



විදේශ කටයුතු, විදේශ රැකියා සහ සංචාරක අමාත්‍යාංශය
වෙளிநாட்டு அலுவல்கள், வெளிநாட்டு வேலைவாய்ப்பு மற்றும்
சுற்றுலாத்துறை அமைச்சு

**MINISTRY OF FOREIGN AFFAIRS, FOREIGN EMPLOYMENT AND
TOURISM**

වාර්ෂික කාර්යසාධන වාර්තාව
வருடாந்த செயலாற்றுகை அறிக்கை
**Annual Performance Report
2024**



විදේශ කටයුතු, විදේශ රැකියා සහ සංචාරක අමාත්‍යාංශය
වෙளிநාட்டு அலுவல்கள், வெளிநாட்டு வேலைவாய்ப்பு மற்றும்
சுற்றுலாத்துறை அமைச்சு

**MINISTRY OF FOREIGN AFFAIRS, FOREIGN EMPLOYMENT AND
TOURISM**

	විදේශ කටයුතු Foreign Affairs	විදේශ රැකියා Foreign Employment	සංචාරක Tourism
	වෙளிநாட்டு அலுவல்கள் ජනරජ ගොඩනැගිල්ල, ශ්‍රීමත් බාරෝන් ජයතිලක මාවත, කොළඹ 01 Republic Building, Sir Baron Jayathilake Mawatha, Colombo 01	වෙளிநාட்டு வேலைவாய்ப்பு 17 වන මහල "මෙහෙවර පියස" නාරාහේන්පිට, කොළඹ 05 17 th Floor, "Mehewara Piyesa" Narahenpita, Colombo 05	சுற்றுலாத்துறை 696/4, මරදාන පාර, කොළඹ 10. 696/4, Maradana Road, Colombo 10.
	குடியரசுக் கட்டிடம் சேர் பரொன் ஜயதிலக்க மாவத்தை கொழும்பு 01 0112 325 373/5 0112 207 200/7	17 ம் மாடி "மெஹெவர பியேச நாரஹேன்பிட்ட கொழும்பு 05 0112 331 200	696/4, மருதானை வீதி கொழும்பு 10 0112 381 798 0112 321 222
	0112 446 091	0112 330 594	0112 436 672
	cypher@mfa.gov.lk	info@mfe.gov.lk	secretary@tourismmin.gov.lk
	www.mfa.gov.lk	www.mfa.gov.lk	www.mfa.gov.lk

உள்ளடக்கம்

வெளிநாட்டு அலுவல்கள், வெளிநாட்டு வேலைவாய்ப்பு மற்றும் சுற்றுலாத்துறை அமைச்சின் கடமைகள் மற்றும் தொழிற்பாடுகள்	07
வெளிநாட்டு அலுவல்கள்	15
வெளிநாட்டு வேலைவாய்ப்பு.....	163
சுற்றுலாத்துறை.....	235

வெளிநாட்டு அலுவலர்கள், வெளிநாட்டு வேலைவாய்ப்பு மற்றும் சுற்றுலாத்துறை அமைச்சின் கடமைகள் மற்றும் தொழிற்பாடுகள் பகுதி 1: பிரிவு (I) - இலங்கை ஜனநாயக சோசலிசக் குடியரசின் விசேட வர்த்தமானி இல: 2412/08 - 2024 நவம்பர் 25

விடயங்கள் மற்றும் தொழிற்பாடுகள்	திணைக்களங்கள், சட்டப்பூர்வ நிறுவனங்கள் மற்றும் பொதுக் கூட்டுத்தாபனங்கள்	அமுல்படுத்தப்பட வேண்டிய சட்டங்கள், ஒழுங்குகள் மற்றும் கட்டளைச் சட்டங்கள்
<p>1. அரசாங்கத்தால் செயற்படுத்தப்படும் தேசிய கொள்கைகளின் அடிப்படையில், வெளிநாட்டு அலுவலர்கள், வெளிநாட்டு வேலைவாய்ப்பு மற்றும் சுற்றுலாத்துறை மற்றும் நிரல் II இல் பட்டியலிடப்பட்டுள்ள துறைகள், சட்டரீதியான நிறுவனங்கள் மற்றும் பொதுக் கூட்டுத்தாபனங்களின் கீழ் வரும் விடயங்கள் தொடர்பிலான கொள்கைகள், உத்திகள், நிகழ்ச்சித் திட்டங்கள் மற்றும் செயற்திட்டங்களை உருவாக்குதல், செயல்படுத்துதல், கண்காணித்தல் மற்றும் மதிப்பீடு செய்தல்.</p>	<p>1. வெளிநாடுகளில் உள்ள இராஜதந்திரத் தூதரகப்பணியகங்கள்</p> <p>2. தேசிய கடல்சார் விவகாரக் குழுச்செயலகம்</p> <p>3. சர்வதேச உறவுகள் மற்றும் மூலோபாய ஆய்வுகளுக்கான லக்ஷ்மின் கதிர்காமர் நிறுவனம்</p> <p>4. இலங்கை வெளிநாட்டு வேலைவாய்ப்புப் பணியகம்</p> <p>5. இலங்கை வெளிநாட்டு வேலைவாய்ப்பு முகவர் (வரையறுக்கப்பட்ட) தனியார் நிறுவனம்</p> <p>6. இலங்கை சுற்றுலா ஊக்குவிப்புப் பணியகம்</p> <p>7. இலங்கை சுற்றுலா அபிவிருத்தி அதிகாரசபை</p> <p>8. இலங்கை சுற்றுலா மற்றும் ஹோட்டல் முகாமைத்துவ நிறுவனம்</p> <p>9. இலங்கை மாநாட்டுப் பணியகம்</p>	<ul style="list-style-type: none"> • 1981 ஆம் ஆண்டின் 4 ஆம் இலக்க தூதர்ப்பணியகச் செயற்பாடுகள் சட்டம் • 1996 ஆம் ஆண்டின் 9 ஆம் இலக்க இராஜதந்திரச் சலுகைகள் சட்டம் • 2000 ஆம் ஆண்டின் 45 ஆம் இலக்க இலங்கை மூலோபாய ஆய்வுகள் நிறுவனம் சட்டம் • 2005 ஆம் ஆண்டின் 38 ஆம் இலக்கச் சுற்றுலாச் சட்டம் • 1985 ஆம் ஆண்டின் 21 ஆம் இலக்க இலங்கை வெளிநாட்டு வேலைவாய்ப்புப் பணியகச் சட்டம் • 1956 ஆம் ஆண்டின் 37 ஆம் இலக்கக் கட்டணம் வசூலிக்கும் வேலைவாய்ப்பு முகவரகச் சட்டம் • நிரல் I மற்றும் II இல் குறிப்பிடப்பட்டுள்ள விடயங்களுடன் தொடர்புடைய, குறிப்பாக வேறு ஏந்த அமைச்சரின் கீழ் கொண்டு வரப்படாத ஏனைய அனைத்துச் சட்டங்கள்
<p>2. அமைச்சின் கண்காணிப்பின் கீழ் பொதுச்சேவைகளைத் திறமையாகவும், மக்களுக்கு உகந்த முறையிலும் வழங்குதல்.</p>		
<p>3. நவீன முகாமைத்துவ நுட்பங்கள் மற்றும் தொழில்நுட்பத்தைப் பயன்படுத்தி அனைத்து அமைப்புகள் மற்றும் நடைமுறைகளையும் சீர்திருத்துதல், இதன் மூலம் ஊழல் மற்றும் வீண்விரயத்தை ஒழித்து அமைச்சின் தொழிற்பாடுகள் நிறைவேற்றப்படுவதை உறுதி செய்தல்.</p>		
<p>4. சர்வதேச அளவில் ஒரு செயற்பாட்டு உறுப்பினராக இலங்கையின் ஒத்துழைப்பை விரிவுபடுத்துதல், இதன் மூலம் வெளிநாடுகளில் இலங்கையின் நற்பெயரை நிலைநிறுத்துதல்.</p>		
<p>5. தேசிய கொள்கைகளுக்கு ஏற்ப சர்வதேச</p>		

ஒத்துழைப்பை விரிவுபடுத்தத் தேவையான நடவடிக்கைகளை ஏற்றுக்கொள்ளல் மற்றும்; அரசாங்கத்திற்குத் தேவையான ஆலோசனைகளை ஒருங்கிணைத்தல் மற்றும் வழங்குதல்.

6. இலங்கையின் நற்பெயரைப் பாதிக்கும் பாதகமான பிரச்சாரங்களை எதிர்த்து, அவற்றுக்குப் பொருத்தமான முறையில் பதிலளித்தல் மற்றும் இலங்கையின் நன்மதிப்பை நிலைநிறுத்துதல்.

7. அரசியல், பொருளாதார, சுற்றுச்சூழல், சமூக மற்றும் கலாச்சார ஒத்துழைப்புக்கான சர்வதேச மற்றும் பிராந்திய அமைப்புக்களுடன் தீவிரமாகச் செயற்படுதல்.

8. வெளிநாடுகளுடன் சிறந்த இராஜதந்திர உறவுகளைப் பேணுதல், ஒப்பந்தங்கள், உடன்படிக்கைகள் மற்றும் மாநாடுகள் தொடர்பில் பேச்சுவார்த்தைகளை நடத்துதல்.

9. இராஜதந்திர ரீதியிலான விடுபாட்டு விலக்குகள் மற்றும் சலுகைகளை வழங்குதல்.

10. வெளிநாட்டு வர்த்தகம், முதலீடு, சுற்றுலா, வேலைவாய்ப்பு மற்றும் வெளிநாட்டு நிதிசார் உறவுகளை மேம்படுத்துவதற்காக அது தொடர்பிலான அமைச்சுகள் மற்றும் நிறுவனங்களுக்குத் தேவையான உதவிகளை வழங்குதல்

11. இலங்கையின் பிராந்திய ஒருமைப்பாடு மற்றும் கடலசார் உரிமைகளைப் பாதுகாப்பதற்குத் தேவையான வெளிநாட்டு உறவுகளை ஒருங்கிணைத்தல்.

12. வெளிநாடுகளில் வசிக்கும் இலங்கையர்களின் நலனுடன் தொடர்பில் தேவையான செயற்பாடுகளை ஏற்று நடத்துதல்.

13. தூதரக சேவைகளை வழங்குதல்

14. இலங்கை வெளிநாட்டு சேவை அதிகாரிகள் மற்றும் வெளிநாட்டு இராஜதந்திர பணிகளில் இணைக்கப்பட்டுள்ள அதிகாரிகளை நிர்வகித்தல் மற்றும் அவர்களின் தொழில்முறைத் திறன்களை மேம்படுத்துவதற்கான நடவடிக்கைகளை எடுத்தல்

15. புவிசார்-அரசியல் தொடர்பிலான தற்போதைய நடைமுறைகளை அறிந்து கொள்ளல் மற்றும் இலங்கையின் நலனுக்கு நன்மை பயக்கும் வகையில் அமையும் அத்தகைய போக்குகளை நிர்வகிப்பதில் ஏற்றுக்கொள்ள வேண்டிய உத்திகள் குறித்து அரசிற்கு ஆலோசனை வழங்குதல்.

16. வெளிநாட்டு அலுவல்கள் அமைச்சை மறுசீரமைத்தல் உள்ளிட்ட புதிய வெளியுறவுக் கொள்கை நோக்கங்களை நிறைவேற்றப் பொருத்தமான நடவடிக்கைகளை எடுத்தல்.

17. பொருளாதார ரீதியாக வளரும், வளர்ந்து வரும் நாடுகள் மற்றும் பிராந்தியங்களை மதிப்பீடு செய்தல் மற்றும் பொருளாதார அபிவிருத்திக்கான சர்வதேச ஒத்துழைப்பை விரிவுபடுத்தும் முகமாக தூதரகங்களைத் திறப்பதற்கான பரிந்துரைகளை மேற்கொள்ளல்.

18. விரிவுபடுத்தப்பட்ட வர்த்தக மேம்பாடு, சுற்றுலா மேம்பாடு, தொழில்முறை மற்றும் தொழில் பயிற்சி மற்றும் வேலைவாய்ப்புகளை உறுதி செய்வதற்காக இலங்கையின் வெளிநாட்டு தூதரகங்களின்

சரியான அளவு மற்றும் தர மேம்பாட்டிற்கான முயற்சிகளை எளிதாக்குதல்.

19. குடிமகன் மற்றும் அரசின் தேவைகளுக்கு ஏற்ப அவற்றை மிகவும் வினைத்திறனாதாகவும் துலங்குதிறனுடையதாகவும் மாற்ற இராஜதந்திர செயல்முறைகளை எளிதாக்குதல் மற்றும் நெறிப்படுத்துதல்.

20. இலங்கையின் முழுமையான வெளியுறவுக் கொள்கை செயற்பாட்டுக் கட்டமைப்பிற்கு ஏற்ப தேவையான முன்முயற்சிகளை எடுக்க வெளிநாட்டு தூதரகங்களுக்கு அதிகாரமளித்தல், சீரானதும் வழமையானதுமான மேற்பார்வை மூலம் பொறுப்புக்கூறலை உறுதி செய்தல்.

21. வெளிநாடுகளில் இலங்கை கலாச்சாரத்தை மேம்படுத்துவதற்காக "மென்තිறன் ஆற்றலைக்" கட்டியெழுப்பவும் பரஸ்பர புரிந்துணர்வை வளர்க்கவும் வெளியுறவு அமைச்சின் கீழ் இலங்கை கலாச்சார உறவுகளுக்கான இயக்குநகரத்தை நிறுவுதல்.

22. இராஜதந்திர பயிற்சி நிறுவனம் மற்றும் லக்ஷ்மன் கதிரகாமர் சர்வதேச உறவுகள் மற்றும் மூலோபாய ஆய்வுகள் நிறுவனம் (LKIRS) ஆகியவற்றை மறுசீரமைத்தல் மற்றும் வலுப்படுத்துதல்.

23. இலங்கை இராஜதந்திர அதிகாரிகளின் செயற்திறனை தொடர்ந்து மீளாய்வு மற்றும் மதிப்பீடு செய்ய ஒரு வலுவான கண்காணிப்பு மற்றும் அறிக்கையிடல் பொறிமுறையை நிறுவுதல்.

24. கணிசமான எண்ணிக்கையிலான இலங்கையர்கள் இருக்கும் ஒவ்வொரு வெளிநாட்டிலும், உரிய

இலங்கைத் தூதரகம் மற்றும் வெளிநாட்டு அலுவல்கள் அமைச்சுடன் ஈடுபடுவதற்கான ஆணையுடன், இலங்கை புலம்பெயர்ந்தோருடனான ஆலோசனைக் குழுவொன்றை நிறுவுதல்.

25. வெளிநாட்டு வேலை வாய்ப்புகளை அதிகரிக்கவும் ஊக்குவிக்கவும், அத்தகைய வேலைவாய்ப்புகளுக்குத் தேவையான திறன்களை மேம்படுத்தவும் தொடர்புடைய நிறுவனங்களுடன் ஒத்துழைத்தல்

26. புலம்பெயர்ந்த தொழிலாளர்களின் பாதுகாப்பை உறுதி செய்வதற்குத் தேவையான சட்ட மற்றும் ஒழுங்குமுறை நடவடிக்கைகளை அறிமுகப்படுத்துதல்.

27. வெளிநாட்டு தொழிலாளர்கள் மற்றும் வெளிநாடுகளில் வசிக்கும் இலங்கையர்கள் இலங்கையில் அந்நிய செலாவணியைச் சேமித்து முதலீடு செய்வதற்கான சிறப்பு வசதிகளை வழங்குதல்.

28. வெளிநாட்டில் தொழிலாற்றி இலங்கைக்குத் திரும்புவர்கள், தொழில்முயற்சிகளைத் தொடங்குவதற்கு ஏதுவாக சிறப்புத் திட்டங்களை செயற்படுத்துதல்.

29. மத்திய கிழக்கு மற்றும் பிற நாடுகளில் பணிபுரியும் வீட்டுப் பணிப்பெண்களின் பாதுகாப்பு மற்றும் நலனை உறுதி செய்வதற்கான திட்டங்களை செயற்படுத்துதல்.

30. புலம்பெயர்ந்த தொழிலாளர்களின் வேலைவாய்ப்பு தொடர்பான பிரச்சினைகளுக்குத் தீர்வுகளை வழங்குதல் மற்றும் நலன்புரித் திட்டங்களைப் பேணுதல்.

<p>31. வெளிநாடுகளில் விபத்துக்களைச் சந்திக்கும் நபர்களுக்கு உரிய இழப்பீடு பெறும் செயல்முறையை வலுப்படுத்த சீர்திருத்தங்களை அறிமுகப்படுத்துதல்.</p>		
<p>32. வெளிநாட்டு வேலைவாய்ப்பு முகவர் நிறுவனங்களை ஒழுங்குபடுத்துதல்.</p>		
<p>33. வேலைவாய்ப்பு முகவர் நிறுவனங்களால் கட்டணம் வசூலிப்பதை ஒழுங்குபடுத்துதல்.</p>		
<p>34. வெளிநாட்டு வேலைவாய்ப்பு முகவர் நிறுவனங்களால் பணியிடங்களுக்கு அனுப்பப்படும் போது வெளிநாட்டு வேலைவாய்ப்பு நிறுவனங்களுக்கான தொழில்முறை வழிகாட்டல்களை வழங்குதல் மற்றும் அவர்களின் நலனை உறுதி செய்வதற்கான நடவடிக்கைகளை எடுத்தல்.</p>		
<p>35. பயிற்சி பெறாத தொழிலாளர்களுக்குப் பதிலாக திறமையான மற்றும் பயிற்சியளிக்கப்பட்ட தொழிலாளர்களை வெளிநாடுகளுக்கு அனுப்புவதற்குத் தேவையான நடவடிக்கைகளை எடுத்தல்.</p>		
<p>36. இலங்கையின் நன்மதிப்பை மேம்படுத்தும் அதே வேளையில், தேசிய கொள்கைக்கு ஏற்ப சுற்றுலாத் துறையை மேம்படுத்துதல் மற்றும் உயர் தரங்களை மேம்படுத்துதல்.</p>		
<p>37. பயண முகவர் நிறுவனங்கள் மற்றும் சுற்றுலாத் துறையில் ஈடுபட்டுள்ளவர்களின் பதிவு மற்றும் ஒழுங்குமுறை</p>		
<p>38. இலங்கையின் உயிர்ப்பல்வகைமை, வரலாற்றுச்சிறப்புமிக்க பாரம்பரியம், சுற்றுச்சூழல், காலநிலை பன்முகத்தன்மை, கடல் வளங்கள்</p>		

போன்றவற்றை எடுத்துரைத்து உள்நாட்டு மற்றும் வெளிநாட்டு சுற்றுலாப் பயணிகளிடையே இலங்கையை தனித்துவமானதொரு சுற்றுலாத் தீவாக பிரபலப்படுத்துதல்

39. சர்வதேச அளவில் அங்கீகரிக்கப்பட்ட மாநாடுகள், கண்காட்சிகள் மற்றும் பொழுதுபோக்கு வசதிகள், சொகுசு விடுதி வசதிகள், சுற்றுலாப் பயணிகளுக்கான விமான மற்றும் கடல் மார்க்கப்பயணங்கள் தொடர்பில் செயற்படும் விடுமுறை விடுதிகள், மையங்களை மேம்படுத்துதல்.

40. சுற்றுலாத்துறை வர்த்தகத் தொழிலில் ஈடுபடுபவர்கள் மற்றும் தொடர்புடைய தொழில்முனைவோரை ஊக்குவிக்க தேவையான வசதிகளை வழங்குதல்.

41. சுற்றுலாப் பயணிகளின் பாதுகாப்பை உறுதி செய்தல்.

42. இயற்கை மற்றும் கலாச்சார வளங்களின் நிலையான மற்றும் வளங்குன்றாப்பயன்பாடு, சுற்றுலாத் துறைக்கான மனித வளங்களை மேம்படுத்துதல், நவீன சுற்றுலாச் சேவைகளை மேம்படுத்துதல் மற்றும் தரப்படுத்துதல், மூலோபாய இலக்கு மேம்பாடு போன்றவற்றுக்கான குறித்த கால எல்லைக்குட்பட்டதான செயற்திட்டங்களைத் தயாரித்தல்.

43. ஆயுர்வேத சிகிச்சை உட்பட பல்வேறு வகையான மருத்துவ பராமரிப்பு மற்றும் சிகிச்சைகளை வழங்குவதன் மூலம் மருத்துவநலன்சார் சுற்றுலாவை மேம்படுத்துவதற்கான வசதிகளை அளித்தல்.

44. விளையாட்டுத்துறைசார்-சுற்றுலாத் துறையை மேம்படுத்துதல்.

		<p>45. காட்சிக் கலை வடிவங்களுக்கான தேசிய மற்றும் சர்வதேச சந்தைகளுடன் சற்றுலாத் துறையை ஒருங்கிணைத்தல்.</p> <p>46. கலாச்சார பாரம்பரியத்தை சுற்றுலாத் துறையின் குறிப்பிடத்தக்க பகுதியாக மாற்றுவதற்கு உதவுதல்.</p> <p>47. நிரல் II இல் குறிப்பிடப்பட்டுள்ள அனைத்து நிறுவனங்களையும் அத்தகைய நிறுவனங்களுக்கு ஒதுக்கப்பட்ட அனைத்து பாடங்கள் தொடர்பான விடயங்களையும் மேற்பார்வை செய்தல்.</p> <p>48. நிரல் II இல் பட்டியலிடப்பட்டுள்ள அனைத்து நிறுவனங்களுக்குமான மேற்பார்வை</p>
--	--	---

විදේශ කටයුතු
வெளிநாட்டு அலுவல்கள்
FOREIGN AFFAIRS

ජනරජ ගොඩනැගිල්ල, කොළඹ 1, ශ්‍රී ලංකාව
குடியரசு கட்டிடம், கொழும்பு 1
Republic Building, Colombo 1, Sri Lanka



011-2325373/375



0112333450/ 2446091 /
2430220



cypher@mfa.gov.lk



www.mfa.gov.lk

வெளிநாட்டு அலுவல்கள்

செலவினத் தலைப்பு இல. : 112

உள்ளடக்கம்

அத்தியாயம்- 1- நிறுவன விபரக்குறிப்பு	21
1.1. அறிமுகம்	21
1.2. வெளிநாட்டு அலுவல்கள் பிரிவு - தொலைநோக்கு மற்றும் இலக்கு	31
1.3. வெளிநாட்டு அலுவல்கள் பிரிவு - அமைப்பு வரைபடம்	32
1.4. வெளிநாடுகளில் உள்ள இராஜதந்திர தூதரகங்கள்/பணியகங்களின் பரம்பல்	33
1.5. வெளிநாட்டு அலுவல்கள் பிரிவு - பிரிவுகளின் கட்டமைப்பு	34
அத்தியாயம் - 2 - முன்னேற்றம் மற்றும் எதிர்காலக் கண்ணோட்டம்	35
2.1. இலங்கையின் இராஜதந்திரரீதியிலான வெளித்தொடர்பு	35
2.2. இலங்கையின் பிராந்திய மற்றும் பல்தரப்பு ஈடுபாடுகள்	39
2.3. சவால்களை எதிர்கொள்ளுதல்	40
2.4. முழுமையான செயலாற்றுகை மீளாய்வு : குறுக்குவெட்டுப் பகுதிகளைக் கொண்ட பிரிவுகள்	40
2.4.1. பொருளாதார அலுவல்கள் பிரிவு	40
2.4.2. மனிதவள அபிவிருத்தி, ஆராய்ச்சி மற்றும் பயிற்சியளித்தல் பிரிவு	44
2.4.3. சர்வதேச பாதுகாப்பு ஒத்துழைப்புப் பிரிவு	45
2.4.4. பெருங்கடல் விவகாரங்கள், சுற்றுச்சூழல் மற்றும் காலநிலை மாற்றப் பிரிவு	47
2.4.5. செயலாற்றுகை மீளாய்வு மற்றும் செயற்படுத்தல் மற்றும் உடனடிப்பதில் நடவடிக்கைப் பிரிவு	48
2.4.6. பொது இராஜதந்திரப் பிரிவு	49
2.4.7. தெற்காசிய பிராந்திய ஒத்துழைப்பு சங்கத்திற்கான (SAARC) பிரிவு	50
2.4.8. ஐக்கிய நாடுகள் மற்றும் மனித உரிமைகள் பிரிவு	51
2.5. செயலாற்றுகையின் முழுமையான கண்ணோட்டம் : பிராந்தியப் பிரிவுகள்	55
2.5.1. ஆபிரிக்க விவகாரப் பிரிவு	55
2.5.2. கிழக்கு ஆசியப் பிரிவு	56
2.5.3. இலத்தீன் அமெரிக்கா மற்றும் கரீபியன் பிரிவு	58
2.5.4. மத்திய கிழக்குப் பிரிவு	63
2.5.5. ஐரோப்பா மற்றும் வட அமெரிக்கப் பிரிவு	65
2.5.6. தெற்காசியா பிரிவு	69
2.5.7. தென் கிழக்கு ஆசியா மற்றும் மத்திய ஆசியா பிரிவு	71
2.6. செயலாற்றுகையின் முழுமையான கண்ணோட்டம்: தொழிற்பாட்டு பிரிவுகள்	76
2.6.1. தூதரக அலுவல்கள் பிரிவு	76
2.6.2. பொது நிர்வாக பிரிவு	78
2.6.3. மனித வளங்கள் மற்றும் தூதரக முகாமைத்துவ பிரிவு	79
2.6.4. உள்ளக கணக்காய்வு மற்றும் விசாரணைப் பிரிவு	81
2.6.5. சட்டப்பிரிவு	82

2.6.6. வெளிநாட்டு சொத்து முகாமைத்துவம் மற்றும் அபிவிருத்தி பிரிவு.....	88
2.6.7. நெறிமுறைப்பிரிவு.....	88
2.7. சர்வதேச உறவுகள் மற்றும் மூலோபாய கற்கைகளுக்கான லக்ஷ்மன் கதிர்காமர் நிறுவனம் (LKIIRSS).....	90
2.8.பண்டாரநாயக்க சர்வதேச இராஜதந்திர பயிற்சி நிறுவனம் (BIDTI).....	92
2.9.தேசிய சமுத்திர விவகாரங்கள் குழு செயலகம் (NOAC)	94
2.10. குறிப்பிடத்தக்க நிகழ்வுகள் – 2024	97
அத்தியாயம் -3- நிதிசார் செயலாற்றுகை.....	106
3.1 நிதிசார் செயலாற்றுகை அறிக்கை	106
3.2. நிதி நிலைப்பாட்டுக் கூற்று.....	107
3.3. காசோட்டக் கூற்று.....	108
3.4. நிதிக் கூற்றுக்களுக்கான குறிப்புகள்.....	109
3.5. வருமான சேகரிப்பின் செயலாற்றுகை.....	110
3.6. ஒதுக்கீட்டுப் பயன்பாட்டின் செயலாற்றுகை.....	111
3.7. நிதி விதிமுறை 208 இற்கமைவாக, அமைச்சின் செலவினத்திற்கான ஒதுக்கீடுகள்	111
3.8. நிதிசாரா சொத்துக்களை அறிக்கையிடலின் செயலாற்றுகை.....	113
3.9. 2024 ஆம் ஆண்டுக்கான ஒட்டுமொத்த நிதி செயலாற்றுகை	113
அத்தியாயம் – 4- பிரதான செயலாற்றுகைச் சுட்டிகள்	114
4.1. வெளிநாட்டு அலுவல்கள் அமைச்சின் பிரதான செயலாற்றுகைச் சுட்டிகளின் ஒட்டுமொத்த சாதனை	114
4.2. பிரதான செயற்பாட்டுச் சுட்டிகளை அடைதல்: ஒன்றுக்கொன்று தொடர்பான துறைகளைக் கொண்ட பிரிவுகள்	116
4.3. பிரதான செயலாற்றுகைச் சுட்டிகளை அடைதல்: பிராந்திய பிரிவுகள்.....	126
4.4.பிரதான செயலாற்றுகை சுட்டிகளை அடைதல்: தொழிற்பாட்டு பிரிவுகள்.....	133
அத்தியாயம் – 5 – நிலையான அபிவிருத்திக் குறிக்கோள்களை அடைதலின் செயலாற்றுகை	148
அத்தியாயம்- 6 – வெளிநாட்டு அலுவல்கள் அமைச்சின் மனிதவள விபரக்குறிப்பு	150
6.1. பணிநிலைப் பிரிவு முகாமைத்துவம்	150
6.2. மனிதவள அபிவிருத்தி.....	151
அத்தியாயம் - 7 – இணக்கப்பாட்டு அறிக்கை.....	156

அத்தியாயம்- 1- நிறுவன விபரக்குறிப்பு

1.1. அறிமுகம்

2024, நவம்பர் 25 எனத் திகதியிட்ட 2412/08 என்ற விசேட வர்த்தமானி அறிவிப்பு மூலம் அமைச்சிற்கு வழங்கப்பட்ட அதிகாரத்திற்கு இணைய, 2020, ஆகஸ்ட் 28 எனத் திகதியிட்ட பொது நிதிச் சுற்றறிக்கை இல: 02/2020 உடன் இணைக்கப்பட்ட 2024 ஆம் ஆண்டின் வருடாந்த செயலாற்றுகை அறிக்கை, 2024, ஜனவரி 1 முதல் டிசம்பர் 31 வரையிலான காலகட்டத்தில் வெளிநாட்டு அலுவல்கள், வெளிநாட்டு வேலைவாய்ப்பு மற்றும் சுற்றுலாத்துறை அமைச்சினால் அடையப்பட்ட முன்னேற்றத்தை கோட்டுக் காட்டுகிறது. மேற்கூறிய வர்த்தமானி அறிவிப்பு மூலம் வெளிநாட்டு அலுவல்கள், வெளிநாட்டு வேலைவாய்ப்பு மற்றும் சுற்றுலாத்துறை ஆகிய துறைகள் இணைக்கப்படுவதற்கு முன்னர், மூன்று தனித்தனி அமைச்சுக்களாக செயற்பட்டுள்ளன என்பதை கவனத்தில் கொள்ள வேண்டும். வருடாந்த செயலாற்றுகை அறிக்கையின் இப்பிரிவானது, அமைச்சின் வெளிநாட்டு அலுவல்கள் விபரக்குறிப்பு தொடர்பிலான பணிகளை உள்ளடக்கியுள்ளது.

வெளிநாட்டு அலுவல்கள், வெளிநாட்டு வேலைவாய்ப்பு மற்றும் சுற்றுலாத்துறை அமைச்சின் கீழ் உள்ள வெளிநாட்டு அலுவல்கள் பிரிவானது, நாட்டின் பாதுகாப்பு மற்றும் செழுமையை உறுதி செய்யும் நோக்கத்துடன், வெளிநாடுகளில் இலங்கையின் நலன்களை மேம்படுத்துதல் மற்றும் பாதுகாத்தல் ஆகியவற்றை முதன்மையாகக் கையாள்கிறது. சர்வதேச உறவுகளை வழிநடத்தல், வெளிநாட்டு நாடுகளுடன் இராஜதந்திர உறவுகளைப் பராமரித்தல், நாட்டின் தேசிய நலன்களுக்கு ஏற்ப வெளிநாடுகளில் இலங்கையின் நன்மதிப்பை முன்னிறுத்துதல் மற்றும் ஊக்குவித்தல், இலங்கையின் நலன்களை மேம்படுத்துதல் மற்றும் வெளிநாடுகளில் உள்ள இலங்கையர்களை ஆதரித்தல் ஆகியவை இப்பிரிவின் முக்கிய பொறுப்புக்களாகும்.

இவ்வறிக்கை வெளிநாடுகளில் உள்ள அறுபத்தொரு (61) இலங்கைத் தூதரகங்கள்/பணியகங்கள் மற்றும் வெளிநாட்டு அலுவல்கள் பிரிவின் இருபத்தி மூன்று (23) பிரிவுகளின் செயற்கிறனை எடுத்துக்காட்டுகிறது.

தேசிய பெருங்கடல் விவகாரக் குழு செயலகம் (NOAC) மற்றும் லக்ஷ்மன் கதிர்காமர் நிறுவனம் (LKI) ஆகியவற்றின் தொழிற்பாடுகளும் அமைச்சின் அங்கீகரிக்கப்பட்ட நோக்கத்திற்கு ஏற்ப, 2024, நவம்பர் 25 அன்று வெளியிடப்பட்ட 2412/08 என்ற விசேட வர்த்தமானி மூலம் அமைச்சின் அங்கீகரிக்கப்பட்ட நோக்கத்திற்கிணங்க, அமைச்சின் உரிய பிரிவுகளால் மேற்பார்வையிடப்படுவதுடன், மேலும் இவ்வறிக்கை இவ்விரு நிறுவனங்களின் சாதனைகளையும் எடுத்துக்காட்டுகிறது.

இலங்கையின் நலன்களை மேம்படுத்துவதற்காக, வெளிநாடுகளில் உள்ள அறுபத்தொரு (61) இலங்கைத் தூதரகங்கள்/பணியகங்கள், இலங்கையில் உள்ள நாற்பத்து மூன்று (43) வெளிநாட்டு இராஜதந்திர தூதரகப் பணியகங்கள் மற்றும் ஐக்கிய நாடுகள் சபை மற்றும் இலங்கையைத் தளமாகக் கொண்ட அதன் இணைப்பு முகவரகங்கள் உட்பட முப்பது (30) சர்வதேச அமைப்புகளின் வலையமைப்புடன் இவ்வமைச்சு ஈடுபட்டுள்ளது.

நமது ஏற்றுமதிகளுக்கான புதிய ஒத்துழைப்புப் பகுதிகளையும், புதிய சந்தைகளையும் ஆரம்பிக்கும் நோக்கத்துடன், இலங்கை தனது இராஜதந்திரத் தடத்தை வெளிநாடுகளில் விரிவுபடுத்தும் செயன்முறையையும் தொடங்கியுள்ளது. இந்நோக்கத்தை நிறைவேற்றும் வகையில், 2024 நவம்பரில் நியூசிலாந்தின் வெலிங்டனில் இலங்கை தனது முதல் வதிவிட இராஜதந்திரத் தூதரகத்தைத் திறந்தது. மத்திய ஆசிய பிராந்தியத்தில் ஒத்துழைப்பை விரிவுபடுத்தும் நோக்கில், 2025 ஆம் ஆண்டில் கஜகஸ்தானின் அஸ்தானாவில், வதிவிட இராஜதந்திர தூதரகப் பணியகமொன்றை இலங்கை திறக்குமென எதிர்பார்க்கப்படுகிறது. அஸ்தானாவில் உள்ள தூதரகம் மத்திய ஆசிய பிராந்தியத்தில் முதல் இலங்கை இராஜதந்திர தூதரகப் பணியகமாக இருக்கும். மேலதிகமாக, சைப்ரஸில் அதிக எண்ணிக்கையிலான இலங்கையர்கள் பணிபுரிவதால், சைப்ரஸின் நிக்கோசியாவில், துணைத் தூதரக மட்டத்திலான வதிவிட இராஜதந்திர தூதரகப் பணியகமொன்றை மீண்டும் திறக்க தீர்மானம் மேற்கொள்ளப்பட்டுள்ளது. 2025 ஆம் ஆண்டில் மீண்டும் திறக்கப்படுவதற்கு, பிராங்க்பர்ட்/ஜெர்மனி (துணைத் தூதரகம்), மற்றும் பாக்தாத்/ஈராக் (தூதரகம்) ஆகிய தூதரகப் பணியகங்கள் திறக்கப்படுவதற்கான ஏற்பாடுகள் நடைபெற்று வருகின்றன.

அமைச்சு மற்றும் வெளிநாடுகளில் உள்ள தூதர்ப்பணியகங்களின் வேலையானது அதன் நோக்கிற்கமைய, அர்ப்பணிப்பும், தொழில்வாண்மையும் மிக்க வல்லுநர் குழுவால் முழுமுயற்சியுடனும், செயலாக்கத்துடனும் செயற்படுத்தப்படுகின்றது. எமது குழுவானது,

கடினமானதும், சிலசமயங்களில் ஆபத்தானதுமான சூழ்நிலைகளிலும், சேவை செய்வதற்கான தமது தொழில்முறை மற்றும் அர்ப்பணிப்பை வெளிப்படுத்தியது. 173 அதிகாரிகளைக் கொண்ட இலங்கை வெளிநாட்டுச் சேவையின் அதிகாரிகளால் அமைச்சானது வழிநடத்தப்படுவதுடன், தொடர்புடைய ஏனைய சேவைகளைச் சேர்ந்த அதிகாரிகளால் ஆதரிக்கப்படுகிறது. 2024 ஆம் ஆண்டில், 6 ஆண்டுகளுக்குப் பிறகு 19 இலங்கை வெளிநாட்டுச் சேவை அதிகாரிகள் கொண்ட புதிய தொகுதியொன்று ஆட்சேர்ப்பு செய்யப்பட்டது. கடந்த தசாப்தத்தில் அமைச்சானது, 60% இருக்கும் மேலதிகமான பெண் அதிகாரிகளைக் கொண்டு, பாலின ஏற்றத்தாழ்வுகளை முறியடித்துள்ளது. எமது, தூதர்கப் பணியகத் தலைவர்கள், பணியகங்களின் தலைவர்கள் மற்றும் சிரேஷ்ட நிறைவேற்றுப் பதவிகளின் வகிபாகங்கள் பலவும் பெண் அதிகாரிகளால் ஆற்றப்படுகின்றன.

வெளிநாடுகளில் உள்ள அனைத்து அறுபத்தொரு (61) இலங்கை தூதரகங்கள்/பணியகங்களும் குறைந்தபட்ச மனித வளங்களுடன் தமது கடமைகளைத் திறம்பட நிறைவேற்றியுள்ளதுடன், பொதுச் செலவினங்களைக் குறைப்பதற்கான தேசிய முயற்சிகளுக்கு தமது அர்ப்பணிப்பை வெளிப்படுத்துகின்றன.

இவ்வருடாந்த செயலாற்றுகை அறிக்கையானது, இருதரப்பு, பிராந்திய மற்றும் பல்தரப்பு ஈடுபாடுகள், பொருளாதார இராஜதந்திரம், காலநிலை மாற்றம் மற்றும் சுற்றுச்சூழல் பாதுகாப்பு, வெளிநாட்டிலுள்ள இலங்கை சமூகத்துடன் இணைப்பிலிருத்தல் மற்றும் மக்களிடையேயான தொடர்புகளை ஊக்குவித்தல் உள்ளிட்ட பல்வேறு துறைகளில் வெளிநாட்டு அலுவல்கள், வெளிநாட்டு வேலைவாய்ப்பு மற்றும் சுற்றுலாத்துறை உட்பட அமைச்சினால் எய்தப்பட்டுள்ள முழுமையான முன்னேற்றத்தை மதிப்பாய்வு செய்கிறது. எனவே, செயலாற்றுகை அறிக்கையின் நோக்கம், வெளிநாட்டு அலுவல்கள், வெளிநாட்டு வேலைவாய்ப்பு மற்றும் சுற்றுலாத்துறை அமைச்சின் 2024 ஆம் ஆண்டிற்கான செயற்பாட்டுத் திட்டத்தில் கோடிட்டுக் காட்டப்பட்டுள்ளவாறு, அதன் முன்னுரிமைகள் மற்றும் இலக்குகளின் முழுமையான செயலாற்றுகையை மதிப்பீடு செய்வதாகும்.

1.1.1. சவால்மிகுந்த வெளிப்புறச் சூழலை வழிநடத்துதல்

2024 ஆம் ஆண்டில், அதிகரித்து வரும் புவிசார் அரசியல் பதட்ட சூழ்நிலைகள், வர்த்தக பாதுகாப்பு வாதத்தின் எழுச்சி, மறைந்திருக்கும் மற்றும் வெளிப்படையான மோதல்களின் மீள் எழுச்சி, பன்முகத்தன்மைக்கான அச்சுறுத்தல்கள் மற்றும் காலநிலை மாற்றத்தின் வளர்ந்து வரும் தாக்கம் ஆகியவற்றால் வகைப்படுத்தப்படும் அதிகரித்து வரும் சிக்கலான உலகளாவிய சூழலை அமைச்சு கடந்து செல்ல வேண்டியிருந்தது. வெளிப்புறச் சூழலில் உள்ள சவால்கள், மோதல் மண்டலங்களில் சிக்கியவர்கள் மற்றும் கடத்தல் மற்றும் ஆட்கடத்தலுக்குப் பலியானவர்கள் உட்பட துன்பத்தில் உள்ள இலங்கையர்களை அமைச்சும் வெளிநாடுகளில் உள்ள தூதரகங்களும்/பணியகங்களும் ஆதரிக்க வேண்டியிருந்தது. ரஷ்யா, உக்ரைன், இஸ்ரேல், லெபனான், சிரியா, மியன்மார், கம்போடியா மற்றும் தாய்லாந்து ஆகியவை ஆதரவு அதிகரித்த நாடுகளில் அடங்கும்.

எமது ஈடுபாடுகள் மூலம், பிராந்திய மற்றும் உலகளாவிய அமைதி மற்றும் பாதுகாப்பைப் பேணுவதில் தீவிரமாக பங்களிக்கும் அதேவேளையில், நடுநிலைமை மற்றும் அணிசேராமையை பின்பற்றுவதில் இலங்கை ஆர்வத்தையும் சுறுசுறுப்பையும் வெளிப்படுத்தியது. நாடுகளுக்கு இடையிலான தொடர்புகளை நிர்வகிக்கும் இறையாண்மை மற்றும் சட்டத்தின் ஆட்சிக்கு மதிப்பளிக்க இலங்கை தொடர்ந்தும் வாதிட்டது. இந்தியப் பெருங்கடல் பிராந்தியத்தில் குறிப்பிடத்தக்க புவிசார்-மூலோபாய அமைவிடத்தைக் கொண்டதொரு சிறிய நாடாக, இருதரப்பு, பிராந்திய மற்றும் உலகளாவிய ரீதியில் வலுவான, நட்பு உறவுகளை உருவாக்குவதில் முக்கியத்துவம் அளிக்கப்பட்டது.

இலங்கை போன்ற சிறிய நாடுகளுக்கு சர்வதேச உறவுகளில் சமமான நிலையை வழங்கும் விதிகள் அடிப்படையிலான பல்தரப்பு அமைப்பை இலங்கை தீவிரமாக ஆதரித்தது. தென்னுலகின் குரல்கள் அங்கீகரிக்கப்பட வேண்டும் என்றும், நமது பிராந்திய மற்றும் பல்தரப்பு ஈடுபாடுகளில் பல்தரப்பு அமைப்பக்களைத் தழுவுவதுடன், அனைத்து அம்சங்களையும் உள்ளடக்கியதாக இருக்க வேண்டும் எனும் கருத்தினைக் கொண்டிருந்தோம். தென்னுலகின் அரசியல், பொருளாதார, சமூக மற்றும் காலநிலை மாற்றங்களினாலேற்படும் சவால்களை மட்டுப்படுத்தல் போன்ற அபிலாஷைகளை உள்ளடக்கிய பல்தரப்பு உலகமொன்றை உருவாக்குவதற்கு இலங்கை பங்களிக்க முயன்றது.

1.1.2. இலங்கையின் பொருளாதார மீட்சியை ஆதரித்தல்

2024 ஆம் ஆண்டில் எமது முயற்சிகளில் முதன்மையானது, பொருளாதார மந்தநிலையை எதிர்கொண்டு பொருளாதாரத்தை புத்துயிர் பெறச் செய்வதும், நிலைபேறான தன்மையை உறுதி செய்வதாகும். இலங்கையின் கடன்களின் நிலைபேறான தன்மையை உறுதி செய்வது தொடர்பிலான இராஜதந்திர நடவடிக்கைகளில், நிதி அமைச்சு மற்றும் மத்திய வங்கியுடன், எமது அமைச்சு விரிவாகப் பணியாற்றியது. இதில் சர்வதேச நாணய நிதியம், உலக வங்கி, ஆசிய அபிவிருத்தி வங்கி, பாரிஸ் கழகம் மற்றும் இருதரப்பு கடன் வழங்குநர்களுடனான ஈடுபாடுகளை ஆதரிப்பதும் உள்ளடங்கும். மேற்கொள்ளப்பட்ட ஒருங்கிணைந்த முயற்சிகளின் விளைவாக, இலங்கைக்கான கடன்களின் நிலைபேறான தன்மையை அடைய முடிந்தது.

வர்த்தகம் மற்றும் முதலீட்டை ஊக்குவிப்பதற்காக, வெளிநாடுகளில் இலங்கையின் பொருளாதார நலன்களை மேம்படுத்துவதிலும், பாதுகாப்பதிலும் அமைச்சானது மூலோபாய ஆதரவையும், வழிகாட்டுதலையும் வழங்கியது. தூதரகப் பணியகங்களுக்கு குறிப்பிட்ட பொருளாதார இலக்குகளை ஒதுக்கும், பொருளாதார இராஜதந்திரத் திட்டமானது, பல பொது மற்றும் தனியார் துறை நிறுவனங்கள் மற்றும் தொழில்வாண்மைமிகுந்த பங்குதாரர்களுடன் ஒருங்கிணைந்து செயற்படுத்தப்படுகிறது.

அமைச்சினால் மேற்கொள்ளப்பட்ட சில முக்கிய பொருளாதாரப் பணிகளில், சுதந்திர வர்த்தகம் மற்றும் முன்னுரிமை வர்த்தக ஒப்பந்தங்களின் பேச்சுவார்த்தைகளை ஆதரிப்பதுடன், ஏற்கனவே உள்ள ஏற்பாடுகளிலிருந்து அதிகப் பலன்களைப் பெறுவதை நோக்கமாகக் கொண்டது. இதன் விளைவாக, இலங்கை-சிங்கப்பூர் சுதந்திர வர்த்தக ஒப்பந்தம் (SLSFTA) மீண்டும் முறைப்படுத்தப்பட்டதுடன், இலங்கை-தாய்லாந்து சுதந்திர வர்த்தக ஒப்பந்தம் (SLTFTA) கைச்சாத்தானது. இந்தோனேசியாவுடனான முன்னுரிமை வர்த்தக ஒப்பந்தத்திற்கான பேச்சுவார்த்தைகள் தொடங்கப்பட்டன; மேலும் சுதந்திர வர்த்தக ஒப்பந்தத்தில் நுழைவது குறித்து மலேசியாவுடன் ஆரம்பப் பேச்சுவார்த்தைகள் நடத்தப்பட்டன. முன்மொழியப்பட்ட பங்களாதேஷ்-இலங்கை முன்னுரிமை வர்த்தக ஒப்பந்தம் (BSPTA) குறித்தும் கலந்துரையாடல்கள் ஒருங்கிணைக்கப்பட்டன; மேலும் இந்தியாவுடனான பொருளாதார மற்றும் தொழில்நுட்பக் கூட்டுறவு ஒப்பந்தத்தின் (ETCA) 14வது சுற்று பேச்சுவார்த்தைகள் வெற்றிகரமாக முடிவடைந்தன. பிராந்திய விரிவான பொருளாதார கூட்டாண்மையில் (RCEP) உள்ளடக்கப்படுவதற்கு, இலங்கை தொடர்ந்தும் செயற்பட்டது. இதற்காக 2023 ஜூலையில் ASEAN செயலகத்திற்கு விருப்பக் கடிதமொன்று (LOI) சமர்ப்பிக்கப்பட்டது. இங்கிலாந்தானது வளர்ந்து வரும் நாடுகளின் வர்த்தகத் திட்டத்தின் (UKDCTS) கீழ் இலங்கையின் ஆடையுற்பத்தித் துறைக்கு மிகவும் நன்மை பயக்கும் நிலைமைகளுக்கான மூல விதிகளின் அளவுகோல்களுக்காக இந்தோனேசியாவுடன் பிராந்தியங்களுக்கு இடையிலான ஒன்றுதிரட்டலைப் பெறுவதற்கான முயற்சிகளை அமைச்சு எளிதாக்கியது; இதன் கீழ் ஏழாயிரத்திற்கும் மேற்பட்ட (7000) ஏற்றுமதிப் பொருட்கள் இங்கிலாந்துச் சந்தைக்கு வரியற்ற அணுகலைக் கொண்டுள்ளன. 2024 ஜூலையில் சுவீஸ் அரசாங்கத்தின் ஆதரவுடன் தொடங்கப்பட்ட GTEX-II முயற்சி மூலம் நெசவுத் துறையில் தேர்ந்தெடுக்கப்பட்ட சிறிய மற்றும் நடுத்தரக் கைத்தொழில்களை மேம்படுத்துவதற்கான ஆதரவும் வழங்கப்பட்டது. ஐரோப்பிய GSP + திட்டத்தில், இலங்கையின் இணக்க நடைமுறைகள் குறித்து அமைச்சானது ஐரோப்பிய ஆணையத்துடன் தொடர்ந்து தொடர்பிலுள்ளது.

சலுகி அரேபியா, ருமேனியா, இத்தாலி, பிரான்ஸ், சீனா, ஜப்பான், வியட்நாம், ஈரான், ஓமன், தாய்லாந்து, இங்கிலாந்து மற்றும் ரஷ்யா போன்ற கூட்டாளித்துவ நாடுகளுடன் வர்த்தகம், முதலீடு, வெளிநாட்டு வேலைவாய்ப்பு, விவசாயம், தொழிலாளர், கடல்சார் விவகாரங்கள் மற்றும் சுற்றுலாத்துறையை மேம்படுத்துவதற்காக பல முக்கியமான புரிந்துணர்வு ஒப்பந்தங்கள்/உடன்படிக்கைகள் கைச்சாத்திடப்பட்டன.

அமைச்சுக்கும், வெளிநாடுகளில் உள்ள தூதரகங்களுக்கும் பொருளாதார இராஜதந்திரமானது, முக்கியமானதொரு முன்னுரிமையாக இருந்துள்ளதுடன், ஏற்றுமதிகளை ஊக்குவிக்கவும், ஏற்றுமதிக்கான புதிய சந்தைகளைக் கண்டறியவும், வர்த்தகக் கண்காட்சிகளில் பங்கேற்கவும், வணிகத் தொடர்புகளை ஊக்குவிக்கவும் 2024 முழுவதும் முயற்சிகள் எடுக்கப்பட்டன. புதிய சந்தைகளை ஆராய்வதில் இலத்தீன் அமெரிக்கப் பிராந்தியத்திலுள்ள, பிரேசிலில் நடத்தப்பட்ட முதலாவது தனி நாட்டுக் கண்காட்சி மற்றும் மத்திய ஆசியாவில் கஜகஸ்தான், துர்க்மெனிஸ்தான் மற்றும் கிரகிஸ்தான் குடியரசு ஆகியவற்றில் நடைபெற்ற வணிக ஈடுபாடுகள் ஆகியவை உள்ளடங்கும். ஆடையுற்பத்தி, தகவல் தொழில்நுட்பம், மின்வளம் மற்றும் விவசாயம் உள்ளிட்ட முக்கிய ஏற்றுமதித் துறைகளை மேம்படுத்துவதில் அமைச்சானது, வரி அமைச்சுக்கள், தொழில்துறைகள், தொழிற்சங்கங்கள், வர்த்தக சபைகள், ஏற்றுமதி அபிவிருத்தி சபை மற்றும் முதலீட்டு சபை ஆகியவற்றுடன் நெருக்கமான ஒருங்கிணைப்பில் பணியாற்றியது.

சுற்றுலாத் துறையில், இலங்கை சுற்றுலா மேம்பாட்டு பணியகத்துடன் இணைந்து வெளிநாடுகளில்

உள்ள இலங்கைத் தூதரகங்கள் 2024 முழுவதும் விளம்பர பிரச்சாரங்களை மேற்கொண்டதுடன், சமூக ஊடகங்கள் உட்பட புதிய மற்றும் புத்தாக்க விளம்பரப் பணிகளை ஆதரித்தன. சுற்றுலாவை மேம்படுத்துவதற்காக 35 நாடுகளுக்கு ஒருதலைப்பட்ச வீசா இன்றிய அனுமதியைச் செயற்படுத்த எடுக்கப்பட்ட முயற்சிகள் குறித்து பொதுப் பாதுகாப்பு அமைச்சு மற்றும் குடிவரவு மற்றும் குடியகல்வுத் திணைக்களத்துடன் அமைச்சு இணைந்து பணியாற்றியது; இது தொடர்ந்தும் செயற்பாட்டில் உள்ளது. பல நாடுகளுடன் பரஸ்பரீதியாக வீசா இன்றிய நுழைவு அனுமதி ஏற்பாடுகளும் பின்பற்றப்படுவதுடன், 2024 இல் தாய்லாந்து மற்றும் இலங்கை ஆகியவை அத்தகைய ஏற்பாட்டைச் செயற்படுத்தின.

இலங்கையின் பல்வேறு குழுக்களுக்கு வெளிநாட்டு வேலைவாய்ப்புக்களைப் பெறுவது அமைச்சின் முன்னுரிமைப் பகுதியாகும் (திறமையான, பகுதித்திறன்மிக்க, திறமையற்ற). வேலைவாய்ப்புகளைப் பெற்றுக்கொள்வதற்குச் சாத்தியமான, புதிய துறைகளில் சிங்கப்பூரில் தாதியர் சேவை மற்றும் துணைக் காவல் படைத் தொழில் வாய்ப்பு ஆகியவை உள்ளடங்கும். இங்கிலாந்தில் தாதியர் சேவை மற்றும் ஜெர்மனியில் முதியோருக்கான காப்பாளர் சேவைக்கான வேலைவாய்ப்புகள் நாடப்படுகின்றன. மத்திய கிழக்கில் உள்ள பாரம்பரிய தொழிலாளர் சந்தைகளுக்கு மேலதிகமாக மலேசியா, போலந்து, ருமேனியா, இத்தாலி மற்றும் இங்கிலாந்து ஆகிய நாடுகளில் உள்ள இலங்கையர்களுக்கான வேலை வாய்ப்புகளும் நாடப்படுகின்றன. வேலைவாய்ப்பைப் பெறுவதில் வெளிநாடுகளில் உள்ள தூதரகங்களுக்கென நிர்ணயிக்கப்பட்ட இலக்குகளை அடைவதில் அமைச்சானது, இலங்கை வெளிநாட்டு வேலைவாய்ப்பு பணியகத்துடன் இணைந்து செயற்படுகிறது.

உலக வர்த்தக அமைப்பினூடாக (WTO), உலகளாவிய திறந்த வர்த்தக அமைப்பை ஊக்குவிக்கும் மற்றும் பாதுகாக்கும் விதிகள் மற்றும் ஒப்பந்தங்களின் கட்டமைப்பிற்கு இலங்கை தொடர்ச்சியான ஈடுபாட்டுடன் உள்ளது. பொருளாதார வளர்ச்சி மற்றும் பொருளாதார அபிவிருத்தியை இயக்குவதற்கு மதிப்புமிக்கதொரு கருவியாக இருந்தாலும், தற்போதைய சவால்களை நிவர்த்தி செய்வதற்கும் டோகா அபிவிருத்தி நிகழ்ச்சி நிரலின் மூலம் அளிக்கப்பட்ட வாக்குறுதிகளை நிறைவேற்றுவதற்கும் பல்தரப்பு வர்த்தக முறைமையில் சீர்திருத்தம் தேவைப்படுகிறது. அபுதாபியில் நடைபெற்ற உலக வர்த்தக சம்மேளனத்தின் அமைச்சர்கள் மாநாட்டில் முரண்பாட்டுத் தீர்வுப் பொறிமுறைக்கு அதிகயுயர் முன்னுரிமை அளிக்கப்படுவதற்கு இலங்கை அழைப்பு விடுத்தது.

1.1.3. உறவுகளை வலுப்படுத்துதல் மற்றும் நலன்களை மேம்படுத்துதல்

மீளாய்வு செய்யப்படும் ஆண்டில், இருதரப்பு, பிராந்திய மற்றும் பல்தரப்பு பங்காளிகளுடன் உறவுகளை வலுப்படுத்துவதற்கு, ஒருங்கிணைந்த முயற்சிகள் மேற்கொள்ளப்பட்டன. 2024 ஆம் ஆண்டு முழுவதும் இந்தியாவுடனான இலங்கையின் உறவுகள் வலுப்படுத்தப்பட்டதுடன், அதனை வலியுறுத்தும் உச்ச நிகழ்வாக, டிசம்பர் 15 முதல் 17 வரையில் ஜனாதிபதி அனுர குமார திசாநாயக்க இந்தியாவிற்கு மேற்கொண்ட முதலாவது உத்தியோகபூர்வ பயணம் அமைந்தது. இந்த மைல்கல் உத்தியோகபூர்வப் பயணமானது, இரு நாடுகளுக்கும் இடையிலான நீண்டகால, வரலாற்று உறவுகளைப் பிரதிபலித்த அதே நேரத்தில் இப்பயணத்தின் முடிவில் வெளியிடப்பட்ட இந்தியா-இலங்கை கூட்டு அறிக்கையில் கோடிட்டுக் காட்டப்பட்டுள்ளபடி இரு நாடுகளுக்கிடையிலான உறவின் நெருக்கத்தின் மேல்நோக்கிய பாதையையும் குறிக்கிறது. "பகிரப்பட்ட எதிர்காலத்திற்கான கூட்டாண்மைகளை வளர்த்தல்" என்ற தலைப்பில், இரு நாடுகளின் மக்களது நல்வாழ்வுக்காக இருதரப்பு உறவை, பரஸ்பர நன்மை பயக்கும் கூட்டாண்மையாக முன்னேற்றுவதற்கான உறுதிப்பாட்டை கூட்டு அறிக்கை மீண்டும் உறுதிப்படுத்தியது. இரட்டை வரிவிதிப்பைத் தவிர்ப்பது, மற்றும் இலங்கை அரசு ஊழியர்களுக்கான பயிற்சி மற்றும் திறன் மேம்பாட்டுத் திட்டங்கள் குறித்து இரு நாடுகளும் இரண்டு உடன்படிக்கைகள்/புரிந்துணர்வு ஒப்பந்தங்களில் கைச்சாத்திட்டன.

தெற்காசிய பிராந்தியத்தின் பிற முக்கியமான வருகைகளில், 2024, ஜூன் 3 முதல் 6 வரை நடைபெற்ற மாலைத்தீவு வெளியுறவு அமைச்சரின் இலங்கை விஜயமும் உள்ளடங்கும்.

சீன மக்கள் குடியரசுடனான இலங்கையின் நீண்டகால நட்புறவுகள் 2024 ஆம் ஆண்டு முழுவதும் பல உயர் மட்ட ஈடுபாடுகளுடன் மேலும் பலப்படுத்தப்பட்டன. போவா மன்றத்திற்காக, 2024 மார்ச் இல் சீனாவிற்கு முன்னாள் பிரதமர் மேற்கொண்ட விஜயத்தில் சீன ஜனாதிபதி மற்றும் பிரதமருடனான அதியுயர் மட்டச் சந்திப்பிற்கான மாநாட்டின் முடிவில், கூட்டு அறிக்கையொன்று வெளியிடப்பட்டது. இலங்கை தயாரிப்புகளுக்கான சந்தை அணுகல், தொழிற்துறை ஒத்துழைப்பு, வர்த்தக மேம்பாட்டு ஒத்துழைப்பு, ஊடக ஒத்துழைப்பு மற்றும் கல்வித்துறையிலான இலத்திரனியல் மயமாக்கல் உள்ளிட்ட

பல துறைகளில் ஒன்பது (09) புரிந்துணர்வு ஒப்பந்தங்கள் இவ்விஜயத்தின் போது கைச்சாத்திடப்பட்டன.

இலங்கை அன்பானதும், நிலையானதுமான நட்பைப் பகிர்ந்து கொள்ளும் நாடான ஜப்பானுடனான ஈடுபாடுகளில் ஜப்பான் மற்றும் இலங்கை வெளியுறவு அமைச்சர்களின் பரஸ்பர வருகைகள் அடங்கும்; இது உறவுகளை வலுப்படுத்துவதற்கும், ஒத்துழைப்பின் புதிய பகுதிகளைத் திறப்பதற்கும் வழிவகுத்தது. ஜப்பானின் பிற உயர் மட்ட வருகைகளில் ஜப்பானின் நிதி அமைச்சர் (2024 ஜனவரி) மற்றும் ஜப்பானின் விவசாயம், வனவியல் மற்றும் மீன்வள அமைச்சர் (2024 பிப்ரவரி) ஆகியோர் அடங்குவர்.

2024 ஆம் ஆண்டில் அமெரிக்க-இலங்கை கூட்டாண்மை உரையாடல் மற்றும் ஐரோப்பிய ஒன்றிய-இலங்கை கூட்டு ஆணைய வழிமுறைகள் வெற்றிகரமாக நடத்தப்பட்டதன் மூலம் அமெரிக்கா மற்றும் ஐரோப்பிய ஒன்றியத்துடனான இலங்கையின் ஈடுபாடு வலுப்படுத்தப்பட்டது. இவை அமெரிக்கா மற்றும் ஐரோப்பிய ஒன்றியம் மற்றும் அதன் உறுப்பு நாடுகளுடன் இருதரப்பு அடிப்படையில் ஆண்டு முழுவதும் நடைபெற்ற பல சந்திப்புகளுக்கு மேலதிகமானவையாகும். அமெரிக்கா மற்றும் ஐரோப்பிய ஒன்றியம் இலங்கை உற்பத்திகளுக்கான முக்கிய ஏற்றுமதி சந்தைகளாக உள்ளதுடன், இச்சந்தைகளுக்கான முன்னுரிமை அணுகலால் இலங்கை தொடர்ந்து பயனடைந்து வருகிறது.

தாய்லாந்து பிரதமரின் இலங்கைக்கான வருகை (2024, பிப்ரவரி 3 முதல் 4 வரை), கொரியக் குடியரசின் பிரதமர் மற்றும் துணை சபாநாயகர் (2024, முறையே ஏப்ரல் மற்றும் மார்ச்), கானாவின் வெளிநாட்டு அலுவல்கள் மற்றும் பிராந்திய ஒருங்கிணைப்பு அமைச்சரின் வருகை (ஆகஸ்ட், 2024), இலங்கைக்கும் ஐக்கிய இராச்சியத்திற்கும் இடையிலான இருதரப்பு உறவுகளின் 75 வது ஆண்டு நிறைவைக் குறிக்கும் வகையில் மென்மைதகு இளவரசியின் வருகை (ஜனவரி, 2024) மற்றும் ஈரான் ஜனாதிபதியின் இலங்கை வருகை ஆகியவை இலங்கைக்கு மேற்கொள்ளப்பட்ட பிற முக்கியமான வருகைகளில் அடங்கும். இதன் போது உமா ஓயா பல்நோக்கு அபிவிருத்தித் திட்டம் கூட்டாகத் திறந்து வைக்கப்பட்டது. மேலும், இலங்கையும் ஈரானும் கலாச்சாரம், தொழில்நுட்ப ஒத்துழைப்பு, திரைப்படம், வெகுஜன ஊடகம், சுற்றுலா மற்றும் வர்த்தக சபைகள் மற்றும் தேசிய நூலகங்களுக்கு இடையிலான ஒத்துழைப்பு தொடர்பிலான ஐந்து ஒப்பந்தங்களை மேற்கொண்டன.

இந்த மீளாய்வுக் காலத்தில், இலங்கையின் இராஜதந்திர உறவுகளை இருதரப்பு மற்றும் பல்தரப்பு ரீதியாக மேம்படுத்தும் நோக்கில், முன்னாள் ஜனாதிபதி ரணில் விக்கிரமசிங்க பல வெளிநாட்டுப் பயணங்களை மேற்கொண்டார். இவற்றில் சுவிட்சர்லாந்து, சிங்கப்பூர், உகாண்டா, ஆஸ்திரேலியா, இந்தோனேசியா மற்றும் இந்தியா போன்ற நாடுகளுக்கான விஜயங்களும் அடங்கும்.

உலகப் பொருளாதார மன்றம் (WEF), அணிசேரா இயக்கத்தின் 19வது உச்சி மாநாடு (NAM) மற்றும் இக்கூட்டங்களின் போது உலகத் தலைவர்களுடன் உள்ளிட்ட பிராந்திய மற்றும் பல்தரப்பு மன்றங்களிலும் முன்னாள் ஜனாதிபதி விக்கிரமசிங்க ஈடுபட்டார்.

2024, ஜனவரி 15 அன்று சுவிட்சர்லாந்தின் டாவோஸில் நடைபெற்ற உலகப் பொருளாதார மன்றத்தில் நடைபெற்ற, "பசுமை தொழில்நுட்ப மன்றத்தில்", முன்னாள் ஜனாதிபதி "எரிசக்தி வளமிக்கதொரு இலங்கைக்கு வழி வகுத்தல்" என்ற தலைப்பில் உரையாற்றினார்.

மேலும், முன்னாள் வெளிநாட்டு அலுவல்கள் அமைச்சர், வெளிநாட்டு அலுவலர்களுக்கான இராஜாங்க அமைச்சர் மற்றும் அமைச்சின் செயலாளர் ஆகியோர் இலங்கையின் நலன்களை மேம்படுத்தும் நோக்கில் 2024 ஆம் ஆண்டில் இருதரப்பு, பிராந்திய மற்றும் பல்தரப்புப் பயணங்களை மேற்கொண்டனர். இதில் போலந்து, ஜெர்மனி, ருமேனியா, பெல்ஜியம், ஆஸ்திரியா, எகிப்து, சவுதி அரேபியா, ஈரான், இந்தியா, சிங்கப்பூர், மியன்மார் மற்றும் தாய்லாந்து ஆகிய நாடுகளுக்கான பயணங்கள் உள்ளடங்கும்.

2024 ஆம் ஆண்டில் சீனா, ஐக்கிய இராச்சியம் (2வது மூலோபாய உரையாடல்), எஸ்டோனியா, லாட்வியா, சுவிட்சர்லாந்து, அமெரிக்கா, பாகிஸ்தான், கஜகஸ்தான், கிரீஸ்தான் குடியரசு மற்றும் துர்க்மெனிஸ்தான் ஆகிய நாடுகளுடன் இருதரப்பு அரசியல் ஆலோசனைகளை அமைச்சு தொடங்கி நடாத்தியது.

இருதரப்பு மற்றும் பலதரப்பு முக்கியத்துவம் வாய்ந்த மிகமுக்கிய பிரச்சினைகளைக் கையாளும் பல்வேறு சர்வதேச மன்றங்களில் வலுவான ஈடுபாட்டை வெளிப்படுத்தும் வகையில், போவா மற்றும், 3வது ஐரோப்பிய ஒன்றிய இந்தோ-பசிபிக் அமைச்சர்கள் மன்றம், மியூனிக் பாதுகாப்பு மாநாட்டின் 60வது பதிப்பு, பிரிக்ஸ் அமைச்சர்கள் அமர்வு, ஆசிய ஒத்துழைப்பு உரையாடலின் அமைச்சர்கள் அமர்வு, அன்டால்யா இராஜதந்திர மன்றம், சர்வதேச ஒத்துழைப்புக்கான சீனா-ஐசாங் டிரான்ஸ் இமயமலை மன்றம், ஆசியான் பிராந்திய மன்றின் (ARF) அமைச்சர்கள் அமர்வு, பிம்ஸ்டெக் அமைச்சர்கள் அமர்வு மற்றும் ராய்ட்டர்ஸ் நெக்ஸ்ட் APAC 2024 உச்சிமாநாடு ஆகியவற்றில் இலங்கை பிரதிநிதித்துவப்படுத்தப்பட்டது.

2024 ஆம் ஆண்டில் பொதுமக்களின் துன்பத்தைத் தணிக்க உடனடி போர்நிறுத்தம் மற்றும் காசாவிற்கு கட்டுப்பாடற்ற மனிதாபிமான அணுகலுக்கான தனது நிலைப்பாட்டை இலங்கை மீண்டும் வலியுறுத்தியது. காசாவில் பாதிக்கப்பட்டவர்களுக்கு உதவி வழங்குவதை நோக்கமாகக் கொண்ட ஒரு இரக்கமுள்ள முன்முயற்சியான "காசாவின் குழந்தைகள் நிதியத்தை" நிறுவுவதற்கு இலங்கை அரசாங்கம் ஒப்புதல் அளித்ததுடன், காசாவில் பாதிக்கப்பட்டவர்களுக்கு மிகவும் தேவையான ஆதரவை வழங்க ஐக்கிய நாடுகள் சபையின் நிறுவனங்கள் (பாலஸ்தீன அகதிகளுக்கான ஐக்கிய நாடுகளின் நிவாரணம் மற்றும் பணி நிறுவனம்) மூலம் ஒரு மில்லியன் அமெரிக்க டொலர்களை நன்கொடையாக வழங்கியது. 1967 ஆம் ஆண்டு எல்லைகளை அடிப்படையாகக் கொண்டு, இஸ்ரேலின் பாதுகாப்பை உறுதி செய்வதற்கும், தொடர்புடைய ஐக்கிய நாடுகள் சபையின் தீர்மானங்களுக்கு இணங்க, மோதலுக்கு நிலையான அரசியல் தீர்வு காணவும், சுதந்திரமான மற்றும் இறையாண்மை கொண்ட பாலஸ்தீன அரசை நிறுவவும் உலகளாவிய முன்னெடுப்புக்களில் இலங்கையும் இணைந்தது. 2024 ஆகஸ்ட் இல் காசா குழந்தைகள் நிதியத்திற்கு இலங்கை மேலும் 590,000 அமெரிக்க டொலர்களை நன்கொடையாக வழங்கியது.

1.1.4. பிராந்திய மற்றும் பல்தரப்பு ஒத்துழைப்பை விரிவுபடுத்தல்

2024 ஆம் ஆண்டில் பிராந்தியக் குழுக்களுடனான இலங்கையின் ஈடுபாடுகள் வலுப்படுத்தப்பட்டதுடன், இந்தியப் பெருங்கடல் விளிம்பு நாடுகள் சங்கம் (IORA), பிம்ஸ்டெக், ஆசிய ஒத்துழைப்பு உரையாடல் (ACD), சார்க், ஆசியான் பிராந்திய மன்றம் (ARF), ஆசியாவில் தொடர்புகள் மற்றும் நம்பிக்கையை கட்டியெழுப்பும் நடவடிக்கைகள் குறித்த மாநாடு (CICA) மற்றும் கொழும்புத் திட்டம் உள்ளிட்ட பிராந்திய முக்கியத்துவம் வாய்ந்த கட்டமைப்புகளுக்குள் ஈடுபாடுகளை அதிகரிப்பதில் முக்கிய கவனம் செலுத்தப்பட்டது.

அயோராவின் தலைவராக இலங்கை, வெளிநாட்டு அலுவல்கள் அமைச்சு, கல்வி அமைச்சு மற்றும் இலங்கை கடற்படை ஆகியவற்றின் ஒருங்கிணைந்த ஏற்பாட்டில், "எதிர்காலத் தலைமுறைகளுக்கு நிலைபேறானதொரு இந்தியப் பெருங்கடலை உறுதி செய்தல்" என்ற கருப்பொருளின் கீழ் அயோரா தினம் கொண்டாடப்பட்டது. குறிப்பிடத்தக்க வகையில், இலங்கை அயோராவின் 26வது சிரேஷ்ட அதிகாரிகளின் குழு (மெய்நிகர் முறை), நிதிக்கான அயோராவின் துணைக் குழு (மெய்நிகர் முறை) ஆகியவற்றை நடத்தியதுடன், கொழும்பில் இலங்கை வர்த்தக சபையுடன் இணைந்து அயோரா வணிக மாநாட்டையும் கூட்டியது. இலங்கை தனது ஈடுபாடுகள் மூலம் இந்தியப் பெருங்கடலில் விதிகள் அடிப்படையிலான கடல்சார் ஒழுங்கிற்காக தொடர்ந்து வாதிட்டது. அயோராவின் தலைவராகப் பணியாற்றுவதன் மூலம், இலங்கை கடலோர நாடுகளின் நலனுக்காகத் தலைமை தாங்கவும், ஆதரவளிக்கவும் தனது விருப்பத்தை வெளிப்படுத்தியது.

பிம்ஸ்டெக் கூட்டத்திற்கு இலங்கையின் தொடர்ச்சியான அர்ப்பணிப்பை அடிக்கோடிட்டுக் காட்டும் வகையில், இலங்கை அறிவியல், தொழில்நுட்பம் மற்றும் புத்தாக்கம் ஆகியவற்றில் ஒத்துழைப்புக்கான பிம்ஸ்டெக் வல்லுனர் குழுவின் 2வது கூட்டத்தையும், மனிதவள அபிவிருத்தி குறித்த பிம்ஸ்டெக் வல்லுனர் குழுவின் முதலாவது கூட்டத்தையும் நிகழ்த்தியது.

தெற்காசிய வர்த்தக கண்காட்சி மற்றும் தெற்காசிய வணிக மன்றத்தில் கலந்து கொள்ள சார்க் பொதுச்செயலாளர் இலங்கைக்கு விஜயம் செய்தார்; இந்நிகழ்வுக்கான சாக்களா ஏற்பாடுகளும் அமைச்சினால் மேற்கொள்ளப்பட்டதுடன், இலங்கை 2024 முழுவதும் சார்க் நடவடிக்கைகளில் தீவிரமாகவும் ஆக்கப்பூர்வமாகவும் ஈடுபட்டது.

பல்தரப்பு முன்னெடுப்பில், இலங்கைக்கு எதிராக மனித உரிமைகள் மன்றத்தில் முன்வைக்கப்பட்ட நாட்டின் தீர்மானம் இலங்கையை நோக்கியதாக இருந்தது. 2024 இல் நடைபெற்ற மனித உரிமைகள் மன்றத்தின் அமர்வுகளில் (54வது & 55வது அமர்வுகள்) இலங்கையின் தேசிய அறிக்கையை வழங்கிய ஐக்கிய நாடுகள் சபைக்கான இலங்கையின் நிரந்தர பிரதிநிதி மனித உரிமைகள் மன்றாத்தின் பரிந்துரை 51/1 மற்றும் வெளிப்புற ஆதாரங்களை சேகரிக்கும் பொறிமுறையை நிராகரிப்பதை மீண்டும் வலியுறுத்தினார். மனித உரிமைகள் ஆணையத்தின் 55வது அமர்வின் நிகழ்ச்சி நிரல் உருப்படி 2 இன் கீழ் பொது விவாதத்தின் போது பன்னிரண்டு (12) நாடுகள் இலங்கையைப் பற்றி குறிப்பிட்டு, இலங்கை அடைந்த முன்னேற்றத்தைக் குறிப்பிட்டிருந்தன.

முன்னாள் வெளிநாட்டு அலுவல்கள் அமைச்சர் தலைமையில், அமைச்சரவைத் தீர்மானத்தின் மூலம் உருவாக்கப்பட்ட மனித உரிமைகள் தொடர்பான அமைச்சுக்களுக்கு இடையேயான நிலைக்குழு, 2023, பிப்ரவரி 13 அன்று அதன் முதல் கூட்டத்தை நிகழ்த்தியது. 21 அரசு நிறுவனங்களைக் கொண்ட இக்குழு, மனித உரிமைகள் மற்றும் நல்லிணக்கம் தொடர்பான இலங்கையின் தன்னார்வ சர்வதேச உறுதிப்பாடுகள் குறித்த திறமையான ஒருங்கிணைப்பு மற்றும் அறிக்கையிடலை உறுதி செய்வதற்கான நிலையானதொரு தேசிய கட்டமைப்பாகக் கருதப்பட்டது.

ஆயுதக் குறைப்பு மற்றும் ஆயுதப் பரவல் தடை மற்றும் பேரிடர் நிவாரணம் போன்ற பிராந்திய மற்றும் உலகளாவிய அக்கறை கொண்ட பிரச்சினைகளில் இலங்கையின் தெரிவுநிலை மற்றும் நிலைப்பாட்டை மேம்படுத்தும் பல பிராந்திய மன்றங்களில் இலங்கையின் பங்கேற்பை அமைச்சு எளிதாக்கியது. தாய்லாந்து மற்றும் அமெரிக்காவுடன் இணைந்து அணு ஆயுதப்பரவல் தடை மற்றும் ஆயுதக் குறைப்பு தொடர்பான ஆசியான் பிராந்திய மன்றத்தின் (ARF) இடை-அமர்வு கூட்டத்திற்கு இலங்கை தலைமை தாங்கியதுடன், வியட்நாம் மற்றும் வங்காளதேசத்துடன் இணைந்து பேரிடர் நிவாரணம் குறித்த ஆசியான் பிராந்திய மாற்றத்தின் இடை-அமர்வுக் கூட்டத்திற்கு இலங்கை தலைமை தாங்கியது. குறிப்பாக மத்திய ஆசிய பிராந்தியத்துடன் அதன் ஈடுபாட்டை மேம்படுத்துவதில் CICA இன் பணிகளில் இலங்கை தீவிர ஈடுபாட்டுடன் செயற்பட்டது.

மீளாய்வு செய்யப்பட்ட காலகட்டத்தில் ஐக்கிய நாடுகள் சபை, பொதுநலவாய அமைப்பு மற்றும் அயோராவிருள் பல முக்கியமான சுற்றுச்சூழல் நிலைமைகளில் ஏற்பட்ட சவால்களை இலங்கை வெற்றிகரமாக எதிர்கொண்டது. 2024 பிப்ரவரியில் கென்யாவின் நைரோபியில் நடைபெற்ற 6வது ஐக்கிய நாடுகள் சுற்றுச்சூழல் சபையில் (UNEA) இலங்கை மற்றும் ஐரோப்பிய ஒன்றியம் இணைந்து சமர்ப்பித்த, "நீர் வளம் தொடர்பிலான கொள்கைகளை வலுப்படுத்துவதற்கான பயனுள்ளதும், சகல அம்சங்களையும் உள்ளடக்கியதுமான தீர்வுகள்" என்ற வரைவுத் தீர்மானம் ஏற்றுக்கொள்ளப்பட்டது. 2025 ஜூலையில் ஜிம்பாப்வேயில் நடைபெறவிருக்கும் RAMSAR மாநாட்டின் 15வது கட்சிகளின் மாநாட்டில் (COP) "ஈரநிலங்களில் இயற்கை உரிமைகள்" என்ற தலைப்பில் புதிய தீர்மானமொன்றை சமர்ப்பிப்பதற்கான வரைவுத் தீர்மானத்திற்கும் அமைச்சு பங்களித்ததுடன், அதை ஏற்றுக்கொள்வதற்கான ஆதரவைப் பெற உறுப்பு நாடுகளை நாடுவதற்குத் திட்டமிட்டுள்ளது.

அமைச்சானது, பொதுநலவாய அமைப்பின் சதுப்புநில சுற்றுச்சூழல் அமைப்பு வாழ்வாதாரச் செயற்பாட்டுக் குழுவில் (MELAG) வெற்றிகரமானதொரு நாடாக தொடர்புடைய துறைசார் அமைச்சுகளுடன் ஒருங்கிணைந்து செயற்பட்டதுடன், இலங்கையானது, ஐக்கிய நாடுகளின் உலக மறுசீரமைப்பு முதன்மையாக பாராட்டைப் பெற்று, 6வது ஐக்கிய நாடுகள் சுற்றுச்சூழல் சபையில் உலகளவில் பெரிய அளவிலான, நீண்டகால சுற்றுச்சூழல் அமைப்பு மறுசீரமைப்பின் சிறந்த எடுத்துக்காட்டுகளில் ஒன்றாக தன்னை நிலைநிறுத்துகிறது. 2024 ஆம் ஆண்டில் இலங்கையில் பொதுநலவாய அமைப்பின் கடல்சாசனத்திட்ட இன்குபேட்டரின் கீழ் கடற்புல்-சதுப்பு நிலங்களுக்கான நீல கார்பன் மற்றும் மேப்பிங் தொழில்நுட்பம் குறித்த இரண்டு திட்டங்களுக்கு சதுப்புநில சுற்றுச்சூழல் அமைப்பு வாழ்வாதாரச் செயற்பாட்டுக் குழுவின் கீழ் நிதியுதவி அங்கீகரிக்கப்பட்டது.

தெற்கிலங்கையில் முன்மொழியப்பட்ட புதிய போக்குவரத்து பிரிப்புத் திட்டம் தொடர்பான சர்வதேச கடல்சார் அமைப்பில் (IMO) இலங்கையைப் பாதிக்கும் பிரச்சினைகளைச் சமாளிக்க தேசிய கடல்சார் பணிக்குழுவொன்றை நிறுவுவதற்கும் அமைச்சகம் ஆதரவளித்ததுடன், CITES தொடர்பான முயற்சிகளில் துறைசார் அமைச்சுக்களுடன் விரிவாகப் பணியாற்றியது.

2025 ஆம் ஆண்டில் மெய்நிகர் முறையிலான தொடக்கத்தை நோக்கமாகக் கொண்ட SMART-IOA

கடல்சார் அறிவியல் மற்றும் சுற்றுச்சூழல் சிறப்பு மையத்தை அமைப்பதற்கான நடவடிக்கைகள் பெருங்கடல் பல்கலைக்கழகத்துடன் இணைந்து நடந்து வருகின்றன. செப்டம்பர் 2025 இல் இலங்கையில் வருடாந்திர IORA நீல கார்பன் சிந்தனைக் குழுவின் கருத்தரங்கை நடத்துவதற்கான ஏற்பாடுகளும் தொடங்கப்பட்டுள்ளது; இதற்கு முழுமையான நிதியுதவியும் பெறப்பட்டுள்ளது.

பெருங்கடல் நாட்டு கூட்டாண்மை (OCPP) மூலம் ஒத்துழைப்பை மேம்படுத்துவதை நோக்கமாகக் கொண்ட ஐந்து ஆண்டு ஒத்துழைப்பிற்கான இறுதி செய்யப்பட்டது. 2024 மே இல், இலங்கைக்கும் ஐக்கிய இராச்சியத்திற்கும் இடையே நீல கிரக நிதியத்தின் (BPF) கீழ் புரிந்துணர்வு ஒப்பந்தமொன்று கையெழுத்தானது; இதில் கடல் மாசுபாட்டைக் கையாள்வது, நிலையான கடல் உணவு மற்றும் கடல் பல்லுயிர் பெருக்கம் போன்றவை, திறன் மேம்பாடு மற்றும் தொழில்நுட்ப ஆதரவில் முக்கியத்துவம் வாய்ந்த ஒத்துழைப்பின் முக்கிய கவனம் செலுத்தவேண்டிய பகுதிகளாகும்.

இலங்கைக்கும் ஐக்கிய இராச்சியத்திற்கும் இடையிலான நீரியல் வரைபடத் துறையில் ஒத்துழைப்பும் தொடங்கப்பட்டுள்ளது.

G-20 உலகளாவிய கலப்பு நிதி முன்முயற்சி (GBFA) மற்றும் மக்கள் மற்றும் கிரகத்திற்கான பாரிஸ் ஒப்பந்தம் (4P) உள்ளிட்ட உலகளாவிய காலநிலை முயற்சிகளில் இலங்கையின் தீவிர ஈடுபாட்டை அமைச்சானது தொடர்ந்து ஆதரிக்கிறது.

1.1.5. வெளிநாடுகளில் உள்ள இலங்கையர்களுக்கு தூதரகப் பணியக உதவிகளை வழங்குதல் மற்றும் ஆதரவளித்தல்.

கொழும்பு, யாழ்ப்பாணம், மாத்தறை, கண்டி, திருகோணமலை மற்றும் குருநாகல் ஆகிய இடங்களில் உள்ள பிராந்திய தூதரக அலுவலகங்கள் மூலமாகவும், வெளிநாடுகளில் உள்ள இலங்கை தூதரகங்கள்/பதவிகள் மூலமாகவும் பொதுமக்களுக்கு விரைவான தூதரக சேவைகளை வழங்குவதன் மூலம் அமைச்சகம் ஒரு குறிப்பிடத்தக்க மைல்கல்லை எட்டியுள்ளது. தூதரகப் பிரிவின் நிலையான டிஜிட்டல்மயமாக்கல் முயற்சிகள், க.பொ.த சாதாரண தர (சா/த) மற்றும் உயர் தர (உ/த) சான்றிதழ்களுக்கான நிகழ்நிலை அங்கீகார முறையை அறிமுகப்படுத்துகின்றன, இது விண்ணப்பதாரர்கள் கொழும்பில் உள்ள தூதரகப் பிரிவுக்கு நேரடியாகச் செல்லாமலேயே தங்கள் க.பொ.த சாதாரண தர மற்றும் உயர் தர சான்றிதழ்கள் தொடர்பில், நிகழ்நிலையிலேயே அங்கீகாரத்திற்கு விண்ணப்பிக்க அனுமதிக்கிறது.

ஆவண அங்கீகாரத்தை டிஜிட்டல் மயமாக்குவதற்கான தொடர்ச்சியான முயற்சியின் ஒரு பகுதியாக, e-DAS (மின்னணு ஆவண சான்றளிப்பு அமைப்பு) மற்றும் e-BDM (மின்னணு பிறப்பு, இறப்பு, திருமண பதிவு, பதிவாளர் நாயகம் துறை) தரவுத்தளங்களின் ஒருங்கிணைப்பு 2024, செப்டம்பர் 02 அன்று செயற்படுத்தப்பட்டது. இந்த டிஜிட்டல் ஒருங்கிணைப்பு விண்ணப்பதாரர்கள் தங்கள் பிறப்பு, திருமணம் மற்றும் இறப்புச் சான்றிதழ்களை முழுமையாக நிகழ்நிலையில் அங்கீகரிக்க விண்ணப்பிக்க அனுமதிக்கிறது, இது பிரிவுக்கு நேரில் வருகை தர வேண்டிய அவசியத்தை நீக்குகிறது.

வெளிநாடுகளில் உள்ள அவசர சூழ்நிலைகளில் இலங்கையர்களை மீட்பதற்கான முயற்சிகளை அமைச்சகம் முன்னெடுத்துள்ளது. மத்திய கிழக்கில் நடந்து வரும் பதட்டங்களால் பாதிக்கப்பட்ட இலங்கையர்களுக்கு லெபனான் மற்றும் இஸ்ரேலில் உள்ள எமது தூதரகங்கள் வழங்கும் உதவிகளும் இதில் அடங்கும்.

சோமாலிய கடற்கொள்ளையர்களால் கைப்பற்றப்பட்ட இலங்கையின் பல நாள் மீன்பிடி இழுவைப் படகான, "லோரென்சோ புத்தா-4"-ஐ அதன் ஆறு பணியாளர்களுடன் மீட்பு நடவடிக்கையை ஒருங்கிணைக்க, சீஷெல்லின் பாதுகாப்புப் படகளுடன் அமைச்சு ஒத்துழைத்தது. மொத்த சம்பவங்களில், கரை ஒதுங்கிய 16 மீன்பிடி படகுகளை, அமைச்சகம் நிர்வகித்தது; மேலும் 87 பணியாளர்கள் மற்றும் 9 மீன்பிடி படகுகளை திருப்பி அனுப்புவதற்கு வசதி செய்யப்பட்டது. பல்வேறு

காரணங்களுக்காக வெளிநாடுகளில் சிக்கித் தவிக்கும் ஏராளமான இலங்கையர்களை திருப்பி அனுப்பும் கோரிக்கைகளையும் அமைச்சு ஒருங்கிணைத்தது.

2024 ஆம் ஆண்டில், தாய்லாந்து மற்றும் மியன்மாரில் உள்ள இலங்கைத் தூதரகங்களுடன் இணைந்து, மியாவாடி பகுதியில் அமைந்துள்ள சைபர் குற்ற மையங்களில் பணிபுரிய மியன்மாருக்கு கடத்தப்பட்ட இலங்கையர்களை மீட்டு பாதுகாப்பாக திருப்பி அனுப்புவதற்கான இராஜதந்திர முயற்சிகளில் அமைச்சு தீவிரமாக ஈடுபட்டது. இந்த முயற்சிகள் 2024 ஏப்ரல் இல் 8 நபர்களையும், 2024 செப்டம்பர் இல், மேலும் 20 நபர்களையும் மீட்டு நாடு திரும்பச் செய்வதற்கு வெற்றிகரமாக உதவியது. மேலும், ஆட்கடத்தலுக்கு ஆளான முப்பத்திரண்டு (32) இலங்கையர்கள் வெற்றிகரமானதும், ஒருங்கிணைந்ததுமான செயன்முறைக்குப் பிறகு 2024 டிசம்பரில் மீட்கப்பட்டு பாதுகாப்பாக நாட்டிற்கு அனுப்பப்பட்டனர். மீதமுள்ள இலங்கையர்களை மீட்பதற்காக இலங்கை மியன்மார் மற்றும் தாய்லாந்து அரசாங்கங்களுடன் தொடர்ந்தும் தீவிரமாகச் செயற்பட்டு வருகிறது (18 பேர் மியாவாடி பகுதியில் இருப்பதாக கூறப்பட்டது).

இவ்வாண்டுக்கான ஆட்கடத்தல் (TIP) பட்டியலில் இலங்கை 'நிலை 2' இல் உள்ளது.

நன்கொடை நாடுகளிலிருந்து அத்தியாவசிய மருந்துகள் மற்றும் மருத்துவ உபகரணங்களை ஒருங்கிணைத்து நன்கொடையாக வழங்குவதில் அமைச்சுத்தின் அவசரகால உடனடி பதில் நடவடிக்கைப் பிரிவு முக்கிய பங்கு வகித்தது. 2024 ஆம் ஆண்டில், காசாவில் உள்ள பாலஸ்தீன மக்கள், மியான்மரில் யாகி குறாவளியால் பாதிக்கப்பட்ட நபர்கள் மற்றும் லிபியாவில் வெள்ளத்தால் பாதிக்கப்பட்டவர்களுக்கு இலங்கை அரசாங்கத்தின் மனிதாபிமான உதவியாக சிலோன் தேநீர் நன்கொடையாக வழங்க இப்பிரிவு உதவியது.

1.1.6. முடிவுரை

ஒட்டுமொத்தமாக, இந்த அறிக்கை 2024 ஆம் ஆண்டில் அமைச்சின் முன்னேற்றம் குறித்த விரிவான மீளாய்வை வழங்குகிறது, வெளிநாட்டில் உள்ள அந்தந்த இலங்கை தூதரகங்கள்/ பணியகங்கள், வரிசை அமைச்சகங்கள்/முகவரகங்கள், வெளிநாட்டு இராஜதந்திர தூதரகங்கள் மற்றும் கொழும்பைத் தளமாகக் கொண்ட சர்வதேச அமைப்புகளுடன் இணைந்து அமைச்சின் ஒவ்வொரு பிரிவின் சாதனைகளையும் மையமாகக் கொண்டுள்ளது.

1.2. வெளிநாட்டு அலுவல்கள் பிரிவு - தொலைநோக்கு மற்றும் இலக்கு

தொலைநோக்கு

சர்வதேச சமூகத்தில் பொறுப்புள்ள தேசமொன்றாக விளங்குதல் மற்றும் அனைத்து நாடுகளுடனும் நட்புறவைப் பேணுதல்

இலக்கு

அரசாங்கத்தின் வெளியுறவுக் கொள்கைக்கு இணங்க, இலங்கையின் தேசிய நலன்களை சர்வதேச அளவில் மேம்படுத்துதல், முன்னிறுத்துதல் மற்றும் பாதுகாத்தல் மற்றும் இலங்கையின் தேசிய நலன்களுக்கு ஏற்ப வெளிநாட்டு உறவுகளை முகாமை செய்வது குறித்து அரசாங்கத்திற்கு ஆலோசனை வழங்குதல்.

1.4. வெளிநாடுகளில் உள்ள இராஜதந்திர தூதரகங்கள்/பணியகங்கள்/பரம்பல்

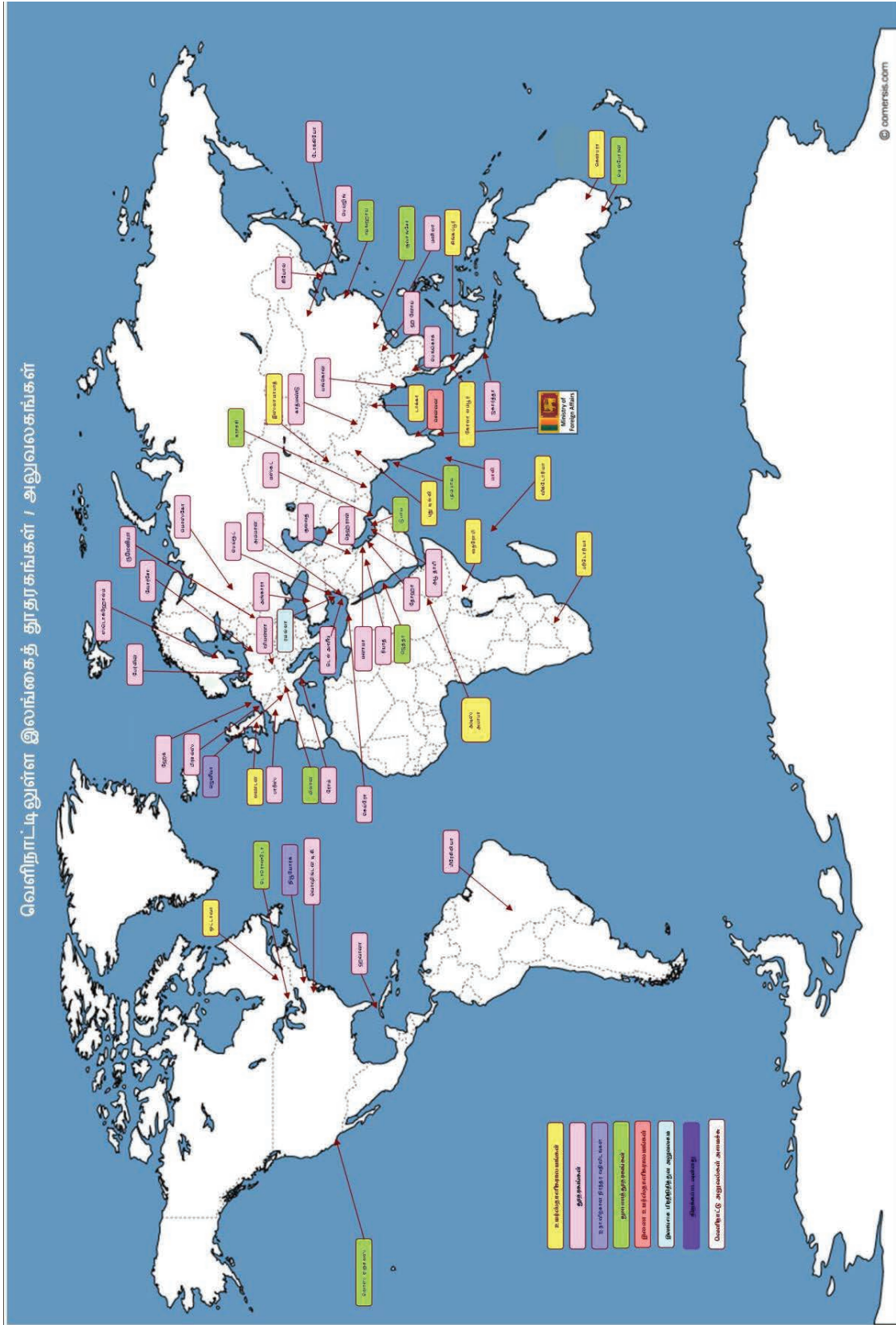

1.5. வெளிநாட்டு அலுவல்கள் பிரிவு - பிரிவுகளின் கட்டமைப்பு

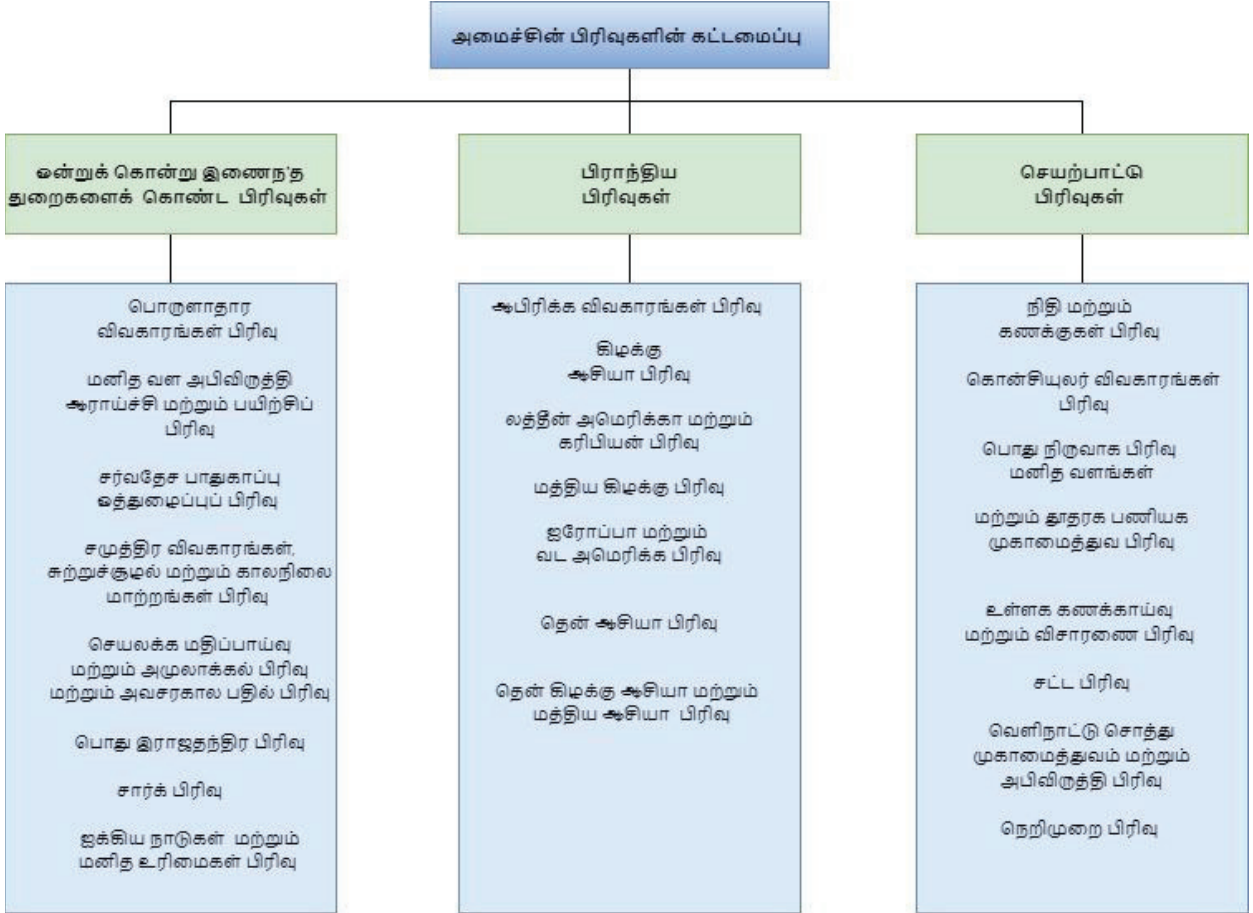

அத்தியாயம் - 2 - முன்னேற்றம் மற்றும் எதிர்காலக் கண்ணோட்டம்

இலங்கையின் வெளிநாட்டு அலுவல்கள், வெளிநாட்டு வேலைவாய்ப்பு மற்றும் சுற்றுலாத்துறை அமைச்சு, 2024 ஆம் ஆண்டில் வினைத்திறனானதும், வெற்றிகரமானதுமான சாதனைகளைச் செய்துள்ளது. கடந்த கால சாதனைகளின் அடிப்படையில், பல்வேறு சவால்களை சமாளிக்க அமைச்சு மீள்தகவையும் மற்றும் உறுதிப்பாட்டையும் வெளிப்படுத்தியது. உலகளவில் இலங்கையின் இராஜதந்திர ரீதியிலான நிலைப்பாட்டை மேம்படுத்துவதற்காக அமைச்சானது ஆண்டு முழுவதும் பல்வேறு நடவடிக்கைகளை மேற்கொண்டுள்ளது. முக்கிய கூட்டாளர்களுடன் வலுவான உறவுகளை அமைச்சு வளர்த்து வந்துள்ளதுடன், பிராந்திய மற்றும் உலகளாவிய சவால்களை எதிர்கொண்டு, வர்த்தகம் மற்றும் முதலீட்டை ஊக்குவித்துள்ளது. இலங்கையின் பொருளாதாரத்தை மேம்படுத்தவும், வளர்ச்சிக்கான புதிய வாய்ப்புகளை உருவாக்கவும் கூட்டாண்மைகளுக்கு ஏதுவான விடயங்களை ஏற்பாடு செய்தது. மேலும், இலங்கையின் வளமான பாரம்பரியத்தை வெளிப்படுத்தி, ஏனைய நாடுகளுடன் மக்களிடையேயான உறவுகளை வளர்த்து வந்துள்ளது.

எதிர்காலத்தை நோக்கி, இலங்கையின் இராஜதந்திர இருப்பை உலகளவில் மேம்படுத்துவதில் அமைச்சின் எதிர்காலக் கண்ணோட்டம் கவனம் செலுத்துகிறது. முக்கிய பிராந்தியங்கள் மற்றும் தலைநகரங்களில் தொடர்புகளை விரிவுபடுத்துவதன் மூலம் இலங்கையின் இராஜதந்திர இருப்பை அமைச்சு மென்மேலும் வலுப்படுத்துகிறது. தற்போதைய இலத்திரனியல் யுகத்திற்கு ஏற்ப, உலகளாவிய பார்வையாளர்களுடனான அதன் நிகழ்நிலை இருப்பு மற்றும் ஈடுபாட்டை அதிகரிக்க அமைச்சு டிஜிட்டல் தளங்களை இராஜதந்திர விடயங்களில் ஏற்று பயன்படுத்திக்கொள்ளும். வெளிநாட்டு முதலீட்டை ஈர்ப்பதற்கும், இலங்கையின் ஏற்றுமதிகளை ஊக்குவிப்பதற்குமான முயற்சிகளுடன், பொருளாதார இராஜதந்திரமானாடு முன்னுரிமையாக இருக்கும். இலங்கையின் கலாச்சாரம், சுற்றுலா மற்றும் பாரம்பரியத்தை உலகளாவிய பார்வையாளர்களுக்கு மேம்படுத்துவதிலும் அமைச்சு கவனம் செலுத்துகிறது. மேலும், காலநிலை மாற்றத்தினாலான விளைவுகளால் ஏற்படும் தாக்கத்தை நிவர்த்தி செய்வதற்கும், நிலைபேறான அபிவிருத்தி இலக்குகளை ஊக்குவிப்பதற்கும் உலகளாவிய முயற்சிகளில் அமைச்சு ஈடுபடுகிறது. வெளிநாடுகளில் உள்ள இலங்கையர்களுக்கான தூதரக சேவைகளை மேம்படுத்துவது முக்கியமானதொரு முன்னுரிமையாக இருப்பதுடன், செயற்திறன் மற்றும் அணுகலை மேம்படுத்துவதிலும் அமைச்சு கவனம் செலுத்துகிறது. இலங்கை மற்றும் அதன் மக்களின் முன்னேற்றத்திற்கான அதன் இலக்குகள் மற்றும் நோக்கங்களை அடைவதற்கு அமைச்சு தொடர்ந்து விடாமுயற்சியுடன் செயற்படும்.

2.1. இலங்கையின் இராஜதந்திரரீதியிலான வெளித்தொடர்பு

பரிசீலனைக்குட்பட்ட காலகட்டத்தில், ஜனாதிபதி, பிரதமர், வெளிநாட்டு அலுவல்கள் அமைச்சர், வெளிநாட்டு அலுவல்கள் அமைச்சின் இராஜாங்க அமைச்சர் மற்றும் வெளிநாட்டு அலுவல்கள் அமைச்சின் செயலாளர் உள்ளிட்ட இலங்கையின் பல்வேறு உயர் அதிகாரிகள், தேசிய முன்னுரிமைகளை நிவர்த்தி செய்வதற்காகத் தங்கள் வெளிநாட்டு சகாக்கள் மற்றும் உரையாசிரியர்களுடனான ஈடுபாடுகளில் தீவிரமாகப் பங்கேற்றனர்.

2024 ஆம் ஆண்டானது இலங்கைக்கும், தெற்காசிய நாடுகளுக்கும் இடையே குறிப்பிட்டுக் கூறத்தக்க இராஜதந்திர ஈடுபாடுகளைக் குறித்து நின்றது. ஜனாதிபதி டிசம்பர் 15 முதல் 17 வரையில் இந்தியாவிற்கு உத்தியோகபூர்வப் பயணத்தை மேற்கொண்டிருந்ததுடன், இதன் விளைவாக இரண்டு புரிந்துணர்வு ஒப்பந்தங்கள் கைச்சாத்தாகிப் பரிமாறப்பட்டன.

ஐக்கிய நாடுகளின் கல்வி, அறிவியல் மற்றும் கலாச்சார அமைப்பின் (யுனெஸ்கோ) பணிப்பாளர் நாயகம் ஓட்ரி அஸுலே, இலங்கை அரசாங்கத்தின் அழைப்பின் பேரில், ஜூலை 16 முதல் 19 வரை இலங்கைக்கு விஜயம் மேற்கொண்டார்; இது யுனெஸ்கோவில், இலங்கையினது உறுப்புரிமையின் 75 வது ஆண்டு நிறைவை நினைவுகூரும் வகையில் அமைந்துள்ளது. பணிப்பாளர் நாயகம் அஸுலே உயர் மட்ட அரசியல் பிரமுகர்களுடன் சந்திப்புகளை நிகழ்த்தினார்; மேலும் இந்நிகழ்வில் நினைவுப் பிரசுரமொன்று வெளியிடப்பட்டது. இவ்விஜயத்தின் விளைவாக, பண்டைய நகரமான அனுராதபுரத்தினை உலக பாரம்பரியத் தளமொன்றாக மேம்படுத்துதல், இது தொடர்பில் பணிகளை மேற்கொள்வதற்கு, வல்லுனர்களுக்கான மாநாட்டை ஏற்பாடு செய்தல், அறிவியல்சார் ஆதரவு, வல்லுனர்களுக்குப் பயிற்யளித்தல் மற்றும் அனுராதபுரத்திற்கான நிதியுதவி, அனுராதபுரம் மற்றும் சீகிரியா போன்ற சர்வதேச ரீதியில் பாரம்பரியச் சிறப்புமிக்க தளங்களை இலத்திரனியல் ஆவணப்படுத்தல் (முப்பரிமாணப் புவியியல்வரைபடத்திற்குட்படுத்தல்) மற்றும் சீகிரியாவின் சுவரோவியங்களைப் பாதுகாத்தல் ஆகியவற்றில் யுனெஸ்கோவின் ஆதரவு கோரப்பட்டது.

இலங்கையின் பொருளாதாரரீதியிலான சவால்களை எதிர்கொள்ளும் நடவடிக்கைகளுக்கு சர்வதேச சமூகம் அளித்த ஆதரவு, இலங்கையின் பொருளாதாரத்தை மீட்டெடுப்பதற்கும், மீட்டெடுத்த நிலைமையைத் தக்கவைத்துக்கொள்வதற்கும் பெரிதும் பங்களித்தது. வெளிநாட்டு அலுவல்கள் அமைச்சர், அமைச்சின் இராஜாங்க அமைச்சர் மற்றும் செயலாளர் ஆகியோர் பல்வேறு நாடுகளுக்கு மேற்கொண்ட உத்தியோகபூர்வ விஜயங்கள், இலங்கைக்கும் வெளிநாடுகளுக்கும் இடையிலான ஒத்துழைப்புக்கான புதிய வாய்ப்புகளுக்கு வழிவகுத்தன. பின்வரும் I மற்றும் II அட்டவணைகள், மீளாய்வுக்குட்பட்ட காலபகுதியில் இலங்கையின் உள்வந்த மற்றும் வெளிச்சென்ற உயர் மட்ட வருகைகளின் விபரங்களை விளக்குகின்றன.

அட்டவணை - I - உள்நோக்கிய உயர் மட்ட வருகைகள்

நாடுகளின் தலைவர்கள் மற்றும் அரசுத் தலைவர்களின் வருகை		
1.	சர்வதேச போரா சமூகத்தின் ஆன்மீகத் தலைவர் பேராசிரியர் சையத்னா முஃபாத்தல் சைஃபுதீன் சாஹேப்	2024, ஜனவரி 29 – பெப்ரவரி 27
2.	தாய்லாந்துப் பிரதமர் மேதகு ஸ்ரெத்தா தவிசின் அவர்களின் உத்தியோகபூர்வ விஜயம்	2024, பெப்ரவரி 04
3.	ஈரான் இஸ்லாமியக் குடியரசின் தலைவர் மேதகு பேராசிரியர் இப்ராஹிம் ரைசி அவர்களின் உத்தியோகபூர்வ வருகை	2024, ஏப்ரல் 23-24
4.	அரசு விருந்தினராக சர்வதேச போரா சமூகத்தின் ஆன்மீகத் தலைவர் மேதகு டாக்டர் சையத்னா முஃபாத்தல் சைஃபுதீன் சாஹேப்	2024, ஜூன் 25- ஜூலை 03
5.	சியரா லியோனின் தலைவர் மேதகு ஜூலியஸ் மாடா பயோ அவர்களின் தனிப்பட்ட வருகை,	2024, அக்டோபர் 20- 21
6.	சர்வதேச போஹ்ரா சமூகத்தின் ஆன்மீகத் தலைவர் பேராசிரியர் சையத்னா முஃதால் சைஃபுதீன் சாஹேப்	2024, அக்டோபர் 26 - நவம்பர் 08
வெளிநாட்டு அலுவல்கள் அமைச்சரின் அமைச்சர்களின் வருகை		
1.	ஈரான் வெளியுறவு அமைச்சர் கௌரவ ஹொசைன் அமீர் அப்துல்லாஹியன் வருகை	2024, பெப்ரவரி 19-20
2.	ஜப்பான் வெளியுறவு அமைச்சர் கௌரவ யோகோ கோமிகாவா வருகை	2024 மே 04 - 05
3.	மாலத்தீவு வெளியுறவு அமைச்சர் கௌரவ மூசா ஜமீர் வருகை	2024, ஜூன் 03 - 06
4.	வெளியுறவு அமைச்சர் கௌரவ சுப்ரமணியம் ஜெய்சங்கர் வருகை	2024, ஜூன் 20
5.	கானா வெளியுறவு அமைச்சர் கௌரவ ஷெர்லி அயோர்கோர் போட்ச்வே வருகை	2024, ஆகஸ்ட் 19-21
6.	வெளியுறவு அமைச்சர் கௌரவ சுப்ரமணியன் ஜெய்சங்கர் வருகை	2024, அக்டோபர் 20
7.	போலந்து வெளியுறவு அமைச்சர் கௌரவ வெளியுறவு அமைச்சர் வருகை	2024, டிசம்பர் 23
பாராளுமன்ற சபாநாயகர்கள் மற்றும் பிற அமைச்சர்களின் வருகைகள்		
1.	இஸ்ரேலின் போக்குவரத்து மற்றும் தேசிய உள்கட்டமைப்பு மற்றும் சாலைப் பாதுகாப்பு அமைச்சர் கௌரவ மிரி ரெகேவ் வருகை	2024, பிப்ரவரி 13-18
2.	நியூசிலாந்து சபாநாயகர் கௌரவ ஜெர்ரி பிரவுன்லீ வருகை	2024, ஜூலை 07-11
3.	சிங்கப்பூர் உட்துறை அமைச்சர் மற்றும் சட்ட அமைச்சர் கௌரவ கே .சண்முகம் வருகை	2024, ஆகஸ்ட் 11-14

4.	சீன மக்கள் அரசியல் ஆலோசனை மாநாட்டின் துணைத் தலைவர்கள் கௌரவ சின் பாயோங் வருகை	2024, டிசம்பர் 16-19
ஏனைய சிரேஷ்ட பிரமுகர்களின் வருகைகள்		
1.	ஐக்கிய இராச்சியத்தின் அரச இளவரசி இளவரசி ஆன் வருகை	2024, ஜனவரி 10-12
2.	ஆசியாவில் தொடர்பு மற்றும் நம்பிக்கையை கட்டியெழுப்பும் நடவடிக்கைகள் குறித்த மாநாட்டின் (CICA) பொதுச் செயலாளர் திரு .கைரத் சாரிபே வருகை	2024, பிப்ரவரி 22-23
3.	அயோரா தினக் கொண்டாட்டத்தில் பங்கேற்க அயோரா பொதுச் செயலாளர் திரு .சல்மான் அல் ஃபரிசி வருகை	2024, மார்ச் 8-10
4.	வியன்னா பில்ஹாமோனிக் இசைக்குழுவின் தலைவர் பேராசிரியர் டேனியல் ஃப்ரோஷுவர் வருகை	2024 ஏப்ரல் 02-06
5.	பிம்ஸ்டெக்கின் பொதுச் செயலாளர் திரு .இந்திரா மணி பாண்டே வருகை	2024, ஏப்ரல் 08-10
6.	திரு .எரிக் சொல்கைம் வருகை	2024, ஏப்ரல் 27 - மே 03
7.	சார்க் அமைப்பின் பொதுச் செயலாளர் மேதகு திரு.கோலம் சர்வார் வருகை	2024, ஜூன் 10-14
8.	இந்தியாவின் தேசிய பாதுகாப்பு ஆலோசகர் திரு .அஜித் தோவலின் வருகை	2024, ஆகஸ்ட் 27-29
9.	பிரெஞ்சு வெளியுறவு அமைச்சகத்தின் பொதுச் செயலாளர் வருகை	2024, டிசம்பர் 10-11

அட்டவணை - II - வெளிப்புற உயர்மட்ட உத்தியோகபூர்வப் பயணங்கள்

மேதகு ஜனாதிபதியின் பயணங்கள்		
1.	உலக பொருளாதார மன்றத்தில்) WEF) கலந்து கொள்ள சுவிட்சர்லாந்தின் டாவோஸுக்கான பயணம்	2024, ஜனவரி 13-18
2.	அண்சேரா இயக்கத்தின்) NAM) 19வது உச்சி மாநாட்டில் கலந்து கொள்ள உகாண்டாவுக்கான பயணம்	2024, ஜனவரி 21 – 22
3.	இந்தியப் பெருங்கடல் மாநாட்டில்) IOC) கலந்து கொள்ள ஆஸ்திரேலியாவின் பெர்த் இற்கான பயணம்	2024, பெப்ரவரி 09 - 10
4.	10வது உலக நீர் மன்ற உயர் மட்ட கூட்டத்தில் கலந்து கொள்ள இந்தோனேசியாவின் பாலிக்கான பயணம்	2024, மே 19-20
5.	இந்தியப் பிரதமர் கௌரவ நரேந்திர மோடியின் பதவியேற்பு விழாவில் கலந்து கொள்ள புதுடில்லி, இந்தியாவுக்கான விஜயம்	2024, ஜூன் 09-10
6.	புதுடில்லி, இந்தியாவுக்கு உத்தியோகபூர்வ பயணம்	2024, டிசம்பர் 15-17
கௌரவ பிரதமரின் பயணங்கள்		
1.	போஆஓ மன்றத்தின் தொடக்கக் கூட்டத்தில் கலந்து கொள்ள சீனாவுக்கான விஜயம்	2024, மார்ச் 24-30
2.	கொரியக் குடியரசிற்கு உத்தியோகபூர்வ விஜயம்	2024, ஏப்ரல் 02-05

கௌரவ வெளிநாட்டு அலுவல்கள் அமைச்சரின் பயணங்கள்		
1.	அணிசேரா இயக்கத்தின்) NAM) 19வது உச்சி மாநாட்டில் கலந்து கொள்ள உகாண்டாவுக்கு விஜயம்	2024, ஜனவரி 22-27
2.	லண்டன், ஐக்கிய இராச்சிய	2024, ஜனவரி 27-29
3.	மூன்றாவது ஐரோப்பிய ஒன்றிய இந்தோ-பசிபிக் அமைச்சர்கள் மன்றத்தில் கலந்து கொள்ள பெல்ஜியத்தின் பிரஸ்ஸல்ஸுக்கு விஜயம்	2024, பெப்ரவரி 01-04
4.	இந்தியப் பெருங்கடல் மாநாட்டில்) IOC) கலந்து கொள்ள ஆஸ்திரேலியாவின் பெர்த்திற்கு விஜயம்	2024, பெப்ரவரி 09-10
5.	மியூனிக் பாதுகாப்பு மாநாட்டின் 60வது பதிப்பில் கலந்து கொள்ள ஜெர்மனியின் மியூனிக்கிற்கான விஜயம்	2024, பெப்ரவரி 16- 18
6.	சவுதி அரேபியாவின் ஜெட்டாவுக்கு விஜயம்	2024, பெப்ரவரி- மார்ச் 03
7.	உலக பொருளாதார மன்றத்தில் கலந்து கொள்ள சவுதி அரேபியாவின் ரியாத்திற்கு விஜயம்	2024, ஏப்ரல் 28-29
8.	பிரிக்ஸ் அமைச்சர்கள் கூட்டத்தில் கலந்து கொள்ள ரஷ்யாவின் மாஸ்கோவிற்கு விஜயம்	2024, ஜூன் 10-13
9.	மறைந்த ஜனாதிபதி கௌரவ இப்ராஹிம் ரைசியின் இறுதிச் சடங்கில் கலந்து கொள்ள ஈரானின் தெஹ்ரானுக்கு விஜயம்	2024, ஜூன் 21-23
10.	ஜப்பான் டோக்கியோவிற்கு விஜயம்	2024, ஜூலை 01-07
11.	ராய்ட்டர்ஸ் நெக்ஸ்ட் APAC 2024 உச்சி மாநாட்டில் கலந்து கொள்ள சிங்கப்பூருக்கு விஜயம்	2024, ஜூலை 09
12.	ரோமானியாவிற்கு விஜயம்	2024, ஜூலை 15-18
13.	போலந்துக்கு விஜயம்	2024, ஜூலை 18-21
14.	எகிப்துக்கு விஜயம்	2024, ஆகஸ்ட் 7-11
15.	மேதகு ஜனாதிபதியுடன் புதுடில்லிக்கு விஜயம்	2024, டிசம்பர் 15-17
வெளிநாட்டு அலுவல்கள் அமைச்சரின் இராஜாங்க அமைச்சரின் வெளிநாட்டு விஜயங்கள்		
1.	அன்டால்யா ராஜதந்திர மன்றத்தின்) ADF) 3வது பதிப்பில் கலந்து கொள்ள துருக்கியின் அன்டால்யாவிற்கு வருகை	2024, மார்ச் 01-03
2.	மியன்மாருக்கான உத்தியோகபூர்வ விஜயம்	2024, ஜூன் 9-14
3.	தாய்லாந்துக்கான விஜயம்	2024, ஜூன் 9-14
4.	ஆசிய ஒத்துழைப்பு உரையாடலின்) ACD) உறுப்பினர் நாடுகளின் 19வது அமைச்சர்கள் கூட்டத்தில் கலந்து கொள்ள ஈரானின் தெஹ்ரானுக்கு விஜயம்	2024, ஜூன் 22-24
5.	ரஷ்யாவின் மாஸ்கோவிற்கு விஜயம்	2024, ஜூன் 25-28
6.	சர்வதேச ஒத்துழைப்புக்கான 4வது சீன ஜிசாங் டிரான்ஸ்-இமயமலை மன்றத்தில் கலந்து கொள்ள சீனாவிற்கு விஜயம்	2024, ஜூலை 01-05

7.	2வது பிம்ஸ்டேக்கின் வெளியுறவு அமைச்சர்கள் கூட்டத்தில் கலந்து கொள்ள புதுடிக்கு விஜயம்	2024, ஜூலை 11-12
8.	31வது ஆசியான் பிராந்திய மன்றத்தில் (ARF) கலந்து கொள்ள லாவோ PDRக்கு விஜயம்	2024, ஜூலை 26-29

மாநாடுகள் மற்றும் கூட்டங்கள்

1.	கொழும்பு பாதுகாப்பு மாநாடு	2024, ஆகஸ்ட் 29
2.	கூட்டு ஆணையங்கள் மற்றும் அரசியல் ஆலோசனைகள்	2024- ஜனவரி- செப்டம்பர்
3.	வெளிநாட்டு அலுவல்கள் அமைச்சின் பிற பங்குதாரர்களின் கூட்டம்	

இராஜதந்திரப் அணியின் பங்கேற்புடனான சமூக ஒன்றுகூடல் நிகழ்வுகள் - 2024

1.	அயோரா தின கொண்டாட்டம்	2024, ஏப்ரல் 10
2.	சிங்கள/தமிழ் புத்தாண்டுக் கொண்டாட்டம்	2004, ஏப்ரல் 17
3.	வெசாக் கொண்டாட்டம்- 2024	2024 மே 21
4.	கண்டி எசல பெரஹெரா	2024, ஆகஸ்ட் 20
5.	இராஜதந்திர சந்தை	2024, டிசம்பர் 07
6.	கிறிஸ்மஸ் கொண்டாட்டம் -2024	2024 டிசம்பர் 20

2.2. இலங்கையின் பிராந்திய மற்றும் பல்தரப்பு ஈடுபாடுகள்

மீளாய்வுக்குட்பட்ட காலபகுதியில், IORA விற்கான இலங்கையின் தலைமையின் கீழ், பிராந்திய மட்டத்தில் இந்தியப் பெருங்கடல் விளிம்பு நாடுகள் சங்கத்தின் (IORA) பல கூட்டங்கள் மற்றும் மாநாடுகளை இலங்கை பங்கேற்று நடாத்தியது. வெளிநாட்டு அலுவல்கள் அமைச்சு, கல்வி அமைச்சு மற்றும் இலங்கை கடற்படை இணைந்து ஏற்பாடு செய்த "எதிர்கால சந்ததியினருக்கு நிலைபேறானதொரு இந்தியப் பெருங்கடலை உறுதி செய்தல்" என்ற கருப்பொருளின் கீழ், 2024 மார்ச் 10 அன்று IORA தினம் கொண்டாடப்பட்டது. இலங்கை அரசாங்கம் IORA வின் செயற்பாட்டு அமைப்புகளின் தலைவர்கள் மற்றும் ஒருங்கிணைப்பு நாடுகளின் (FBC-CC) ஐந்தாவது கூட்டத்தை 2024, ஏப்ரல் 23 அன்று மெய்நிகர் முறையில் நிகழ்த்தியது. இலங்கையானது, IORA நிதித்துறைத் துணைக் குழுக்கூட்டத்திற்கு (SCF) 2024, மே 7 மற்றும் அக்டோபர் 28 ஆகிய திகதிகளில் மெய்நிகர் முறையில் தலைமை தாங்கியது. மேலும், IORAவின் அடுத்த பொதுச்செயலாளரைத் தேர்ந்தெடுப்பதற்கான மெய்நிகர் நேர்காணல் செயன்முறைக்கு இலங்கை 2024, மே 21 அன்று தலைமை தாங்கியது. வெளிநாட்டு அலுவல்கள் அமைச்சு மற்றும் இலங்கை வர்த்தக சபை ஆகியவற்றின் ஒருங்கிணைப்பில், மே 28-29 ஆகிய தினங்களில், "நிலைபேறானதொரு வளர்ச்சியைப் பேணுதல் - துருவங்களை இணைத்தல்" என்ற கருப்பொருளில் நடைபெற்ற 2024 இற்கான IORA வணிக மாநாட்டில், IORA பிராந்தியத்தைச் சேர்ந்த 80 க்கும் மேற்பட்ட வணிக பிரதிநிதிகள் பங்கேற்றனர். இலங்கை 26வது IORA சிரேஷ்ட அதிகாரிகள் குழுக் (CSO) கூட்டத்தையும், 2024, மே 30-31 ஆகிய தினங்களில் மெய்நிகர் முறையில் தலைமை தாங்கி நடத்தியது.

இலங்கையானது, 2023, ஏப்ரல் 10 முதல் 2024, மே 9 வரையில் கொழும்புத் திட்ட மன்றத்தின் தலைமைப் பொறுப்பை வகித்ததன் மூலம், கொழும்பு திட்டச் செயன்முறையை வெற்றிகரமாக வழிநடத்தியது.

2024, ஜூன் 24 அன்று நடைபெற்ற ஆசிய ஒத்துழைப்பு உரையாடலின் (ACD) 19வது அமைச்சர்கள் கூட்டத்தில் வெளிநாட்டு அலுவல்கள் அமைச்சர் பங்கேற்றமையானது, இலங்கையின் பிராந்திய ஈடுபாடுகளை மேலும் எடுத்துரைத்தது. ஐக்கிய நாடுகள் சபையின் பொதுச் சபையின் (UNGA) 79வது அமர்வில் அரசு தலைவர் மட்டத்தில் இலங்கை பங்கேற்றமை ஐக்கிய நாடுகள் சபை மற்றும் பல்தரப்பு உறவுகளுக்கான இலங்கையின் அர்ப்பணிப்பை நிரூபித்தது. மனித உரிமைகள் மற்றும் நல்லிணக்கப் பிரச்சினைகளைத் தீர்ப்பதற்காக ஐக்கிய நாடுகளின் மனித உரிமைகள் மன்றத்துடன் இலங்கை தொடர்ந்து ஈடுபட்டது. மனித உரிமைகள் மன்றத்தின் (HRC) 55வது, 56வது மற்றும் 57வது அமர்வுகளில் இலங்கை பங்கேற்றது. நாட்டில் ஏற்பட்டுள்ள முன்னேற்றம் குறித்து தங்கள் இடை நிருபர்களுக்குத்

தெரிவிக்கவும், ஒருமித்த கருத்தை நிவர்த்தி செய்வதற்கான உள்ளூர் வழிமுறைகளுக்கான ஆதரவைப் பெறவும், நல்லிணக்கம் மற்றும் மனித உரிமைகள் தொடர்பாக உள்ளூரில் எடுக்கப்பட்ட நடவடிக்கைகள் குறித்து வெளிநாடுகளில் உள்ள இலங்கைத் தூதரகங்களுக்குத் தொடர்ந்து தெரிவிக்கப்பட்டது. ஒவ்வொரு மன்ற அமர்விலும், இலங்கையின் தேசிய அறிக்கையானது, இலங்கை மீதான HRC தீர்மானம் 51/1 ஐ நிராகரித்தது.

2025-2031 காலப்பகுதியில் பணியாற்றுவதற்காக 2024, நவம்பர் 20 அன்று, சர்வதேச வர்த்தக சட்டம் தொடர்பான UN ஆணையத்தின் (UNCITRAL) உறுப்பினராக இலங்கை தேர்ந்தெடுக்கப்பட்டது.

2.3. சவால்களை எதிர்கொள்ளுதல்

வெளிநாடுகளில் உள்ள அனைத்து அறுபத்தொரு (61) இலங்கை தூதரகங்களும்/பணியகங்களும் குறைந்தபட்ச மனித வளங்களுடன் தத்தமது கடமைகளை திறம்பட நிறைவேற்றியுள்ளதுடன், பொதுச் செலவினங்களைக் குறைப்பதற்கான தேசிய முயற்சிகளுக்கான தமது அர்ப்பணிப்பைக் காட்டுகின்றன.

கொழும்பு, யாழ்ப்பாணம், மாத்தறை, கண்டி, திருகோணமலை மற்றும் குருநாகல் ஆகிய இடங்களில் உள்ள பிராந்திய தூதரகப் பணியகங்கள் மற்றும் வெளிநாடுகளில் உள்ள இலங்கைத் தூதரகங்கள்/பணியகங்கள் மூலம் பொதுமக்களுக்கு தூதரக சேவைகளை வழங்குவதன் மூலம் அமைச்சு குறிப்பிடத்தக்கதொரு மைல்கல்லை எட்டியுள்ளது. தூதரகப் பிரிவின் நிலைபேறான டிஜிட்டல்மயமாக்கல் முயற்சிகள் 2023, ஆகஸ்ட்டில் தொடங்கி கல்விப்பொதுத் தராதர சா/த மற்றும் உயர்தரச் சான்றிதழ்களுக்கான நிகழ்நிலை சான்றுறுதிப்படுத்தல் முறையை அறிமுகப்படுத்தின. இந்த e-DAS அமைப்பு, விண்ணப்பதாரர்கள் கொழும்பில் உள்ள தூதரகப் பிரிவை நேரில் பார்வையிடாமலேயே தங்கள் கல்விப்பொதுத் தராதர சா/த மற்றும் உயர்தரச் சான்றிதழ்களுக்கான சான்றுறுதிப்படுத்தல்களுக்கு விண்ணப்பிக்க அனுமதிக்கிறது.

2024, ஜனவரி 1 மற்றும் 2024, டிசம்பர் 31 க்கு இடையில், மொத்தம் 46,520 கல்விப்பொதுத் தராதர சா/த மற்றும் உயர்தரச்சான்றிதழ்களுக்கான சான்றுறுதிப்படுத்தப்பட்டுள்ளன. இந்த முயற்சி தூதரகப் பிரிவிற்குள் ஆவணங்களுக்கான சான்றுறுதிப்படுத்தல் சேவைகளை டிஜிட்டல் மயமாக்குவதற்கான முக்கிய படியைக் குறிக்கிறது. சான்றிதழ்கள் தினசரி அங்கீகாரங்களில் பெரும்பகுதியைக் கொண்டுள்ளன, இது செயலாக்கப்பட்ட மொத்த ஆவணங்களில் சுமார் 30-40% ஆகும்.

ஆவணச் சான்றுறுதிப்படுத்தல்களை டிஜிட்டல் மயமாக்குவதற்கு தொடர்ச்சியாக மேற்கொள்ளப்பட்ட முயற்சியின் ஒரு பகுதியாக, e-DAS மற்றும் e-BDM (பதிவாளர் ஜெனரல் துறை) தரவுத்தளங்களின் ஒருங்கிணைப்பு 2024, செப்டம்பர் 2 அன்று அமுல் படுத்தப்பட்டது. இந்த டிஜிட்டல் ஒருங்கிணைப்பானது, விண்ணப்பதாரர்கள் தங்கள் பிறப்பு, திருமணம் மற்றும் இறப்புச் சான்றிதழ்களின் சான்றுறுதிப்படுத்தல்களுக்கு மெய்நிகர் முறையில் விண்ணப்பிக்க அனுமதிப்பதுடன், விண்ணப்பதாரர் பிரிவுக்கு நேரில் வருகை தர வேண்டிய அவசியத்தை நீக்குகிறது.

2.4. முழுமையான செயலாற்றுகை மீளாய்வு : குறுக்குவெட்டுப் பகுதிகளைக் கொண்ட பிரிவுகள்

2.4.1. பொருளாதார அலுவல்கள் பிரிவு

வெளிநாட்டு அலுவல்கள் பிரிவின் பொருளாதார அலுவல்கள் பிரிவானது, பொருளாதார இராஜதந்திரத்தை மேம்படுத்துவதை முக்கிய செயற்பாடாகக் கொண்டுள்ளதுடன், வெளிநாடுகளில் உள்ள தூதரகங்களுக்கும் இலங்கையில் உள்ள அமைச்சகங்கள்/நிறுவனங்களுக்கும் இடையில் செயல் ஊக்கியொன்றாக செயற்படும் பங்கை வகிக்கும் அதேவேளை, வெளிநாடுகளில் இலங்கையின் பொருளாதார நலன்களை மேம்படுத்துவதிலும், பாதுகாப்பதிலும், இலங்கைத் தூதரகங்களுக்கு மூலோபாய ஆதரவையும், வழிகாட்டுதலையும் வழங்குகிறது. இப்பிரிவின் முக்கிய பணிகளில் ஒன்றான பொருளாதார இராஜதந்திரத் திட்டத்தின் கீழ், பொருளாதார இலக்குகளுடன் கூடிய தூதரகங்களும், ஜனாதிபதி அலுவலகம், பிரதமர் அலுவலகம், அப்போதைய நிதி மற்றும் பொதுக் கொள்கை அமைச்சு மற்றும் அதனுடன் இணைந்துள்ள (வெளிவாரி வளங்கள் திணைக்களம், தேசிய திட்டமிடல் திணைக்களம், இலங்கைச் சுங்கம் போன்றவை), வர்த்தகத்திணைக்களம், முதலீட்டு அதிகார சபை, இலங்கை சுற்றுலாத்துறை மேம்பாட்டுப் பணியகம், இலங்கை ஏற்றுமதி அபிவிருத்தி அதிகார சபை, இலங்கை தேயிலை வாரியம், இலங்கை இரத்தினக் கற்கள் மற்றும் நகைகள் அதிகார சபை, இலங்கை மத்திய வங்கி, உள்நாட்டு இறைவரித் திணைக்களம், வணிகச் சபைகள்,

கூட்டு ஆடை சங்கம், தகவல் மற்றும் தொடர்பாடல் தொழில்நுட்ப முகவர் நிறுவனம் (ICTA), கொழும்பு பங்குப் பரிவர்த்தனை (CSE) போன்றவை உள்ளடங்குகின்றன.

2.4.1.1. பொருளாதார அலுவல்கள் (இருதரப்பு)

2024 ஆம் ஆண்டில், இலங்கையின் சர்வதேச வர்த்தக உறவுகளை மேம்படுத்துவதில் பொருளாதார விவகாரப் பிரிவு முக்கிய பங்கு வகித்தது. குறிப்பாக, மார்ச் 14 அன்று, இருதரப்பு வர்த்தக உறவுகளை மேம்படுத்தும் நோக்கில், இலங்கை-இந்தோனேசியா முன்னுரிமை வர்த்தக ஒப்பந்தத்திற்கான (PTA) பேச்சுவார்த்தைகள் தொடங்கப்பட்டன. அதைத் தொடர்ந்து, ஜூலை 24 முதல் 26 வரை, இந்தியாவுடனான பொருளாதார மற்றும் தொழில்நுட்ப ஒத்துழைப்பு ஒப்பந்தத்திற்கான (ETCA) 14வது சுற்று பேச்சுவார்த்தைகள் இலங்கையில் நடத்தப்பட்டதுடன், அதில் இரு நாடுகளுக்கும் இடையிலான பொருளாதார மற்றும் தொழில்நுட்ப ஒத்துழைப்பை வலுப்படுத்துவதில் கவனம் செலுத்தப்பட்டது.

இப்பிரிவானது ஆண்டு முழுவதும் குறிப்பிடத்தக்க இராஜதந்திர மற்றும் முதலீட்டு முயற்சிகளை எளிதாக்கியது. ஏப்ரல் 30 அன்று, இலங்கைக்கும் சவுதி அரேபியாவிற்கும் இடையே நேரடி முதலீட்டை ஊக்குவிப்பதற்காக, இப்பிரிவால் ஒருங்கிணைக்கப்பட்ட புரிந்துணர்வு ஒப்பந்தமொன்று (MoU) ரியாத்தில் கைச்சாத்தானது. மேலும், ஜூன் 25 அன்று கொழும்பில் நடைபெற்ற 2024 இன் DigiEcon உலகளாவிய முதலீட்டு உச்சி மாநாடானது, 80 முதலீட்டாளர்களையும் 50 தொழில்நுட்ப நிறுவனங்களையும் ஒன்றிணைத்து, டிஜிட்டல் பொருளாதாரத்தில் இலங்கையின் திறனை வெளிப்படுத்தியது. அதனைத்தொடர்ந்து, நவம்பர் 26 ஆம் தேதி, கொழும்பில் நடைபெற்ற 2024 இற்கான கடல்சார் உச்சி மாநாட்டில் பங்கேற்பதற்காக இலங்கைக்கு வருகை தந்திருந்த வெளிநாட்டு பிரதிநிதிகளுக்கான உபசாரணை ஏற்படுகளை மேற்கொண்டதுடன், இந்நிகழ்வில் கடற்கொழில்சார் முன்னேற்றங்களில் கவனம் செலுத்தப்பட்டது.

இலங்கையின் வர்த்தக உறவுகளை வலுப்படுத்துவதற்கான முக்கிய சர்வதேச ஒப்பந்தங்களுக்கும் இப்பிரிவு உதவியது. முதலீட்டு ஒத்துழைப்பை மேம்படுத்துவதற்காக இலங்கைக்கும் ஜப்பானுக்கும் இடையிலான ஒரு புரிந்துணர்வு ஒப்பந்தம் (JETRO) கைச்சாத்திடப்படவும் வழிவகுத்தது. மேலும், இலங்கை கோழி வளர்ப்புசார் ஆராய்ச்சிகள், தனிமைப்படுத்தல், அவற்றின் சுகாதாரத் தேவைகள், அத்துறைசார் ஏற்றுமதியை ஊக்குவித்தல் ஆகியவை தொடர்பில் இலங்கைக்கும் சீனாவுக்கும் இடையேயான நெறிமுறைசார் ஒப்பந்தமொன்றில் கைச்சாத்திடுவதை எளிதாக்குவதிலும், சங்க விடயங்களில் ஒத்துழைப்பு மற்றும் பரஸ்பர உதவி குறித்த ரஷ்யாவிற்கும் இலங்கைக்கும் இடையிலான ஒப்பந்தத்தில் கைச்சாத்திடப்படவும் இப்பிரிவு ஏற்பாடுகளை மேற்கொண்டது.

2024 முழுவதும், இராஜதந்திர உறவுகளை வலுப்படுத்துவதற்காக இப்பிரிவு பல உயர் மட்ட வருகைகளை ஏற்பாடு செய்து வசதி செய்தது. டிசம்பரில் நிகழ்ந்த, ஜனாதிபதி அனுர குமார திசாநாயக்கவின் இந்தியாவிற்கான உத்தியோகபூர்வ விஜயத்தை மேற்கொள்ளவும், இருதரப்பு உறவுகளை மேம்படுத்துவதிலும், வர்த்தகம், முதலீடு, எரிசக்தி மற்றும் பிராந்திய பாதுகாப்பு போன்ற துறைகளை உள்ளடக்கிய பேச்சுவார்த்தைகளை சிறப்பாக மேற்கொள்ளவும் இப்பிரிவு சிறப்பாகப் பங்களித்தது. இவ்விஜயத்தின் பொது, இரு நாடுகளுக்கும் இடையிலான ஒத்துழைப்பை ஆழப்படுத்தும் நோக்கில் ஒப்பந்தங்கள் கைச்சாத்தானது. மேலும், இரு நாடுகளுக்கும் இடையிலான உறவுகளை மேம்படுத்துவதற்காக கௌரவ வெளிநாட்டு அலுவல்கள் அமைச்சர் 2024, ஆகஸ்ட் 7 முதல் 11 வரை எகிப்தின் கெய்ரோவிற்கு விஜயம் செய்தார். சுற்றுலாத் துறையைச் சேர்ந்த சிரியாவின் வணிகக் குழுவின் உள்ளோக்கிய வருகைக்கும் இப்பிரிவு வழிவகுத்தது.

2.4.1.1.1. பொருளாதார இராஜதந்திர நிகழ்ச்சித்திட்டம்

பொருளாதார இராஜதந்திர நிகழ்ச்சித்திட்டத்தின் கீழ் வெளிநாடுகளில் உள்ள இலங்கை தூதரகங்களால் வர்த்தகம் மற்றும் முதலீட்டு திட்டங்களுக்கு ரூ. 7.25 மில்லியனையும், சுற்றுலா ஊக்குவிப்பு திட்டங்களுக்கு ரூ. 2.88 மில்லியனையும், ஒதுக்க இந்தப் பிரிவு ஒருங்கிணைக்கப்பட்டது. 2024 ஆம் ஆண்டிற்கான மொத்த ஒதுக்கீடான ரூ. 15 மில்லியனில் இருந்து மொத்தம் ரூ. 10.14 மில்லியன் தூதரகங்களுக்கு ஒதுக்கப்பட்டுள்ளது.

இப்பிரிவானது, இலங்கை ஏற்றுமதியாளர்களுக்கு விரிவான ஆதரவை வழங்கியதுடன், சர்வதேச வர்த்தக கண்காட்சிகள், வணிகக் கூட்டங்கள் மற்றும் வெளிநாடுகளில் நடைபெறும் வணிக ஈடுபாடுகளில் அவர்கள் பங்கேற்பதற்கான ஏற்பாடுசெய்தது. மேலும், SLASSCOM, ஏற்றுமதி அபிவிருத்தி சபை (EDB) மற்றும் இலங்கை தகவல் தொழில்நுட்பத் தொழில் கூட்டமைப்பு (FITIS) ஆகியவற்றுடன் இணைந்து, இலங்கையின் தகவல் தொழில்நுட்பத் துறையை சர்வதேச அளவில் மேம்படுத்தவும், டிஜிட்டல் களத்தில் நாட்டின் திறன்களைக் வெளிப்படுத்தவும் இப்பிரிவு பணியாற்றியது. வெளிநாடுகளில் உள்ள இலங்கைத் தூதரகங்கள் மூலம் ஒரு மூலோபாய முதலீட்டு கூட்டாளரைக் கண்டுபிடிப்பதில் கொழும்பு டொக்யார்ட் தனியார் நிறுவனத்திற்கு உதவியதுடன், முதலீட்டு

அதிகாரசபையுடன் (BOI) இணைந்து வெளிநாட்டு முதலீட்டாளர்களைக் கண்டறிய இலங்கைத் தூதரகங்களுடன் இலங்கையில் கிடைக்கும் முதலீட்டு வாய்ப்புகள் குறித்த விபரங்களைப் பகிர்ந்து கொண்டது.

2024 ஆம் ஆண்டுக்கான பொருளாதார இலக்குகளை அடைதல் மற்றும் பொருளாதார விவகாரப் பிரிவால் பொருளாதார இராஜதந்திர நிகழ்ச்சித்திட்டத்தின் கீழ் நடத்தப்பட்ட திட்டங்கள்

பொருளாதார விவகாரப் பிரிவு பொருளாதார இராஜதந்திரத்தை ஊக்குவித்தல் தொடர்பான நடவடிக்கைகளில் ஈடுபட்டதுடன், வெளிநாடுகளில் இலங்கையின் பொருளாதார நலன்களை மேம்படுத்துவதிலும், பாதுகாப்பதிலும் வெளிநாடுகளில் உள்ள இலங்கைத் தூதரகங்கள்/பணியகங்களுக்கு ஆதரவையும் வழிகாட்டுதலையும் வழங்கியது. பிரிவின் முக்கிய பணிகளில் ஒன்றான பொருளாதார இராஜதந்திர திட்டமானது, பல பொது மற்றும் தனியார் துறை நிறுவனங்களுடன் ஒருங்கிணைந்து நடத்தப்பட்டது.

2024 ஆம் ஆண்டுக்கென பாதீட்டில் ஒதுக்கப்பட்ட பொருளாதார இராஜதந்திரத்திற்கான நிதி கணிசமான அளவு மீதம் இருப்பதைக் குறிப்பிட்டு, பொருளாதார விவகாரப் பிரிவு, தூதரகங்கள்/பணியகங்களில் இருந்தான முன்மொழிவுகளை மதிப்பீடு செய்து, அமைச்சின் செயலாளரின் ஒப்புதலின் பேரில் பின்வரும் திட்டங்களுக்கு நிதியை ஒதுக்கீடு செய்தது :

இல.	தூதரகப் பணியகம்	முன்மொழியப்பட்ட நிகழ்வு
1	நியூயோர்க்	புகைப்படக் கண்காட்சி
2	கென்பெரா	வணிக மன்றம்
3	ஜகார்த்தா	இலங்கை இலவங்கப்பட்டை மேம்பாடு
4	டோக்கியோ	வர்த்தகம்/ முதலீட்டு நிகழ்வு
5	ஹனோய்	மெடி ஃபார்ம் எக்ஸ்போவில் பங்கேற்பு
6	பிரிட்டோரியா	சுற்றுலாத்துறை ஊக்குவிப்புச் செயற்திட்டம்
7	பாரிஸ்	ஸ்பெயினின் பார்சிலோனாவில் இலங்கை வர்த்தகம் மற்றும் முதலீட்டு நிகழ்வு
8	பர்லின்	நுகர்வோரை மையமாகக் கொண்ட ஒரு சுற்றுலாத்துறை ஊக்குவிப்பு நிகழ்வு
9	மணிலா	சர்வதேச சந் 2024 இல் பங்கேற்பு
10	பிரஸ்ஸல்ஸ்	பெல்ஜியத்தின் ஆன்ட்வெர்ப்பில், வர்த்தகம் மற்றும் முதலீட்டு ஊக்குவிப்பு நிகழ்வு
11	சிங்கப்பூர்	ஐந்து நட்சத்திர ஹோட்டலுடன் இணைந்து ஒரு இலங்கை உணவு விழா
12	அம்மான்	சுற்றுலா செயற்பாட்டாளர்கள், விமான நிறுவனப் பிரதிநிதிகள் மற்றும் ஊடகப் பணியாளர்களுடனான வலையமைப்பு அமர்வுகள்
13	ஸ்டாக்ஹோம்	இலங்கை இலவங்கப்பட்டை மேம்பாட்டு நிகழ்வு
14	ரியாத்	கிழக்கு பிராந்தியத்தில் சுற்றுலா/வர்த்தகம் மற்றும் முதலீட்டு ஊக்குவிப்பு
15	மாலே	இலங்கை மாலைத்தீவு வணிக கவுன்சில் மற்றும் வணிகங்களுக்கிடையிலான கூட்டங்களின் தொடக்க விழா

மேற்கண்ட திட்டங்களுக்கான நிதி ஒதுக்கீட்டிற்கு மேலதிகமாக, உரிய வரிசை நிறுவனங்களுடன் ஒருங்கிணைந்து இத்திட்டங்களை செயற்படுத்துவதை எளிதாக்குவதில் பொருளாதார விவகாரப் பிரிவு முக்கிய பங்கு வகித்துள்ளது.

2.4.1.2. பொருளாதார அலுவலகம் (பல்தரப்பு)

இலங்கை தற்போது தலைமை தாங்கும் இந்தியப் பெருங்கடல் விலிம்பு நாடுகள் சங்கத்தின் (IORA) மையப் புள்ளியாக இந்தப் பிரிவு செயல்படுகிறது. 2024, ஜனவரி 1 முதல் டிசம்பர் 10 வரை, தொடர்புடைய அமைச்சுகள் மற்றும் மொரிஷியஸில் உள்ள IORA செயலகத்துடன் ஒருங்கிணைந்து, IORA தொடர்பான 42 கூட்டங்கள், பயிலரங்குகள் மற்றும் பயிற்சித் திட்டங்களுக்கு இப்பிரிவு ஏற்பாடுசெய்து பங்கேற்றது. இப்பிரிவானது, நேரிலும் மெய்நிகராகவும் 11 கூட்டங்களில் பங்கேற்றது.

இலங்கையின் தலைமையின் கீழ், வெளிநாட்டு அலுவல்கள் அமைச்சு, கல்வி அமைச்சு மற்றும் இலங்கை கடற்படை இணைந்து ஏற்பாடு செய்த "எதிர்கால சந்ததியினருக்கு நிலைபேறான இந்தியப் பெருங்கடலை உறுதி செய்தல்" என்ற கருப்பொருளின் கீழ் 2024, மார்ச் 10 அன்று IORA தினம் கொண்டாடப்பட்டது.

இலங்கை அரசாங்கம் IORA செயற்பாட்டு அமைப்புகளின் தலைவர்கள் மற்றும் ஒருங்கிணைப்பு நாடுகளின் (FBC-CC) ஐந்தாவது கூட்டத்தை 2024, ஏப்ரல் 23 அன்று மெய்நிகர் முறையில் நடத்தியது. 2024, மே 7 மற்றும் அக்டோபர் 28 ஆகிய திகதிகளில் நிதி தொடர்பான IORA துணைக் குழுவிற்கு (SCF) இலங்கை மெய்நிகர் முறையில் தலைமை தாங்கியது. மேலும், 2024, மே 21 அன்று IORA இன் அடுத்த பொதுச் செயலாளர் பதவியைத் தேர்ந்தெடுப்பதற்கான மெய்நிகர் நேர்காணல் செயன்முறைக்கு இலங்கை தலைமை தாங்கியது.

"நிலைபேறான வளர்ச்சி - எல்லைகளை இணைத்தல்" என்ற கருப்பொருளில், IORA வணிக மாநாடானது, 2024, மே 28 மற்றும் 29 அன்று கொழும்பில் உள்ள ஷாங்க்ரி-லா ஹோட்டலில், சிலோன் வர்த்தக சபையுடன் இணைந்து நடத்தப்பட்டது. இம்மாநாட்டில், IORA பிராந்தியத்தைச் சேர்ந்த 80க்கும் மேற்பட்ட வணிக பிரதிநிதிகள் பங்கேற்றனர். இலங்கை 26வது IORA சிரேஷ்ட அதிகாரிகள் குழுக் (CSO) கூட்டத்தையும் மெய்நிகர் முறையில் நடத்தியதுடன், கூட்டத்திற்கு தலைமையும் தாங்கியது. இக்கூட்டங்களுக்கான ஏற்பாட்டியல் வசதிகள் மற்றும் முக்கிய விடயங்களில் இப்பிரிவு முக்கியப் பங்காற்றியது.

2024 ஜனவரி 13 முதல் 18 வரை சுவிட்சர்லாந்தின் டாவோஸ் க்ளோஸ்டர்ஸில் நடந்த உலகப் பொருளாதார மன்றத்தின் வருடாந்தக் கூட்டத்தில் ஜனாதிபதி கலந்து கொண்டார். சவுதி அரேபியாவின் ரியாத்தில், 2024, ஏப்ரல் 28 முதல் 29 வரை நடைபெற்ற உலகளாவிய ஒத்துழைப்பு, வளர்ச்சி மற்றும் வளர்ச்சிக்கான எரிசக்தி குறித்த மன்றத்தின் சிறப்புக் கூட்டத்தில் கௌரவ வெளிநாட்டு அலுவல்கள் அமைச்சர் பங்கேற்றார்.

பிற உறுப்பு நாடுகளால் நடத்தப்பட்ட BIMSTEC துறைசார் கூட்டங்களில், இலங்கையும் பங்கேற்றதுடன், 2024 இல் பல முக்கிய நிகழ்வுகளை நடத்தியது:

அதிகரித்து வரும் தொற்று நோய்கள், மேசைப் பயிற்சி மற்றும் ஆசிய-பசிபிக் சுகாதார நிதி மன்றம் பற்றிய அறிவுப் பகிர்விற்கான நிகழ்வு, 2024, ஜூன் 24 முதல் 27 வரை நடைபெற்றது.

விஞ்ஞானம், தொழில்நுட்பம் மற்றும் புத்தாக்க ஒத்துழைப்பு குறித்த 2வது BIMSTEC நிபுணர் குழுக் கூட்டம், 2024, ஜூலை 25 மற்றும் 26 ஆகிய தினங்களில் நடைபெற்றது. மனிதவள அபிவிருத்தி குறித்த 1வது நிபுணர் குழுக் கூட்டம், 2024, ஆகஸ்ட் 21 முதல் 2 வரை மெய்நிகர் முறையில் நடத்தப்பட்டது.

2வது BIMSTEC வெளிநாட்டு அலுவல்கள் அமைச்சர்களின் ஒன்றுகூடலானது, 2024, ஜூலை 11 முதல் 12 வரை புதுடில்லியில் நடைபெற்றது; இதில் கௌரவ வெளிநாட்டு அலுவல்கள் அமைச்சர் கலந்து கொண்டார். கலாச்சார ஒத்துழைப்பு குறித்த 3வது நிபுணர் குழுக்கூட்டத்தை (திகதிகள் இன்னும் தீர்மானிக்கப்படவில்லை) நடத்தவும் இலங்கை ஒப்புக்கொண்டது. 2024, டிசம்பர் 19 அன்று மெய்நிகர் முறையில் நடைபெற்ற 24வது சிரேஷ்ட அதிகாரிகள் கூட்டத்தில் இலங்கை தூதுக்குழுவை வழிநடத்தியது.

கொழும்பில் BIMSTEC தொழில்நுட்ப பரிமாற்ற வசதியை (TTF) நிறுவுவதற்கான முயற்சிகள் தொடர்ந்து நடைபெற்று வருகின்றன. TTF இன் புரிந்துணர்வு ஒப்பந்தம் அனைத்து உறுப்பு நாடுகளாலும் அங்கீகரிக்கப்பட்டதன் பேரில் 2025, மார்ச் 28 அன்று நடைமுறைக்கு வந்ததாக BIMSTEC செயலகம் அறிவித்தது. அனைத்து பங்குதாரர்களுடனும் கலந்தாலோசித்து ஏற்பாடு செய்யும் நாட்டு ஒப்பந்தத்தை இறுதி செய்யும் பணியில் இப்பிரிவு ஈடுபட்டுள்ளது.

ஜூன் 11, 2024 அன்று ரஷ்யாவில் நடைபெற்ற BRICS அமைச்சர்கள் மன்றத்தில் IORA-வைப் பிரதிநிதித்துவப்படுத்தி கௌரவ வெளிநாட்டு அலுவல்கள் அமைச்சர் உரையாற்றினார். அமைச்சரவையின் வழிகாட்டுதலின்படி, BRICS மற்றும் புதிய மேம்பாட்டு வங்கியில் உறுப்பினர் பதவியைப் பெறுவதற்கான முயற்சிகளை இந்தப் பிரிவு ஒருங்கிணைக்கிறது.

2024, ஜூன் 24 அன்று தெஹ்ரானில் நடைபெற்ற ஆசிய ஒத்துழைப்பு உரையாடலின் (ACD) 19வது அமைச்சர்கள் கூட்டத்தில் கௌரவ வெளிநாட்டு அலுவல்கள் அமைச்சர் பங்கேற்றார். 2024, செப்டம்பர் 18, அன்று சிரேஷ்ட அதிகாரிகள் கூட்டம் (SOM) மெய்நிகர் முறையில் நடைபெற்றதுடன், அங்கு டோஹா பிரகடனம் இறுதி செய்யப்பட்டது. 3வது ACD உச்சி மாநாடு மற்றும் 2வது வணிக மன்றம் 2024 அக்டோபர் 2முதல் 3 வரை கட்டாரின் தோஹாவில் நடைபெற்றதுடன், இதில் இலங்கையின் தூதுவர் கலந்து கொண்டார். மற்றொரு SOM மெய்நிகர் முறையில் 2024, டிசம்பர் 23 அன்று நடைபெற்றது.

ஆண்டு முழுவதும், இணைப்பு, அறிவியல், தொழில்நுட்பம் மற்றும் புதாக்கம், கல்வி மற்றும் மனிதவள அபிவிருத்தி, மற்றும் உணவு-சக்தி-நீர் பாதுகாப்பு குறித்த பணிக்குழு கூட்டங்கள் மெய்நிகர் முறையில் நடத்தப்பட்டன.

கொழும்புத் திட்ட மன்றத்தின் தலைமைப் பொறுப்பை இலங்கை 2023, ஏப்ரல் 10 முதல் 2024, மே 9 வரை வகித்ததுடன், மன்றத்தின் 308வது அமர்வில் தலைமைத்துவம் தாய்லாந்திடம் ஒப்படைக்கப்பட்டது. கொழும்புத் திட்டத்தின் திறன்சார் அபிவிருத்தித் திட்டத்தின் கீழ், இலங்கை துறைமுக அதிகாரஸபையின் செயலாளர் மற்றும் தலைவர் தலைமையில், துறைமுகங்கள், கப்பல் போக்குவரத்து மற்றும் விமானப் போக்குவரத்து அமைச்சின் குழுவானது, 2024 மே 10 முதல் 22 வரை அமெரிக்கா மற்றும் ஐக்கிய அரபு அமீரகத்துக்கு உயர்தர துறைமுக விஜயத்தை மேற்கொண்டது.

இலங்கையானது, 2024 மே 29 முதல் 31 வரை மங்கோலியாவின் உலான்பாட்டரில் நடைபெற்ற கொழும்புத் திட்டத்தின் 48வது ஆலோசனைக் குழு கூட்டத்திலும் (CCM) 2024, செப்டம்பர் 19 அன்று தாய்லாந்தின் தலைமையின் கீழ் கொழும்பில் நடைபெற்ற கொழும்புத் திட்ட மன்றின் 309வது அமர்விலும் பங்கேற்றது.

2.4.1.3. தொழில்நுட்ப ஒத்துழைப்பு

இலங்கையில் குறிப்பிட்ட பணிகளுக்காக சர்வதேச அமைப்புகளின் ஊழியர்களுக்கு 212 குறுகிய கால நுழைவு வீசாக்கள், 65 நீண்ட கால நுழைவு வீசாக்கள் மற்றும் 129 குடியிருப்பு வீசாக்களை இப்பிரிவு சரிபார்த்து பரிந்துரைத்தது. நிதி அமைச்சின் கீழ் உள்ள நிலைபேறான அபிவிருத்தி மன்றம் உட்பட, வரி அமைச்சுக்களால் ஏற்பாடு செய்யப்பட்ட பயிலரங்குகள் மற்றும் கருத்தரங்குகளில் கலந்து கொள்ளும் பங்கேற்பாளர்களுக்கு வீசாக்கள் வழங்கப்பட்டன.

அமைச்சுக்கள், திணைக்களங்கள் மற்றும் நிறுவனங்களிலிருந்து பெறப்பட்ட 156 கொள்முதல் அறிவிப்புகளுக்கு இப்பிரிவு வசதி அளித்ததுடன், வெளிநாடுகளில் உள்ள இலங்கைத் தூதரகங்களுக்கு போதுமான விளம்பரம் வழங்கவும், உரிய தூதரகங்கள்/பணியகங்களின் இணையத்தளங்கள் மற்றும் சமூக ஊடக தளங்களைப் இற்றைப்படுத்தவும் அறிவுறுத்தியது.

மேலும், அரசு நிறுவனங்கள், தொழில்முயற்சியாளர் மற்றும் ஏனையோருக்கு 120 வீசாக்கள் எளிதாக்கப்பட்டன. வெளிநாடுகளில் உள்ள இலங்கைத் தூதரகங்கள் மூலம் ஒன்பது சர்வதேச நிறுவனங்களின் சரிபார்ப்புகளுக்கும் இப்பிரிவு வழிவகுத்தது.

2.4.2. மனிதவள அபிவிருத்தி, ஆராய்ச்சி மற்றும் பயிற்சியளித்தல் பிரிவு

மனிதவள அபிவிருத்தி, ஆராய்ச்சி மற்றும் பயிற்சியளித்தல் (HRD, R & T) பிரிவு, வெளிநாட்டு அலுவல்கள், வெளிநாட்டு வேலைவாய்ப்பு மற்றும் சுற்றுலாத்துறை அமைச்சு மற்றும் இலங்கை வெளிநாட்டுச் சேவை (SLFS) அதிகாரிகள் உட்பட வெளிநாடுகளில் உள்ள இலங்கைத் தூதரகங்கள்/பணியகங்களில் பணியாற்றும் அதிகாரிகளின் தொழில் மேம்பாடு தொடர்பான விடயங்களை ஒருங்கிணைத்து செயற்படுகிறது. மீளாய்வுக்குட்பட்ட காலப்பகுதியில், பிரிவின் நோக்கத்திற்கு ஏற்ப பிரிவால் அடைந்த முன்னேற்றம் பின்வருமாறு:

அறிக்கைகள் மற்றும் வெளியீடுகள்: 2024, டிசம்பர் 31 நிலவரப்படி வெளிநாட்டு இராஜதந்திர, தூதரக மற்றும் பிற பிரதிநிதித்துவங்களின் விபரத்திரட்டை வெளியிட்டது (2025, ஜனவரி இல் வெளியிடப்பட்ட புத்தகம்).

பரீட்சைகள்: அமைச்சு மற்றும் வெளிநாடுகளில் உள்ள இலங்கை தூதரகங்களுக்கு அதிகாரிகளை சுமுகமாக ஆட்சேர்ப்பு செய்வதை உறுதி செய்வதற்காக, பல்வேறு பிரிவுகளைச் சேர்ந்த அமைச்சின் அதிகாரிகள், அந்தந்த நிறுவனங்களுடன் ஒருங்கிணைந்து பின்வரும் பரீட்சைகள்/தேர்வுகளை நடத்துவதற்கு வசதி அளித்துள்ளனர்:

- இலங்கை வெளிநாட்டுச் சேவை அதிகாரிகளுக்கான முதல் மற்றும் இரண்டாவது வினைத்திறன்காண் திறன் தடைதண்டல் பரீட்சை மற்றும் வெளிநாட்டு மொழித் தேர்வுகளை நடத்துவதற்கான வர்த்தமானி அறிவிப்பு -2020 (2024) வெளியிடப்பட்டது (பரீட்சை 2025 மார்ச் இல் நடைபெற்றது).

- ஆ. வெளிநாடுகளில் உள்ள இலங்கைத் தூதரகங்கள்/பணியகங்களில் உள்நாட்டு அடிப்படையிலான முகாமைத்துவ சேவை அதிகாரிகள் பிரிவில் பதவி வெற்றிடங்களை நிரப்புவதற்கான வரையறுக்கப்பட்ட போட்டித் தேர்வுக்கான வர்த்தமானி அறிவிப்பு வெளியிடப்பட்டது. (பரீட்சை 2025 ஜூன் இல் நடைபெறும்).
- இ. 2025 ஆம் ஆண்டில் இலங்கை வெளிநாட்டுத் தூதரகங்கள்/பணியகங்களில் உள்நாட்டு அடிப்படையிலான பிரத்தியேக உதவியாளர் பதவிகளில் வெற்றிடங்களை நிரப்புவதற்கான வரையறுக்கப்பட்ட போட்டித் தேர்வுக்கான வர்த்தமானி அறிவிப்பை இறுதி செய்வதற்குத் தேவையான உள்ளக நடைமுறைகள் முடிக்கப்பட்டன.
- ஈ. இலங்கை வெளிநாட்டுச் சேவையின் தரம் III க்கு அதிகாரிகளை ஆட்சேர்ப்பு செய்வதற்கான திறந்த போட்டிப் பரீட்சையை (2025, டிசம்பர் இல் நடைபெறும் பரீட்சை) நடத்துவதற்கான வர்த்தமானி அறிவிப்பை வெளியிடுவதற்கு பொது நிர்வாக மாகாண சபைகள் மற்றும் உள்ளூராட்சி அமைச்சுடன் ஒருங்கிணைந்து தேவையான உள்ளக நடைமுறைகள் பின்பற்றப்பட்டன.

பணிக்கல்வியாளர்கள் ஆட்சேர்ப்பு

பயிற்சியளித்தல்கள்: பரிசீலனையில் உள்ள காலகட்டத்தில், இப்பிரிவு, SLFS அதிகாரிகளுக்கான 64 வெளிநாட்டுப் பயிற்சித் திட்டங்களுக்காக வெளிநாடுகளில் உள்ள இலங்கைத் தூதரகங்கள் மற்றும் கொழும்பை தளமாகக் கொண்ட வெளிநாட்டுத் தூதரகங்களுடன் ஒருங்கிணைந்து, 07 வெளிநாட்டுப் பயிற்சித் திட்டங்களில் 19 SLFS அதிகாரிகளின் பங்கேற்பை எளிதாக்கியது.

இந்தப் பிரிவு, அமைச்சில் உள்ள SLFS அதிகாரிகளின் அறிவு, இயலுமை மற்றும் திறனை மேம்படுத்தும் நோக்கில், அவர்களுக்கு 03 உள்ளூர் பயிற்சித் திட்டங்களை நடத்தியது.

- "பணி நிர்வாகம் மற்றும் நிதி முறைகள்" குறித்த விழிப்புணர்வு அமர்வு
- பேராசிரியர் பேட்ரிக் மென்டிஸின் சிறப்புச் சொற்பொழிவு - "இந்தோ பசிபிக் பிராந்தியத்திலும் அதற்கு அப்பாலும் சீன-அமெரிக்க போட்டி மற்றும் இலங்கையின் புவியார் மூலோபாய சவால்கள்"
- அனைத்து SLFS அதிகாரிகளுக்கும் இணையப் பாதுகாப்பு குறித்த விழிப்புணர்வு திட்டம் - 2024
- 2024 இல் புதிதாக ஆட்சேர்ப்பு செய்யப்பட்ட பத்தொன்பது SLFS அதிகாரிகளுக்கு இராஜதந்திர பயிற்சித் திட்டத்தை நடத்தியது.
- 2024 மார்ச் மற்றும் ஆகஸ்ட் மாதங்களில் 02 தூதரகத் தலைவர்கள் நோக்குநிலை நிகழ்ச்சித் திட்டங்களை (HOMகள்) நடத்தினர்.
- இலங்கை தூதரகங்கள் / வெளிநாடுகளில் பணியாற்றிய தகுதிவாய்ந்த முகாமைத்துவ சேவை அதிகாரிகள் பணிநிலைப் பிரிவு (MSOகள்), பிரத்தியேக உதவியாளர்கள் (PAகள்), அலுவலக உதவியாளர்கள் சேவை (OES), ஓட்டுநர்கள் மற்றும் தொழிலாளர்களுக்காக அமைச்சில் 05 நோக்குநிலை நிகழ்ச்சித் திட்டங்களையும் நடத்தியது.

2.4.3. சர்வதேச பாதுகாப்பு ஒத்துழைப்புப் பிரிவு

LTTE தொடர்பான விடயங்கள்: ஐரோப்பிய ஒன்றியத்தில் LTTE தொடர்ந்து தடை செய்யப்படுவது தொடர்பாக தேவையான உள்ளீடுகளை இப்பிரிவு வழங்கியதுடன், தொடர்புடைய தூதரகங்களுடன் ஒருங்கிணைந்து செயற்பட்டது. இந்தப் பிரிவு ஐரோப்பிய ஒன்றியத்திற்கு ஆண்டுக்கு இருமுறை சமர்ப்பிப்புகளைத் மேற்கொண்டுள்ளது; அவை முறையே 2024, மார்ச் 31 மற்றும் 2024, அக்டோபர் 04 ஆகும். ஐரோப்பிய ஒன்றியம் 2024, பெப்ரவரி இல் LTTE ஐ தக்கவைத்துக்கொள்வதாக அறிவித்தது. கனடாவில் LTTE பட்டியலில் தக்கவைத்துக்கொள்வதை ஆதரிப்பதற்கான தகவல்களை இந்தப் பிரிவு 2024, மார்ச் 22 அன்று சமர்ப்பித்துள்ளது. கனேடிய அதிகாரிகளால் இனப்படுகொலை அங்கீகரிக்கப்படுவதை எதிர்க்கும் நோக்கில் இந்தப் பிரிவு கூட்டங்களை ஒருங்கிணைத்து சமர்ப்பிப்புகளைத் தயாரித்தது. கவனிக்கப்பட வேண்டிய போக்குகள் மற்றும் முன்னேற்றங்களை அடையாளம் காண, குறிப்பிடத்தக்க நாட்கள் மற்றும் நிகழ்வுகளில் வெளிநாடுகளில் LTTE தொடர்பான நடவடிக்கைகளை இந்தப் பிரிவு தொடர்ந்து கண்காணித்தது.

உள்ளூர் காவல், பாதுகாப்பு மற்றும் சட்ட நிறுவனங்களின் திறன்சார் அபிவிருத்தி: ஆயுதப்படைகள், பாதுகாப்பு அமைச்சு போன்றவற்றின் அதிகாரிகளுக்கு, பிற அரசாங்கங்கள் மற்றும்

சர்வதேச அமைப்புகளால் (UNODC) வழங்கப்படும் திறன்சார் அபிவிருத்தித் திட்டங்களில் பங்கேற்பதை இந்தப் பிரிவு ஒருங்கிணைத்தது.

மேலும், தெற்காசிய வன்முறை தீவிரவாதத் தடுப்பு வலையமைப்பின் (SAN-PVE) கீழ், UNODC உடன் இணைந்து, மறுவாழ்வு மற்றும் மறு ஒருங்கிணைப்பு குறித்த முதல் கருப்பொருள் பணிக்குழுவை ஒழுங்கமைப்பதை இந்தப் பிரிவு ஒருங்கிணைக்கிறது. இது பலதரப்பட்ட ஒத்துழைப்பு மூலம் விரிவான மறுவாழ்வு மற்றும் மறு ஒருங்கிணைப்பு உத்திகளை மேம்படுத்துவதற்கான நல்ல நடைமுறைகள் மற்றும் அறிவைப் பகிர்ந்து கொள்ள விரும்புகிறது.

வன்முறைத் தீவிரவாத முயற்சிகளைத் தடுப்பதற்கும் எதிர்ப்பதற்குமான ஆதரவு: வன்முறைத் தீவிரவாதத்தை எதிர்ப்பதற்கும் தடுப்பதற்கும் தொடர்புடைய நிறுவனங்களுக்கிடையேயான ஒத்துழைப்பை வலுப்படுத்துவதற்கு இந்தப் பிரிவு தொடர்ந்து ஆதரவளித்தது.

இலங்கைக்கான அதன் துரிதப்படுத்தப்பட்ட நிதி பொறிமுறையின் கீழ் உலகளாவிய சமூக ஈடுபாடு மற்றும் மீள்தன்மை நிதி (GCERF- வன்முறை தீவிரவாதத்தைத் தடுப்பதற்காக அர்ப்பணிக்கப்பட்ட ஒரு உலகளாவிய நிதி (UNODC SAN-PVE வலையமைப்பின் கீழ் திட்டங்களை அடையாளம் கண்டு நிதியை ஒருங்கிணைக்கிறது இந்தப் பிரிவு .GCERF மற்றும் பிற இலங்கை பங்குதாரர்களுக்கு இடையேயான பணிகளை ஒருங்கிணைக்கிறது.

வன்முறைத் தீவிரவாதத்தைத் தடுப்பதற்கான தெற்காசிய வலையமைப்பின் (SAN-PVE) உறுப்பினராக, SAN-PVE உடனான இலங்கையின் ஈடுபாட்டை முறைப்படுத்த SAN-PVE குறித்த இரண்டு குறிப்புகளை இந்தப் பிரிவு அமைச்சரவையில் சமர்ப்பித்தது.

பயங்கரவாதத் நிதியுதவியை தடுத்தல்: பிரதிச் சட்ட ஆலோசகருடன் இணைந்து, UNSCR 1373 ஐ வெளியிடுவதற்காக, 2012 ஆம் ஆண்டின் ஐக்கிய நாடுகளின் ஒழுங்குமுறை இல:1 இன் கீழ் நியமிக்கப்பட்ட நபர்கள் மற்றும் நிறுவனங்களின் பட்டியலை மீளாய்வு செய்ய தேசிய புலனாய்வுத் தலைவரால் கூட்டப்பட்ட அதிகாரிகள் குழுவில் வெளிநாட்டு அலுவல்கள் அமைச்சினைப் பிரதிநிதித்துவப்படுத்தியது.

தேசிய பாதுகாப்பு/ விம்பத்திற்கு ஏற்படும் அச்சுறுத்தல்களை நிவர்த்தி செய்வதற்கான ஏனைய விடயங்களை ஆதரித்தல்: தமிழீழ விடுதலைப் புலிகளுக்கு ஆதரவான கூறுகளின் அறிக்கைகள், நிகழ்வுகள், சமூக ஊடகங்கள் மற்றும் அரசியல் செயற்பாடுகளைக் கண்காணித்தல் மற்றும் தடுப்பு நடவடிக்கைகளுக்கான பரிந்துரைகள் மற்றும் உள்ளீடுகளை வழங்குவதன் மூலம் இலங்கை மீதான தவறான பிரச்சாரத்தை எதிர்த்துப் போராடுவதற்கு, தொடர்புடைய அரசியல் பிரிவுகள் மற்றும் இலங்கையின் தூதரகப் பணியகங்களுடன் இப்பிரிவு ஒருங்கிணைந்து செயற்பட்டு வருகிறது.

கூட்டங்கள்/மாநாடுகளில் பங்கேற்பு: இப்பிரிவு, 2024, பெப்ரவரி 16 முதல் 18 வரை ஜெர்மனியில் நடந்த மியூனிக் பாதுகாப்பு மாநாட்டிற்கு கௌரவ வெளியுறவுத்துறை அமைச்சர் அவர்கள் மேற்கொண்ட உத்தியோகபூர்வ விஜயத்தை ஒருங்கிணைத்தது. இப்பிரிவு, 2024, ஜனவரி 23 முதல் 25 பிரஸ்ஸல்ஸில் ஐரோப்பிய பாதுகாப்பு மற்றும் பாதுகாப்பு கல்லூரி (ESDC) / சர்வதேச பயங்கரவாத எதிர்ப்பு மையம் (ICCT) ஏற்பாடு செய்த "ஐரோப்பிய ஒன்றியம் பயங்கரவாத எதிர்ப்பு மற்றும் வன்முறைத் தீவிரவாத சுற்றுச்சூழல் அமைப்பு மற்றும் நடைமுறையின் முன்னுரிமைகள் குறித்த கருத்தரங்கில்" பாதுகாப்பு அமைச்சின் இரண்டு அதிகாரிகளுடன் பங்கேற்றது. இப்பிரிவு, 2024, ஜூலை 9 முதல் 12 வரை தாய்லாந்தின் பாங்கொக்கில் நடைபெற்ற "CBRN பயிற்சித் திட்டம் குறித்த UNOCT-UNCCT பிராந்தியப் பயிலரங்கிற்கான" வருகையையும் ஒருங்கிணைத்ததுடன், இதில் பாதுகாப்பு அமைச்சின் அதிகாரிகள் மூன்று பேர் கலந்துகொண்டனர்.

2.4.4. பெருங்கடல் விவகாரங்கள், சுற்றுச்சூழல் மற்றும் காலநிலை மாற்றப் பிரிவு

இலங்கையின் கடல் விவகாரங்கள், சுற்றுச்சூழல் மற்றும் காலநிலை மாற்றம் தொடர்பான சர்வதேச ஈடுபாடுகளை ஊக்குவித்தல், ஒருங்கிணைத்தல் மற்றும் உறுதி செய்தல் ஆகியவற்றுக்கு பெருங்கடல் விவகாரங்கள், சுற்றுச்சூழல் மற்றும் காலநிலை மாற்றப் பிரிவு பொறுப்பாக விளங்கும் அதேவேளை தொடர்புடைய அரசாங்க அமைச்சுகள் மற்றும் நிறுவனங்களுக்கு வெளியுறவுக் கொள்கை நுண்ணறிவுகளை வழங்குகிறதுமேலும் , இப்பகுதிகளில் சர்வதேச, பிராந்திய மற்றும் துணை பிராந்திய அமைப்புகளில் இலங்கையின் பங்கை வலுப்படுத்தவும், நிறுவன நோக்கங்கள் மற்றும் இலங்கையின் தேசிய நலன்களை முன்னேற்றுவதற்கு நாட்டை ஒரு பாலமாக நிலைநிறுத்தவும் இப்பிரிவு அயராது செயற்படுகிறது.

பெருங்கடல் நாட்டு கூட்டாண்மைத் திட்டம் (OCPP) மூலம் ஒத்துழைப்பை மேம்படுத்துவதை நோக்கமாகக் கொண்ட ஐந்து ஆண்டு கூட்டாண்மையை இறுதி செய்வதற்கு இந்தப் பிரிவு உதவியது . 2024, மே 17 அன்று, சுற்றாடல்துறை அமைச்சு 500 மில்லியன் யூரோக்கள் பெறுமதியான ப்ளூ பிளானட் நிதியத்தின் (BPF) கீழ் ஐக்கிய இராச்சியத்துடன் புரிந்துணர்வு ஒப்பந்தத்தில் கைச்சாத்திட்டது . பொதுநலவாய அமைப்பின் சதுப்புநில சுற்றுச்சூழல் அமைப்பு வாழ்வாதார நடவடிக்கைக் குழுவின் (MELAG) மிகச்சிறந்த நாடாக, சதுப்புநிலப் பாதுகாப்பு முயற்சிகளை முன்னேற்றுவதற்காக அமைச்சகம் தொடர்புடைய வரிசை அமைச்சகளுடன் ஒருங்கிணைந்து செயற்பட்டு வருகிறது .2024 பிப்ரவரி 26 முதல் மார்ச் 1 வரை நடைபெற்ற 6வது ஐக்கிய நாடுகள் சுற்றுச்சூழல் மாநாட்டில் (UNEA) ஐக்கிய நாடுகள் சபையின் உலக மறுசீரமைப்பு முதன்மைப் பதவிக்கு இலங்கை பெயரிடப்பட்டபோது, அதன் தலைமை உலகளவில் அங்கீகரிக்கப்பட்டது இது பெரிய அளவிலான -, நீண்டகால சுற்றுச்சூழல் மறுசீரமைப்பின் சிறந்த எடுத்துக்காட்டுகளில் ஒன்றாக விளங்குகிறது.

கடல்சார் முன்முயற்சிகளுக்கு ஆதரவாக, இலங்கை சமுத்திர பல்கலைக்கழகத்துடன் இணைந்து, கடல்சார் அறிவியல் மற்றும் சுற்றுச்சூழல் ஆய்வுகள் குறித்த மெய்நிகர் சிறப்பு மையத்தை (CoE) நிறுவுவதற்கான அதன் நீண்டகால உறுதிப்பாட்டை இலங்கை மீண்டும் உறுதிப்படுத்தியது. 2025 ஆம் ஆண்டு நடைபெறும் IORA அமைச்சர்கள் சபைக் கூட்டத்திற்கு முன்னதாக இந்த மையத்தின் இணையத்தளம் தொடங்கப்படும் என்று எதிர்பார்க்கப்படுகிறது. மேலும், கடல்சார் பாதுகாப்பு மற்றும் பராமரிப்பு குறித்த IORA பணிக்குழுவின் (WGMSS) 4வது கூட்டம் 2024, மே 24 அன்று மெய்நிகர் முறையில் நடைபெற்றது; மேலும் கூட்டத்தின் போது மேற்கொள்ளப்பட்ட இலங்கையின் உறுதிமொழிகளை நிறைவேற்ற இப்பிரிவு தீவிரமாக செயற்பட்டு வருகிறது.

தற்போது அமைச்சரவை ஒப்புதலுக்காகக் காத்திருக்கும் பெருங்கடல் ஆபத்து மற்றும் மீள்தன்மை நடவடிக்கை கூட்டணியுடன் (ORRAA) உறுப்புரிமை ஒப்பந்தத்தைத் தொடங்குதல் மற்றும் கைச்சாத்திடும் திகதிக்காகக் காத்திருக்கும் கொரிய குடியரசுடன் காலநிலை மாற்றம் குறித்த இருதரப்பு ஒப்பந்தத்தை இறுதி செய்தல் உள்ளிட்ட முக்கிய காலநிலை கூட்டாண்மைகள் மற்றும் முன்முயற்சிகளை இந்தப் பிரிவு முன்னெடுத்தது. இலங்கையில் காலநிலை பாதிப்பு மன்றத்தின் (CVF) பிராந்திய அலுவலகத்தை நிறுவும் பணியில் ஈடுபட்டுள்ளது. மேலும், உலகளாவிய கலப்பு நிதி கூட்டணி (GBFA) மற்றும் மக்கள் மற்றும் புவியியல் பாரிஸ் ஒப்பந்தம் (4P) போன்ற உலகளாவிய காலநிலை தளங்களில் தீவிரமாக பங்கேற்று, ஒருங்கிணைந்த தேசிய ஈடுபாட்டை உறுதி செய்கிறது.

சுற்றுச்சூழல் தொடர்பான செயற்பாடுகளைப் பொறுத்தவரை, CITES தொடர்பான இரண்டு முக்கிய முயற்சிகளில் முன்னேற்றம் ஏற்பட்டுள்ளது. 2014 ஆம் ஆண்டில் கைப்பற்றப்பட்ட மலகாசி ரோஸ்வுட் கையிருப்பு தொடர்பாக இலங்கை CITES செயலகத்திற்கு மேற்கொண்ட சமர்ப்பிப்பு தொடர்பாக, இந்தப் பிரிவு நிதி அமைச்சு மற்றும் சுற்றுச்சூழல் அமைச்சுடன் ஒருங்கிணைந்து, அந்த சமர்ப்பிப்புக்காக அமைச்சரவையின் ஒப்புதலைக் கோரும் அமைச்சரவைப் பாத்திரத்தை கூட்டாகத் தயாரித்தது.

சுறாக்கள், மொடூலா கதிர்கள் மற்றும் தொடர்புடைய உயிரினங்களின் பாதுகாப்பு நிலை குறித்து CITES இன் COP20 இல் பரிசீலிக்கப்பட வேண்டிய திட்டங்கள் குறித்து ஒருங்கிணைந்த தேசிய நிலைப்பாட்டை உருவாக்க, இந்தப் பிரிவு தொடர்புடைய துறை அமைச்சகளுடன் ஒருங்கிணைந்து, தொடர்ச்சியான ஆலோசனைக் கூட்டங்களை நடத்த உதவியது.

கடல் பல்லுயிர்ப்பகுதியில், தேசிய அதிகார வரம்பிற்கு அப்பாற்பட்ட பகுதிகளின் கடல் உயிரியல் பன்முகத்தன்மை குறித்த ஒப்பந்தத்தில் (BBNJ ஒப்பந்தம்) கைச்சாத்திடுவதற்குத் தயாராகும் வகையில், பிரிவு 2024 இல் விரிவான பங்குதாரர் ஆலோசனைகளை நடத்தியது. இந்த முயற்சிகளைத் தொடர்ந்து 2025, பிப்ரவரி இல் ஒப்பந்தம் கைச்சாத்தானது. இந்தப் பிரிவு தற்போது ஒப்புதல் செயல்முறையை ஒருங்கிணைத்து, அதன் சரியான நேரத்தில் முடிவை உறுதி செய்வதற்காக தொழில்நுட்ப உதவிக்காக இருதரப்பு மற்றும் பல்தரப்பு கூட்டாளர்களை ஈடுபடுத்துகிறது; இதனால் இலங்கை இந்த முக்கிய சர்வதேச ஒப்பந்தத்திலிருந்து முழுமையாகப் பயனடைய முடியும்.

IORA-வின் இலங்கையின் தலைமைத்துவத்துடன் இணைந்து, கடல் நிர்வாகத்தில் நாட்டின் தெரிவுநிலையை மேம்படுத்துவதற்காக, 2025 ஆம் ஆண்டிற்கான பிரிவு, உலகளாவிய பெருங்கடல் கணக்குகள் கூட்டாண்மையுடன் இணைந்து ஒரு இணையவழி கருத்தரங்கையும், ஆஸ்திரேலியாவின் IORA ப்ளூ கார்பன் மையத்துடன் இணைந்து சிந்தனையாளர் கருத்தரங்கொன்றையும் ஏற்பாடு செய்யும் பணியில் ஈடுபட்டுள்ளது. மேலும், 2025 ஆம் ஆண்டில் நடைபெறும் 3வது ஐக்கிய நாடுகள் சபையின் பெருங்கடல் மாநாட்டில் இலங்கையின் பங்கேற்பையும் அதன் தொடர் நடவடிக்கைகளையும் இந்தப் பிரிவு ஒருங்கிணைக்கும்.

கடல் நிர்வாகம், சுற்றுச்சூழல் பாதுகாப்பு மற்றும் காலநிலை இராஜதந்திரம் ஆகிய துறைகளில் இந்த பரந்த அளவிலான முயற்சிகள் மூலம், இலங்கையின் தேசிய முன்னுரிமைகளை முன்னேற்றுவதற்கான அதன் உறுதிப்பாட்டில் இந்தப் பிரிவு உறுதியாக உள்ளது. சர்வதேச கூட்டாண்மைகளை வளர்ப்பதன் மூலமும், தொழில்நுட்ப நிபுணத்துவத்தைத் திரட்டுவதன் மூலமும், உலகளாவிய முன்முயற்சிகளை ஆதரிப்பதன் மூலமும், உலகளாவிய சுற்றுச்சூழல் மற்றும் காலநிலை சவால்களை எதிர்கொள்வதில் இலங்கையை ஒரு முன்னெச்சரிக்கையும், பொறுப்பும் வாய்ந்த தரப்பாக நிலைநிறுத்துவதில் இந்தப் பிரிவு முக்கிய பங்கு வகிக்கிறது.

2.4.5. செயலாற்றுகை மீளாய்வு மற்றும் செயற்படுத்தல் மற்றும் உடனடிப்பதில் நடவடிக்கைப் பிரிவு

2023, ஜனவரி இல் நிறுவப்பட்ட செயல்திறன் மதிப்பாய்வு மற்றும் செயற்படுத்தல் பிரிவானத்து, (i) அமைச்சின் சீயற்பாட்டுத் திட்டத்தை தயாரித்தல், அமைச்சக செயற்பாட்டுத் திட்டங்கள் மற்றும் சீர்திருத்தங்களை செயற்படுத்துவதை மதிப்பீடு செய்தல், (ii) அமைச்சின் அனைத்து வருடாந்திர மற்றும் காலாண்டு செயலாற்றுகை அறிக்கைகளைத் தயாரித்தல் மற்றும் அடையாளம் காணப்பட்ட இலக்குகளின் சாதனையை மதிப்பீடு செய்தல் (iii) வெளிநாடுகளுடன் கையெழுத்திடப்பட்ட புரிந்துணர்வு ஒப்பந்தங்கள்/உடன்படிக்கைக்களின் நிலை மற்றும் செயற்படுத்தலை கண்காணித்தல் (iv) பாராளுமன்ற வெளியுறவு ஆலோசனைக் குழு கூட்டம், COPA மற்றும் பிற தொடர்புடைய தணிக்கை மற்றும் நிதி கூட்டங்களை ஒருங்கிணைத்தல் (v) உடனடி பதில் நடவடிக்கைப் பிரிவின் செயற்பாடுகளை கையாளுதல்.

அதனடிப்படையில், மீளாய்வுக்குட்பட்ட காலப்பகுதியில் பிரிவால் எய்தப்பட்ட முன்னேற்றம் பின்வருமாறு:

அமைச்சின் வருடாந்த செயற்பாட்டுத் திட்டம்: அமைச்சின் 2024 ஆம் ஆண்டிற்கான வருடாந்த செயற்பாட்டுத்திட்டத்தை தயாரித்து உரிய நிறுவனங்களுடன் பகிர்ந்து கொண்டது.

அமைச்சின் வருடாந்திர செயல்திறன் அறிக்கை: வருடாந்திர செயல்திறன் அறிக்கை-2023 ஐ தயாரித்து இலங்கை நாடாளுமன்றம் மற்றும் பிற அரசு நிறுவனங்களுக்கு சமர்ப்பித்தது.

அவசரகால பதில் நடவடிக்கை பிரிவு: அனைத்து வகையான அவசரகால பதில் நடவடிக்கைகளையும் கையாள வெளிநாட்டு அலுவல்கள் அமைச்சு, 2023, ஜனவரி முதல் உடனடி பதில் நடவடிக்கைப் பிரிவை நிறுவியது. அதன்படி, இந்த பிரிவு ஜனாதிபதி செயலகம், பிரதமர் அலுவலகம், சுகாதார அமைச்சு, தேசிய மருந்துகள் ஒழுங்குமுறை ஆணையம் (NMRA), பேரிடர் முகாமைத்துவ மையம் (பாதுகாப்பு அமைச்சு) மற்றும் இலங்கை தேயிலை அதிகார சபை, முதலீட்டு அதிகார சபை மற்றும் இலங்கை விமான நிறுவனங்கள், சிலோன் கப்பல் போக்குவரத்து கழகம் போன்ற பல அரசு நிறுவனங்களுடனும், வெளிநாடுகளில் உள்ள இலங்கை தூதரகங்களுடனும், இலங்கையில் உள்ள வெளிநாட்டு தூதரகங்களுடனும் அவசரகால செயற்பாட்டு நடவடிக்கைகளில் ஒத்துழைத்தது.

அவசரகால பதில் நடவடிக்கைப்பிரிவு: அனைத்து வகையான அவசரகால பதில் நடவடிக்கைப் பிரிவு நடவடிக்கைகளையும் கையாள வெளிநாட்டு அலுவல்கள் அமைச்சு. 2023, ஜனவரி முதல் அவசரகால பதில் நடவடிக்கைப் பிரிவை நிறுவியுள்ளது. அதன்படி, இந்த பிரிவு ஜனாதிபதி செயலகம், பிரதமர் அலுவலகம், சுகாதார அமைச்சகம், தேசிய மருந்துகள் ஒழுங்குமுறை ஆணையம் (NMRA), பேரிடர் முகாமைத்துவ மையம் (பாதுகாப்பு அமைச்சு) போன்ற பல அரசு நிறுவனங்களுடனும், இலங்கை தேயிலை அதிகார சபை, முதலீட்டு அதிகாரசபை மற்றும் இலங்கை விமான நிறுவனங்கள், சிலோன் கப்பல் கூட்டுத்தாபனம் மற்றும் வெளிநாடுகளில் உள்ள இலங்கை தூதரகங்கள் மற்றும் இலங்கையில் உள்ள வெளிநாட்டு தூதரகங்கள் போன்ற பிற நிறுவனங்களுடனும் இதுபோன்ற அவசரகால செயற்பாட்டு நடவடிக்கைகளில் ஒத்துழைத்தது.

இந்த பிரிவு லண்டனில் உள்ள இலங்கை உயர் ஸ்தானிகராலயம், லண்டனில் உள்ள ஹேவர்ஸ்டாக் பள்ளியின் நூலகத்துடன் நன்கொடை அளித்தது, மேலும் இலங்கையில் கல்வி அமைச்சகத்திற்கு கல்வி

மற்றும் கல்விசாரா புத்தகங்களின் தொகுப்பையும் ஒருங்கிணைத்தது. மேலும், இலங்கை அரசாங்கத்தால் ஏனைய வெளிநாடுகளுக்கு அவர்களின் முக்கிய அவசரகால சூழ்நிலைகள் / பேரிடர்களின் போது, நன்கொடைகளை இப்பிரிவு ஒழுங்கமைத்து ஒருங்கிணைக்கிறது.

வெளிநாட்டு அலுவல்கள் அமைச்சின் அவசரகால பதில் நடவடிக்கைப் பிரிவால் ஏற்பாடு செய்யப்பட்ட நிகழ்வில் காசா பகுதியில் உள்ள பாலஸ்தீன மக்களுக்கு ஆயிரம் (1000) கிலோகிராம் சிலோன் தேநீர் நன்கொடையாக வழங்கப்பட்டது. மியான்மரில் யாகி சூறாவளியால் பாதிக்கப்பட்டவர்களுக்கு மனிதாபிமான உதவியாக இப்பிரிவு மேலும் 227 கிலோ சிலோன் தேயிலையை நன்கொடையாக வழங்கியுள்ளது.

2.4.6. பொது இராஜதந்திரப் பிரிவு

பொது இராஜதந்திரப் பிரிவு, வெளிநாட்டு அலுவல்கள் பிரிவின் அனைத்து ஊடக மற்றும் பொதுத் தொடர்பு தொடர்பான செயற்பாடுகளையும் மேற்கொண்டது. இதில் கௌரவ அமைச்சர், கௌரவ துணை அமைச்சர்கள், வெளிநாட்டு அலுவல்கள், வெளிநாட்டு வேலைவாய்ப்பு மற்றும் சுற்றுலாத்துறை அமைச்சகத்தின் செயலாளர் மற்றும் வெளிநாடுகளில் உள்ள இலங்கை தூதரகங்கள் மற்றும் அஞ்சல் துறைகள் ஆகியவை அடங்கும். இந்த நடவடிக்கைகள் வெளியுறவுக் கொள்கை முன்னோக்குடன் இலங்கை அரசாங்கத்தின் முக்கியமான கூட்டங்கள், நிகழ்வுகள், விளக்கங்கள், கொள்கை முடிவுகள் மற்றும் நிலைப்பாடுகளை உள்ளடக்கியது.

பொது இராஜதந்திரப் பிரிவு, உள்ளூர்/வெளிநாட்டு ஊடகங்கள் மற்றும் இணையச் செய்திகள் குறித்த அமைச்சகம்/இலங்கை தொடர்பான முக்கியமான செய்திகளைக் கண்காணித்து, கௌரவ அமைச்சர், செயலாளர் மற்றும் அமைச்சகத்தின் அதிகாரிகள் மற்றும் அனைத்து தூதரகங்கள்/பதிவுகள் குறித்தும் தகவல்களைத் தொடர்ந்து தெரிவிக்கிறது. அமைச்சகம் மற்றும் இலங்கையின் நன்மதிப்பிற்குத் தீங்கு விளைவிக்கும் செய்திகளின் தினசரி புதுப்பிப்புகள் செயலாளரின் கவனத்திற்குக் கொண்டு வரப்படுகின்றன, மேலும் அவசியமானதாகக் கருதப்படும் போது மறுப்புகள் வெளியிடப்படுகின்றன.

வார இறுதி நாட்கள் மற்றும் விடுமுறை நாட்கள் உட்பட அனைத்து எழுத்து மற்றும் வாய்மொழி ஊடக கேள்விகளுக்கும் பொது இராஜதந்திரப் பிரிவு பதிலளிக்கிறது.

மீளாய்வுக்குட்படுத்தப்பட்ட காலப்பகுதியில், தாய்லாந்து பிரதமரின் உத்தியோகபூர்வ விஜயத்தின் விளைவுகள் குறித்து முன்னாள் வெளியுறவு அமைச்சரின் ஊடக சந்திப்புகள், 2024, பெப்ரவரி 06 அன்று இலங்கை மற்றும் ஈரானின் வெளியுறவு அமைச்சர்களின் கூட்டு பத்திரிகையாளர் சந்திப்பு, 2024, ஏப்ரல் 04 அன்று இலங்கை மற்றும் ஜப்பான் வெளியுறவு அமைச்சர்களின் கூட்டு ஊடக சந்திப்பு, 2024, மே 22 அன்று "கோயிலிலிருந்து கோவிலுக்கு" இராஜதந்திர முயற்சியின் நேர்மறையான விளைவுகள் குறித்து விளக்க வெளிநாட்டு அலுவல்கள் அமைச்சர் நடத்திய ஊடக சந்திப்பு, வெளியுறவு அமைச்சர் மற்றும் கௌரவ ஜனாதிபதி ஆகியோரின் கூட்டு ஊடக சந்திப்பு ஆகியவற்றை இந்தப் பிரிவு ஏற்பாடு செய்தது. ரஷ்ய உக்ரைன் மோதலில் இலங்கையர்கள் ஈடுபடுத்தப்படுவது குறித்து விளக்கமளிக்க 2024, மே 30 அன்று ரஷ்ய தூதுவர், 2024, ஜூன் 05 அன்று இலங்கை மற்றும் மாலைத்தீவு வெளியுறவு அமைச்சர்களின் கூட்டு ஊடக விளக்கவுரை, 2024, ஆகஸ்ட் 16 அன்று மியான்மரில் மனித கடத்தலுக்கு ஆளாகி சிக்கித் தவித்த 20 இலங்கையர்களை மீட்பது குறித்து விளக்கமளிக்க அப்போதைய வெளியுறவுத்துறை அமைச்சரின் விளக்கவுரை, கடந்த இரண்டு ஆண்டுகளில் அமைச்சகத்தின் முன்னேற்றம் குறித்த ஊடக விளக்கவுரை, 2024, ஆகஸ்ட் 28 அன்று ஜனாதிபதி ஊடகப் பிரிவில் நிகழ்ந்த சந்திப்பு ஆகியவற்றைக் குறிப்பிடலாம்.

மதிப்பாய்வு செய்யப்பட்ட காலகட்டத்தில் மேற்கொள்ளப்பட்ட வருகைகள்/நிகழ்வுகளின் ஊடக அம்சங்களையும் இந்தப் பிரிவு ஒருங்கிணைத்தது, இதில் ஐக்கிய இராச்சியத்தின் இளவரசி ஏனின் இலங்கை வருகை, 2024 பெப்ரவரி 03-04 வரை தாய்லாந்து பிரதமரின் உத்தியோகபூர்வ வருகை, 2024 மார்ச் 10 அன்று காலி முகத்திடலில் IORA தினம் 2024, பெப்ரவரி 19-21 வரை ஈரான் வெளியுறவு அமைச்சரின் உத்தியோகபூர்வ வருகை, 2024 ஏப்ரல் 04 அன்று ஜப்பான் வெளியுறவு அமைச்சரின் உத்தியோகபூர்வ வருகை, 2024 ஏப்ரல் 24 அன்று ஈரான் ஜனாதிபதியின் உத்தியோகபூர்வ பயணம், தேசிய வெசாக் தின விழாவை உள்ளடக்கிய வியட்நாமிய பத்திரிகையாளர்களின் இலங்கை வருகை, 2024 ஜூன் 20 அன்று இந்திய வெளியுறவு அமைச்சரின் உத்தியோகபூர்வ வருகை, 2024 ஜூன் 20 அன்று கௌரவ வெளிநாட்டு அலுவல்கள் அமைச்சரின் பயணம், 2024 ஜூன் 20 அன்று கௌரவ வெளிநாட்டு அலுவல்கள் அமைச்சரின் அரசு முறைப் பயணம், 2024 மார்ச் 10 அன்று கௌரவ வெளியுறவு அமைச்சரின் உத்தியோகபூர்வ பயணம் ஆகியவை அடங்கும். 2024 டிசம்பர் 15-17 ஆகிய திகதிகளில் இந்தியாவிற்கு ஜனாதிபதியின் உத்தியோகபூர்வ பயணம், 2024, ஆகஸ்ட் 14, அன்று நடைபெற்ற ஜெனீவா உடன்படிக்கைகளின் 75வது ஆண்டு நிறைவைக் குறிக்கும் நினைவு நிகழ்வின் ஊடக அம்சம் மற்றும் 2024, டிசம்பர் 07 அன்று நடைபெற்ற இராஜதந்திர தொண்டு பஜார் ஆகியவை உள்ளடங்கும்.

இலங்கை பத்திரிகை நிறுவனத்தின் வேண்டுகோளின் பேரில், இலங்கையின் வெளியுறவுக் கொள்கை குறித்து மத்திய கிழக்குப் பகுதியைச் சேர்ந்த 10 பத்திரிகையாளர்களுக்கு, அமைச்சக அதிகாரிகளுடன் ஒரு ஊடாடும் அமர்வு 2024, ஆகஸ்ட் 29 அன்று ஏற்பாடு செய்யப்பட்டது. மேலும், வெளிநாடுகளில் உள்ள இலங்கைத் தூதரகங்கள் முகவர் தொகுதி அமைப்பு மூலம் விசாக்களை வழங்குவதற்கான அணுகலைக் கொண்டிருக்கவில்லை என்பதால், குடிவரவு மற்றும் குடியகல்வுத் திணைக்களத்துடன் பின்வரும் ஊடக அமைப்புகளைச் சேர்ந்த பல பத்திரிகையாளர்களுக்கு விசாக்களை வழங்குவதை பொது இராஜதந்திரப் பிரிவு ஒருங்கிணைத்தது:

ARD ஜெர்மன் வானொலி, ஆனந்த விகடன் பதிப்பாளர்கள், BBC, சீனா குளோபல் தொலைக்காட்சி நெட்வொர்க், SBS ஆஸ்திரேலியா, Le Monde, The Economist, Associated Press, Les Echos, சுவீடன் ஒலிபரப்புக் கூட்டுத்தாபனம், அவுஸ்திரேலிய ஒலிபரப்புக் கூட்டுத்தாபனம், Duestsche Welle, New Generation Media, The Publishing PVT LTD, Aljazeera ஊடக வலையமைப்பு, Financial Times, New York Times, Agence-France Presse, Bloomberg, கனேடிய ஒலிபரப்புக்கூட்டுத்தாபனம், சீன ஊடகக்குழு, Collective News Room, Frankfurter Allgemeine Zeitung, Globo Reporters, ITV London, Jiji Press, Kyoudo News, Mediacorp, New Generation Media Corporation, ஜப்பானிய ஒலிபரப்புக் கூட்டுத்தாபனம், Nikkei Inc, Reuters, Radio Radicale, Sky News, Stringer News Agency, Taz.die.tageszeitung, The Week, TRT World, Wall Street Journal, Youmiuri Shinbun, NDTV இந்தியா, Strait Times, The Print, National Public Radio (NPR)

மேற்கூறியவற்றுக்கு மேலதிகமாக, 225 அமைச்சக ஊடக வெளியீடுகள், 675 தூதர்ப் பணியக வெளியீடுகள் மற்றும் 207 அறிவிப்புகள் உள்ளூர் அச்சு, நிகழ்நிலை மற்றும் இலத்திரனியல் ஊடகங்கள் மற்றும் கொழும்பை தளமாகக் கொண்ட வெளிநாட்டு நிருபர்களுக்கு பரவலாகச் செயற்படுகின்றனர்.

X -231 பதிவுகள், Facebook - 197 பதிவுகள் மற்றும் Youtube - (03 காணொளிகள்) மூலம் மக்கள் தொடர்புகளை மேலும் வலுப்படுத்த இந்தப் பிரிவு சமூக ஊடக தளங்களில் தினமும் ஈடுபாட்டுடன் செயற்படுகிறது.

இலங்கைக்கு வருகை தரும் வெளிநாட்டு பத்திரிகையாளர்களுக்கு 104 ஊடக அங்கீகாரங்களை இந்தப் பிரிவு எளிதாக்கியது மற்றும் தேசிய திரைப்படக் கூட்டுத்தாபனத்துடன் ஒருங்கிணைந்து ஆவணப்படங்களை உருவாக்கும் 51 வெளிநாட்டு திரைப்படக் குழுவினரின் பணிகளுக்கு இந்தப் பிரிவு உதவியது.

கொள்கை அறிக்கைகள் மற்றும் வர்த்தகம், முதலீட்டு மேம்பாடு, சுற்றுலா மேம்பாடு மற்றும் வளர்ந்து வரும் பொருளாதார நிலைமை தொடர்பான இலங்கை அரசாங்க நிறுவனங்களுடன் தொடர்புடைய முக்கிய வளர்ச்சி குறித்த தினசரி புதுப்பிப்புகள் குறித்த தகவல்களை இந்தப் பிரிவு இலங்கை தூதரகங்கள்/பணியகங்களுக்கு வழங்கியது.

2024 இல் கொண்டாடப்பட்ட சுதந்திர தினத்தின் போதும் இப்பிரிவு ஒரு தீவிர பங்கைக் கொண்டிருந்தது. மேலும், மதிப்பாய்வு செய்யப்பட்ட காலகட்டத்தில் வெளிநாட்டு அலுவல்கள் அமைச்சில் நடைபெற்ற முக்கியமான கூட்டங்கள், கலாச்சார மற்றும் மத நிகழ்வுகளுக்கு இந்தப் பிரிவு செய்திகளை வழங்கியது.

2025 ஆம் ஆண்டில் அமைச்சின் அனைத்து ஊடக மற்றும் பொதுத் தொடர்பாடல் குறித்த நடவடிக்கைகளையும் மேம்பட்ட செயற்திறனுடன் மேற்கொள்ள பொது இராஜதந்திரப் பிரிவு எதிர்பார்க்கிறது.

2024 ஆம் ஆண்டில் அமைச்சின் அனைத்து ஊடக தொடர்பான அம்சங்களின் சரியான நேரத்தில் மற்றும் திறமையான ஒருங்கிணைப்பை பொது இராஜதந்திரப் பிரிவு உறுதி செய்துள்ளது.

2.4.7. தெற்காசிய பிராந்திய ஒத்துழைப்பு சங்கத்திற்கான (SAARC) பிரிவு

தெற்காசிய பிராந்திய ஒத்துழைப்பு சங்கத்தின் (SAARC) செயலகம், அதன் பிராந்திய மையங்கள் (05), சிறப்பு அமைப்புகள் (04), உச்ச அமைப்புகள் (06) மற்றும் அங்கீகரிக்கப்பட்ட அமைப்புகள் (18) ஆகியவற்றால் நடத்தப்படும் செயற்பாடுகளை தெற்காசிய பிராந்திய ஒத்துழைப்பு சங்க பிரிவு ஒருங்கிணைக்கிறது.

தகுதியான அதிகாரிகளுக்கான கூட்டங்களில் பங்கேற்பது மற்றும் வீசா வசதி உள்ளிட்ட சார்க் உடனான இலங்கையின் ஈடுபாட்டையும் இப்பிரிவு மேற்பார்வையிடுகிறது. இது சார்க் செயலகம்,

பிராந்திய மையங்கள், சிறப்பு அமைப்புகள், உச்ச அமைப்புகள் மற்றும் அங்கீகரிக்கப்பட்ட அமைப்புகளுடன் செயற்பாடுகளையும் ஒருங்கிணைக்கிறது. இந்த முயற்சியில், 2024 ஆம் ஆண்டில் சார்ச் தொடர்பான பல முக்கிய முயற்சிகளில் இந்தப் பிரிவு தீவிரமாக ஈடுபட்டது. SAARC நிரலாக்கக் குழுவின் 59வது அமர்வு (பணிப்பாளர் நாயகங்கள் மட்டம்)04 ஆண்டுகளுக்குப் பிறகு, 2024, மார்ச் 6-7 வரை நேபாளத்தின் காத்தமண்டுவில் நடைபெற்றது. இலங்கையை பிரதிநிதித்துவப்படுத்தும் கூட்டத்தில் SAARC இன் பணிப்பாளர் நாயகம் பங்கேற்றார். சார்ச் பொதுச் செயலாளர் (SG/SAARC) இலங்கைக்கு 2024, ஜூன் 10-14 வரை அமைச்சின் நெறிமுறைப் பிரிவின் ஒத்துழைப்புடன் அறிமுகப் பயணத்தை இந்தப் பிரிவு ஏற்பாடு செய்தது. இந்தப் பயணத்தின் போது, மேதகு துணைத் தலைவர்/சார்ச் தலைவர் திரு. எம்.டி. கோலம் சர்வார், ஜனாதிபதி, வெளிநாட்டு அலுவல்கள் அமைச்சர் மற்றும் வெளியுறவுச் செயலாளர்/வெளிநாட்டு அலுவலர்களுக்கான இராஜாங்க அமைச்சர் ஆகியோரை மரியாதை நிமித்தமாகச் சந்தித்தார். சார்ச் பொதுச் செயலாளர் லக்ஷ்மன் கதிர்காமர் நிறுவனத்தில் (LKI) நடைபெற்ற வட்டமேசை கலந்துரையாடலில் பங்கேற்று, தற்போதைய முன்னேற்றங்கள் மற்றும் சார்ச் செயல்முறையின் எதிர்கால திசை குறித்து பங்கேற்பாளர்களுக்கு விளக்கினார். இந்தப் பயணத்தின் போது, 45வது சார்ச் நிதியமைச்சர் கூட்டத்தின் தொடக்க அமர்விலும், கண்டியில் நடைபெற்ற சார்ச் கலாச்சார மையம் (SCC) மற்றும் இணை நிதியளிக்கப்பட்ட திட்டமான சார்ச் அபிவிருத்தி நிதியத்திற்கும் வருகை தந்தனர்.

இலங்கை வர்த்தகம் மற்றும் தொழிற்துறை மன்றங்களின் கூட்டமைப்பு ஏற்பாடு செய்த தெற்காசிய வர்த்தக கண்காட்சி மற்றும் வணிக மன்றத்தில் கலந்து கொள்வதற்காக, செயலாளர் நாயகம் 2024, ஆகஸ்ட் 01 முதல் 04 வரை மேற்கொண்ட விஜயத்தை இப்பிரிவு மேலும் ஒருங்கிணைத்தது. 2024 ஆம் ஆண்டிற்கான சார்ச் செயலகத்திற்கான இலங்கை அரசின் வருடாந்த கொடுப்பனவை செலுத்தியமை. 2024, டிசம்பர் 08 அன்று கொழும்பில் நடைபெற்ற சார்ச் பட்டய தினத்தில் தலைமை விருந்தினராக சார்ச் இன் பதில் மேலதிகச் செயலாளர் பங்கேற்று இலங்கையின் சார்பாக அறிக்கையொன்றையும் வழங்கினார். 2024 ஆம் ஆண்டில், தகுதியுள்ள பிரமுகர்கள்/ அதிகாரிகள் மற்றும் தொழிலதிபர்களுக்கு 60 சார்ச் வீசா ஒப்புதல்களைப் பிரிவு பரிந்துரைத்தது.

சார்ச் செயலகத்தின் வழிகாட்டுதலைப் பின்பற்றி, உள்ளூர் வணிகர்கள் மற்றும் தொழிலதிபர்களுக்கான சார்ச் வணிக வீசாக்களை வழங்குவதை, 2020 ஏப்ரல் 30 முதல் இடைநிறுத்தப்பட்ட பின்னர், 2024 ஏப்ரல் 01 முதல் சார்ச் பிரிவு மீண்டும் அச்செயல்முறையைத் தொடங்கியது. தொடர்புடைய இலங்கை அதிகாரிகளிடமிருந்து பெறப்பட்ட கோரிக்கைகளின்படி, சார்ச் வீசா விலக்கு திட்டத்தின் (SVES) 'வகை A' இன் கீழ் பிரமுகர்கள், பாராளுமன்ற உறுப்பினர்கள், அரசு அதிகாரிகள், சார்ச் கூட்டங்களில் பங்கேற்பாளர்கள் மற்றும் செயலகம் மற்றும் அதன் பிராந்திய மையங்களின் அதிகாரிகள் மற்றும் SVES இன் 'வகை B' இன் கீழ் வணிகர்கள், பத்திரிகையாளர்கள், விளையாட்டு வீரர்கள் உள்ளிட்ட சாதாரண/பொது பிரிவுகளுக்கு பரிந்துரை கடிதங்களை இந்தப் பிரிவு தொடர்ந்து வழங்கும். மேலும், கொழும்பில் SCC க்கு பொருத்தமான நிரந்தர இடத்தை அடையாளம் காண தெற்காசியப் பிரிவு புத்தசாசனம், மத மற்றும் கலாச்சார விவகார அமைச்சு மற்றும் சார்ச் கலாச்சார மையம் (SCC) ஆகியவற்றுடன் தீவிரமாக ஒருங்கிணைந்து செயற்படுகிறது.

2.4.8. ஐக்கிய நாடுகள் மற்றும் மனித உரிமைகள் பிரிவு

நியூயார்க், ஜெனீவாவில் உள்ள ஐக்கிய நாடுகள் சபைக்கான இலங்கையின் நிரந்தர தூதரகங்கள் மற்றும் வியன்னா, பாரிஸ், ரோம், நைரோபி, பாங்காக் மற்றும் தி ஹெக்கில் உள்ள ஐக்கிய நாடுகளின் இணைக்கப்பட்ட நிறுவனங்களால் அங்கீகரிக்கப்பட்ட தூதரகங்கள்/நிரந்தர பிரதிநிதிகள் குழுக்கள் இலங்கையின் பல்தரப்பு உறவுகளின் பின்னணியில் இப்பிரிவின் கீழ் செயற்படுகின்றன:

நியூயார்க்கில் உள்ள ஐக்கிய நாடுகள் பொதுச் சபையின் (UNGA) 79வது அமர்வு: ஐக்கிய நாடுகள் சபை மற்றும் மனித உரிமைகள் பிரிவு ஐக்கிய நாடுகள் பொதுச்சபையில் (UNGA) இலங்கையின் பங்கேற்புக்கான கணிசமான உள்ளீடுகள்/வழிகாட்டுதல்களை வழங்கியது. கிடைக்கக்கூடிய தகவல்களை பகுப்பாய்வு செய்த பின்னர் மற்றும் இலங்கை அரசின் வெளியுறவுக் கொள்கை முன்னுரிமைகளுக்கு ஏற்ப வாக்களிக்கும் வழிமுறைகளும் வழங்கப்பட்டன.

2024 செப்டம்பர் 22 முதல் 30 வரை நடைபெற்ற ஐக்கிய நாடுகளின் பொதுச் சபையின் உயர்மட்ட வாரத்தில், ஐக்கிய நாடுகள் சபைக்கான இலங்கையின் நிரந்தரப் பிரதிநிதி 2024 செப்டம்பர் 30 அன்று 79வது ஐக்கிய நாடுகள் பொதுச் சபையில் உரையாற்றினார். மேலும், எதிர்கால உச்சி மாநாடு (2024.09.23), கடல் மட்ட உயர்வு காரணமாக ஏற்படும் இருத்தலியல் அச்சுறுத்தல்களை நிவர்த்தி செய்வது குறித்த உயர்மட்டக் கூட்டம் (2024.09.25), நுண்ணுயிர் எதிர்ப்பு எதிர்ப்பு குறித்த உயர்மட்டக் கூட்டம் (2024.09.26) மற்றும் அணு ஆயுதங்களை முழுமையாக ஒழிப்பதற்கான சர்வதேச தினத்தை நினைவுகூர்ந்து ஊக்குவிப்பதற்கான உயர்மட்டக் கூட்டம் (2024.09.26) ஆகியவற்றில் மேலும் ஈடுபட்டு அறிக்கைகளை வழங்கினார்.

இலங்கை பங்கேற்ற 79வது ஐக்கிய நாடுகள் பொதுச் சபைக் கூட்டத்தின் போது நடைபெற்ற கூட்டங்கள்:

- 24வது பொதுநலவாயத்தின் வெளியுறவு அமைச்சர்கள் கூட்டம் (CFAMM)- 2024.09.23
- அணிசேரா அமைப்பின் வெளியுறவு அமைச்சர்கள் கூட்டம்-2024.09.23
- உலகளாவிய தொற்றா நோய்கள் (NCD) ஒப்பந்தத்தின் மூன்றாவது வருடாந்தக் கூட்டம்- 2024.09.24
- CTBT நண்பர்களின் 11வது அமைச்சர்கள் கூட்டம்-2024.09.24
- இருபது பேர் கொண்ட இரண்டாவது குழு (G20) வெளியுறவு அமைச்சர்கள் கூட்டம்-2024.09.25
- 77 குழு மற்றும் சீனாவின் சிரேஷ்ட அதிகாரிகளின் 36வது ஆண்டு கூட்டம்- 2024.09.25
- உலகளாவிய மேம்பாட்டு முயற்சி (GDI)-2024.09.25
- காலநிலை பாதிப்புக்குள்ளான மன்றம்(CVF)-2025.09.25
- உபநிகழ்வு :வழக்கமான நுண்ணுயிர் எதிர்ப்பு பயன்பாட்டிலிருந்து விவசாய உணவு முறைகளைப் பிரித்தல்; விலங்கு ஆரோக்கியம் மற்றும் நலனின் முக்கியத்துவம்'-2025.09.26
- ஆசிய ஒத்துழைப்பு உரையாடலின் (ACD) 19வது அமைச்சர்கள் கூட்டம்-2024.09.26
- பாலஸ்தீனம் குறித்த அணிசேரா அமைப்பின் அமைச்சர் குழு-2024.09.26
- "காசாவில் நிலைமை மற்றும் நீதியான மற்றும் விரிவான அமைதிக்கான பாதையாக இரு-என்ற தலைப்பில் நடத்தைப்பெற்ற அமைச்சர் "மாநில தீர்வை செயல்படுத்துதல்கள் கூட்டம்- 2024.09.26
- குழுவின் உறுப்பு நாடுகளின் வெளியுறவு அமைச்சர்களின் 48வது ஆண்டு கூட்டம் 77 & சீனா- 2024.09.27
- UNAOC நண்பர்கள் குழுவின் உயர் மட்டக் கூட்டம்- 2024.09.27
- BIMSTEC வெளியுறவு அமைச்சர்கள் கூட்டம்-2024.09.27

ஐக்கிய நாடுகள் பொதுச் சபையின் 79வது அமர்வுகளில் இலங்கை பங்கேற்றது; இதில் ஐக்கிய நாடுகள் பொதுச் சபையின் ஆறு குழுக்களும் அடங்கும்:

- முதலாவது குழு, 79வது அமர்வு, நியூயார்க், 2024, அக்டோபர் 3 முதல் நவம்பர் 08,
- இரண்டாவது குழு, 79வது அமர்வு, நியூயார்க், 2024, அக்டோபர் 03 முதல் நவம்பர் 27;
- மூன்றாவது குழு, 79வது அமர்வு, நியூயார்க், 2024, அக்டோபர் 03 முதல் நவம்பர் 22;
- நான்காவது குழு, 79வது அமர்வு, நியூயார்க், 2024, அக்டோபர் 03 முதல் நவம்பர் 20;
- ஐந்தாவது குழு, 79வது அமர்வு, நியூயார்க், 2024, அக்டோபர் 07 முதல் டிசம்பர் 10,
- ஆறாவது குழு, 79வது அமர்வு, நியூயார்க், 2024, அக்டோபர் 02 முதல் நவம்பர் 22

நல்லிணக்கம் மற்றும் மனித உரிமைகள் :2024 மார்ச், ஜூன் மற்றும் செப்டம்பர் மாதங்களில் முறையே நடைபெற்ற மனித உரிமைகள் பேரவையின் (HRC) 55வது, 56வது மற்றும் 57வது அமர்வுகளில் இலங்கை பங்கேற்றது நாட்டில் ஏற்பட்டுள்ள முன்னேற்றம் குறித்து தங்கள் உரையாசிரியர்களுக்கு விளக்குவதற்கும், ஒருமித்த கருத்தை நிவர்த்தி செய்வதற்கான உள்ளூர் வழிமுறைகளுக்கு ஆதரவைப் பெறுவதற்கும், வெளிநாடுகளில் உள்ள இலங்கைத் தூதரகங்கள், நல்லிணக்கம் மற்றும் மனித உரிமைகள் தொடர்பாக உள்ளூரில் எடுக்கப்பட்ட நடவடிக்கைகள் குறித்து தொடர்ந்து விளக்கப்பட்டனவ்வொரு மன்ற அமர்விலும், இலங்கையின் தேசிய அறிக்கை, இலங்கை குறித்த மனித உரிமைகள் ஆணையத்தின் தீர்மானம் 51/1 ஐ நிராகரித்தது.

மனித உரிமைகள் தொடர்பான அமைச்சகங்களுக்கு இடையிலான நிலைக்குழு, அமைச்சரவை ஒப்புதலைத் தொடர்ந்து, 2024, பெப்ரவரி 13 அன்று அதன் முதல் கூட்டத்தை நடத்தியது. 21 அரசு நிறுவனங்களைக் கொண்ட இந்தக் குழு, மனித உரிமைகள் மற்றும் நல்லிணக்கம் தொடர்பான இலங்கையின் தன்னார்வ சர்வதேச உறுதிமொழிகள் குறித்து திறமையான ஒருங்கிணைப்பு மற்றும் அறிக்கையிடலை உறுதி செய்வதற்கான ஒரு நிலையான தேசிய கட்டமைப்பாகக் கருதப்படுகிறது.

ஐக்கிய நாடுகள் சபை மற்றும் மனிதவளப் பிரிவு, 2025, பெப்ரவரி 13 அன்று நடைபெறவிருக்கும் CEDAW இன் கீழ் இலங்கையின் 9வது காலமுறை மதிப்பாய்விற்கான தயாரிப்புகளைத் தொடர்ந்தது. பெண்கள் மற்றும் குழந்தைகள் விவகார அமைச்சின் தொடர்புடைய அதிகாரிகள் மற்றும் இலங்கையின் CEDAW குழுவின் உறுப்பினரின் பங்கேற்புடன் அமைச்சில் கூட்டங்கள் நடத்தப்பட்டன.

நிலைபேறான அபிவிருத்தி: எதிர்கால உச்சிமாநாட்டின் குறிக்கோள்களை நோக்கிய இலங்கையின் முன்னுரிமைகளை வெளிப்படுத்தும் ஒரு நாள் தேசிய நிகழ்வை இந்தப் பிரிவு 2024, ஆகஸ்ட் 22 அன்று ஜனாதிபதி செயலகத்தில் ஏற்பாடு செய்தது. இந்த நிகழ்வில் எதிர்கால ஒப்பந்தத்தின் முன்மொழியப்பட்ட அத்தியாயங்களுடன் தொடர்புடைய நான்கு குழு விவாதங்கள் இடம்பெற்றன.

நிகழ்வின் போது விவாதிக்கப்பட்ட தலைப்புகளில் நிலையான அபிவிருத்தி மற்றும் காலநிலை நிதி, டிஜிட்டல் வேறுபாடு மற்றும் உலகளாவிய டிஜிட்டல் ஒப்பந்தம், பெண்கள், இளைஞர்கள் மற்றும் எதிர்கால தலைமுறைகள் மற்றும் போரில் மனிதாபிமான முறைகளை மேம்படுத்துதல் ஆகியவை அடங்கும்.

ஆயுதக் குறைப்பு: இந்தப் பிரிவு இலங்கையின் முக்கிய கூட்டங்களில் பங்கேற்பதற்கு உதவியது, இது ஆயுதக் குறைப்பில் இலங்கையின் தெரிவுநிலையையும் நிலைப்பாட்டையும் மேம்படுத்தியது. இலங்கை, தாய்லாந்துடன் இணைந்து, ஹவாயில் 2022-2024 ஆம் ஆண்டு ஏப்ரல் 29 முதல் 2024 மே 01 வரை நடைபெற்ற அணு ஆயுதப் பரவல் தடை மற்றும் ஆயுதக் குறைப்பு தொடர்பான ASEAN பிராந்திய மன்றம் (ARF) - இடை-அமர்வுக் கூட்டத்திற்கு இணைத் தலைமை தாங்கியது. 2024 ஆம் ஆண்டில் ஒருங்கிணைந்த நிரப்பப்பட்ட பயிற்சியுடன் தொடர்புடைய CTBTO உடன் இணைந்து பின்வரும் வருகைகள்/பயிற்சிகள் இந்தப் பிரிவால் எளிதாக்கப்பட்டன;

- CTBTO தூதுக்குழு 2024 பிப்ரவரி 14 முதல் 23 வரை தொழில்நுட்ப-செயற்பாட்டு வருகைக்காக (TOV) இலங்கைக்கு விஜயம் செய்தது.
- இலங்கையிலிருந்து ஒரு தூதுக்குழு 2024 ஜூன் 29 முதல் ஜூலை வரை ஹங்கேரியில் நடைபெற்ற OSI கட்டமைப்புப் பயிற்சியளிப்பில் (BUE24) பங்கேற்றது.

2024 ஆம் ஆண்டில் இலங்கை பங்கேற்ற பிற முக்கிய ஆயுதக் குறைப்பு தொடர்பான மன்றங்கள்:

- சிறிய ஆயுதங்கள் மற்றும் இலகு ரக ஆயுதங்களின் சட்டவிரோத வர்த்தகத்தை அதன் அனைத்து அம்சங்களிலும் தடுப்பது, எதிர்த்துப் போராடுவது மற்றும் ஒழிப்பதற்கான ஐக்கிய நாடுகளின் செயற்திட்டம் மற்றும் ஆசியாவிற்கான அதன் சர்வதேச தடமறிதல் கருவி (ITI) குறித்த நான்காவது மறுஆய்வு மாநாடு (RevCon4) உட்பட, இலங்கை ஜனவரி 23 முதல் 25 வரை நேபாளத்தின் காத்தமண்டுவில் இலங்கையின் பங்கேற்புடன் நடைபெற்றது.
- இலங்கையின் வெளி வெளிநாட்டு அலுவல்கள் அமைச்சர் 2024, பெப்ரவரி 26 அன்று சுவிட்சர்லாந்தின் ஜெனீவாவில் ஆயுதக் குறைப்பு மாநாட்டின் உயர்மட்டப் பிரிவில் ஒரு நிகழ்நிலை காணொளி அறிக்கையை வழங்கினார்.
- அணு ஆயுதப் பரவல் தடை ஒப்பந்தத்திற்கான (NPT) கட்சிகளின் 2026 மறுஆய்வு மாநாட்டிற்கான 2வது தயாரிப்புக் குழு 2024, ஜூலை 22 முதல் ஆகஸ்ட் 02 வரை சுவிட்சர்லாந்தின் ஜெனீவாவில் நடைபெற்றது. இந்தக் கூட்டத்தில் ஐக்கிய நாடுகள் சபைக்கான இலங்கையின் நிரந்தரத் தூதரகம் . இலங்கையைப் பிரதிநிதித்துவப்படுத்தியது அணு ஆயுதங்கள் இல்லாத உலகத்தை உருவாக்கும் . NPT நோக்கங்களுக்கான தனது உறுதிப்பாட்டையும், வரும் நாட்களில் அர்த்தமுள்ள விவாதங்களை நோக்கி இலங்கை நம்பிக்கையுடன் இருப்பதாகவும் இலங்கை ஒரு அறிக்கையை வெளியிட்டது.
- கொத்து வெடிமருந்துகள் (CCM) மாநாட்டிற்கான 12வது மாநிலக் கட்சிகளின் (MSP) கூட்டம் 2024 செப்டம்பர் 10 முதல் 13 வரை சுவிட்சர்லாந்தின் ஜெனீவாவில் நடைபெற்றது. ஜெனீவா /வதிவிட . தூதர்ப் பணியகம் இலங்கையைப் பிரதிநிதித்துவப்படுத்தி ஒரு அறிக்கையை வெளியிட்டது. 2024 செப்டம்பர் 10 முதல் 13 வரை நடைபெற்ற CCM இல் உள்ள மாநிலக் கட்சிகளின் 12வது கூட்டத்தில் இலங்கை துணைத் தலைவராகப் பணியாற்றியது.
- சர்வதேச அணுசக்தி நிறுவனத்தின் (IAEA) பொது மாநாட்டின் 68வது வழக்கமான அமர்வு 2024 செப்டம்பர் 16 முதல் 20 வரை ஆஸ்திரியாவின் வியன்னாவில் நடைபெற்றது இந்த அமர்வில் .IAEA க்கான இலங்கையின் நிரந்தரப் பிரதிநிதி பங்கேற்று ஒரு அறிக்கையை வெளியிட்டார்.
- சர்வதேச அணுசக்தி நிறுவனத்தின் (IAEA) பொது மாநாட்டின் 68வது வழக்கமான அமர்வு 2024 செப்டம்பர் 16 முதல் 20 வரை ஆஸ்திரியாவின் வியன்னாவில் நடைபெற்றது இந்த அமர்வில் .IAEA க்கான இலங்கையின் நிரந்தரப் பிரதிநிதி பங்கேற்று ஒரு அறிக்கையை வெளியிட்டார்.
- 2024 நவம்பர் 25 முதல் 29 வரை நெதர்லாந்தின் ஹேக்கில் நடைபெற்ற இரசாயன ஆயுத மாநாட்டிற்கான மாநிலக் கட்சிகளின் மாநாட்டின் 29வது அமர்வில் இலங்கை பங்கேற்றது. இரசாயன ஆயுதங்களைத் தடை செய்வதற்கான அமைப்பின் (OPCW) இலங்கையின் நிரந்தரப் பிரதிநிதி ஒரு அறிக்கையை வெளியிட்டார்.
- 2024 அக்டோபர் 16 முதல் 18 வரை வியன்னாவில் நடைபெற்ற விரிவான அணுசக்தி சோதனை தடை ஒப்பந்த அமைப்புக்கான தயாரிப்பு ஆணையத்தின் 66வது அமர்வு, பணிக்குழு A மற்றும் முறைசாரா/நிபுணர் கூட்டங்களில் இலங்கை பங்கேற்றது.
- 2024 டிசம்பர் 2 முதல் 6 வரை கம்போடியாவின் சீம் ரீப்பில் நடைபெற்ற பணியாளர் எதிர்ப்பு கண்ணிவெடிகளின் பயன்பாடு, இருப்பு வைத்தல், உற்பத்தி மற்றும் பரிமாற்றம் மற்றும் அவற்றின்

அழிவு மீதான தடை குறித்த மாநாட்டின் மாநிலக் கட்சிகளின் ஐந்தாவது மீளாய்வு மாநாட்டில் இலங்கை பிரதிநிதிகள் குழு பங்கேற்று மூன்று தலையீடுகளை மேற்கொண்டது. பணியாளர் எதிர்ப்பு கண்ணிவெடி தடை மாநாட்டின் கீழ் பாதிக்கப்பட்டவர்களுக்கான உதவிக் குழுவின் உறுப்பினராக இலங்கை நியமிக்கப்பட்டது

- நியூயார்க்கில் முறையே 2024, மார்ச் 4-8, ஜூலை 8-12 மற்றும் 2024, டிசம்பர் 2-6 திகதிகளில் நடைபெற்ற தகவல் தொடர்பு தொழில்நுட்பங்களின் பாதுகாப்பு மற்றும் பயன்பாடு குறித்த திறந்தநிலை பணிக்குழுவின் 2021-2025 அமர்வின் 7வது, 8வது மற்றும் 9வது அமர்வின் கீழ், பணியாளர் கண்ணிவெடி தடை மாநாட்டின் கீழ் பாதிக்கப்பட்ட உதவிக் குழுவின் உறுப்பினராக இலங்கை நியமிக்கப்பட்டதுமேற்கூறிய அமர்வுகளில் இலங்கையின் பிரதிநிதிகள் பங்கு .கொண்டனர்

சமூக - பொருளாதாரத் துறைகளில் பல்தரப்பு ஈடுபாடு : தாய்லாந்தின் பாங்காக்கில் உள்ள ஐக்கிய நாடுகளின் மாநாட்டு மையத்தில் 2024 ஏப்ரல் 22 முதல் 26 வரை நடைபெற்ற ஆசியா மற்றும் பசிபிக் பொருளாதார மற்றும் சமூக ஆணையத்தின் (ESCAP) எண்பதாவது அமர்வின் கூட்டங்களிலும், 2024 ஜூலை 08-17 வரை நியூயார்க்கில் நடைபெற்ற நிலையான அபிவிருத்திக்கான உயர்மட்ட அரசியல் மன்றத்திலும் (HLPF) மற்றும் IOM, UNHCR, RSO/ பாலி செயல்முறை மற்றும் ICRC ஆகியவற்றால் இணைந்து ஏற்பாடு செய்யப்பட்ட ஆசியாவில் ஆபத்தான பாதைகளில் காணாமல் போகும் மக்களுக்கான பதில் நடவடிக்கைகளை மேம்படுத்துவது குறித்த கொள்கை வட்டமேசையிலும் இலங்கை பிரதிநிதிகள் பங்கேற்றனர்.

இலங்கை யுனெஸ்கோவில் உறுப்பினராகி 75 ஆண்டுகள் நிறைவடைந்ததை நினைவுகூரும் வகையில், இலங்கை அரசாங்கத்தின் அழைப்பின் பேரில், ஐக்கிய நாடுகளின் கல்வி, அறிவியல் மற்றும் கலாச்சார அமைப்பின் பணிப்பாளர் நாயகம் (யுனெஸ்கோ), ஆட்ரி அசோலே, 2024, ஜூலை 16 முதல் 19 வரை இலங்கைக்கு விஜயம் மேற்கொண்டார்பணிப்பாளர் நாயகம் ., அசோலே உயர்மட்ட அரசியல் பிரமுகர்களுடன் சந்திப்புகளை நடத்தியதுடன், இந்நிகழ்வில் ஒரு நினைவு வெளியீட்டு விழாவும் இடம்பெற்றதுஇந்த விஜயத்தின் விளைவாக ., பண்டைய நகரமான அனுராதபுரத்தின் உலக பாரம்பரிய தளத்தை மேம்படுத்துதல், பாதுகாப்பைத் திரட்டுவதற்கான நிபுணர் மாநாட்டை ஏற்பாடு செய்தல், அறிவியல் ஆதரவு, நிபுணர்களுக்கு பயிற்சி அளித்தல் மற்றும் அனுராதபுரத்திற்கான நிதியுதவி, அனுராதபுரம் மற்றும் சிகிரியா போன்ற உலக பாரம்பரிய தளங்களின் டிஜிட்டல் ஆவணப்படுத்தல்)3D புவிமற்று (வரைபடம்-ம் சிகிரியா ஓவியங்களைப் பாதுகாத்தல் ஆகியவற்றில் யுனெஸ்கோவின் ஆதரவு கோரப்பட்டது.

2025 பெப்ரவரியில் பாங்காக்கில் நடைபெறவிருக்கும், இடம்பெயர்வுக்கான உலகளாவிய ஒப்பந்தத்தின் 2வது ஆசிய-பசிபிக் பிராந்திய மதிப்பாய்வின் முன்னோடியாக, சர்வதேச புலம்பெயர்வு அமைப்பு (IOM) உடன் இணைந்து, பாதுகாப்பான, ஒழுங்கான மற்றும் வழக்கமான இடம்பெயர்வுக்கான உலகளாவிய ஒப்பந்தம் (GCM) குறித்த தெற்காசிய துணை பிராந்திய ஆலோசனையை அமைச்சகம் 2024 நவம்பர் 5-6 திகதிகளில் கொழும்பில் நடத்தியது. தெற்காசிய நாடுகளின் (வங்காளதேசம், இந்தியா, மாலத்தீவுகள், நேபாளம் மற்றும் பாகிஸ்தான் உட்பட) அரசாங்கங்கள் மற்றும் சிவில் சமூகத்தினரிடையேயும், பல உள்ளூர் பங்குதாரர்கள் மற்றும் ஐக்கிய நாடுகளின் நிறுவனங்களிடையேயும் உரையாடல் மற்றும் கலந்துரையாடலுக்கான ஒரு தளமாக இந்த ஆலோசனை செயல்பட்டது, இது பாங்காக்கில் நடைபெறவிருக்கும் பிராந்திய மதிப்பாய்விற்கான பெறுபெற்று ஆவணத்தில் தெரிவிக்கப்படும். இப்பிரிவு சர்வதேச புலம்பெயர்வு அமைப்புடன் இணைந்து நிகழ்வை ஒருங்கிணைத்தது.

வேட்பாளர்கள்: ஐக்கிய நாடுகள் மற்றும் பிற சர்வதேச அமைப்புகளில் உள்ள பல்வேறு அமைப்புகளுக்கு பிற நாடுகளால் முன்மொழியப்பட்ட வேட்பாளர்களை ஆதரிப்பதன் மூலம், பல்தரப்பு மன்றங்களுக்குள் அர்த்தமுள்ள கூட்டாண்மைகளை உருவாக்குவதற்கான இலங்கையின் முயற்சிகளை இந்தப் பிரிவு தொடர்ந்து ஒருங்கிணைத்தது.

2024 ஆம் ஆண்டில் நடைபெற்ற பின்வரும் மூன்று தேர்தல்கள் தொடர்பான தேர்தல் பிரச்சாரங்கள், வெளிநாடுகளில் உள்ள இலங்கையின் தூதரகங்கள் அவர்களின் சகநாட்டு தலைவர்களுடன் உரையாடல்களை மேற்கொள்ள வழிகாட்டுவதன் மூலமும், கொழும்பை தளமாகக் கொண்ட இராஜதந்திர தூதரகங்களுடன் ஈடுபடுவதன் மூலமும் தனது பங்களிப்பை வழங்குகிறது.

- ஐக்கிய நாடுகளின் பொருளாதார மற்றும் சமூக மன்றம் (ECOSOC) (2025-2027 காலகட்டத்திற்கு): 2024 ஜூன் 07: இலங்கை கலந்து கொண்டு வாக்களித்த 189 உறுப்பு நாடுகளில் 182 வாக்குகளைப் பெற்றது, இது பிராந்தியத்திலிருந்து 2வது அதிக வாக்குகளைப் பெற்றது, மேலும் UNGA இலிருந்து ஒட்டுமொத்தமாக 7வது அதிக வாக்குகளைப் பெற்றது.

- ஐக்கிய நாடுகளின் சர்வதேச வர்த்தக சட்ட ஆணையம் (UNCITRAL) (2025-2031 காலகட்டத்திற்கு): 2024 நவம்பர் 20: அந்தத் தேர்தலில் இலங்கை 177 வாக்குகளைப் பெற்றது, இது ஆசிய பசிபிக் குழுவிற்குள் 2வது அதிக வாக்குகளைப் பெற்றது, மேலும் தேர்ந்தெடுக்கப்பட்ட முப்பத்தொரு உறுப்பினர்களில் ஒட்டுமொத்தமாக 2வது அதிக வாக்குகளைப் பெற்றது.
- மதிப்பீட்டு அமைப்பு - 2003 யுனெஸ்கோவின் அருவமான கலாச்சார பாரம்பரியத்தைப் பாதுகாப்பதற்கான மாநாடு (ICH) (2025-2028 காலகட்டத்திற்கு) - 2024 டிசம்பர் 07: பராகுவேயின் அசுன்சியனில் நடைபெற்ற ICH குழு கூட்டத்தின் 19வது அமர்வில், இலங்கையின் வேட்பாளர் டாக்டர் பி.டி. நந்ததேவ, யுனெஸ்கோவின் அருவமான கலாச்சார பாரம்பரியத்தைப் பாதுகாப்பதற்கான 2003 மாநாட்டின் (ICH) பெறுமதிமிக்க மதிப்பீட்டு அமைப்பிற்கு நிபுணராகத் தேர்ந்தெடுக்கப்பட்டார். இலங்கையின் வேட்பாளர் கலந்து கொண்டு வாக்களித்த 23 உறுப்பு நாடுகளில் 16 வாக்குகளைப் பெற்றார்.

2024 ஆம் ஆண்டில் 262 நாடுகளுடன் தொடர்புடைய அமைச்சகத்தின் பிராந்தியப் பிரிவுகளிலிருந்து பெறப்பட்ட 159 கோரிக்கைகளுக்கான வேட்புமனு விவரங்கள் குறித்த உள்ளீடுகளை இந்தப் பிரிவு வழங்கியுள்ளது, இவை இருதரப்பு விவாதங்கள், பேச்சுவார்த்தைகள் மற்றும் கூட்டங்களுக்குப் பயன்படுத்தப்படுகின்றன.

நற்சான்றிதழ்கள்: 2024, ஜனவரி 1 முதல் டிசம்பர் 31 வரை வழங்கப்பட்ட நற்சான்றிதழ்களின் எண்ணிக்கை: 53

வீசாக்கள்: 2024, ஜனவரி 1 முதல் டிசம்பர் 31 வரை வசதி செய்யப்பட்ட விசாக்களின் எண்ணிக்கை: 406

2.5. செயலாற்றுகையின் முழுமையான கண்ணோட்டம்பிராந்தியப் பிரிவுகள் :

2.5.1. ஆப்பிரிக்க விவகாரப் பிரிவு

ஆப்பிரிக்கா விவகாரப் பிரிவு, ஆப்பிரிக்க கண்டம் முழுவதும் இராஜதந்திர ஈடுபாட்டை மேம்படுத்துவதற்கு அர்ப்பணிக்கப்பட்டுள்ளது. 54 ஆப்பிரிக்க நாடுகளுடனும் உறவுகளை கட்டியெழுப்புவதல் மற்றும் வலுப்படுத்துவதில் கவனம் செலுத்தி, புதிய இராஜதந்திர உறவுகளை நிறுவுதல், உயர் மட்ட அரசியல் தொடர்புகளை எளிதாக்குதல் மற்றும் பாதுகாப்பு, வர்த்தகம் மற்றும் கலாச்சார பரிமாற்றங்கள் உள்ளிட்ட பல்வேறு துறைகளில் ஒத்துழைப்பை மேம்படுத்துதல் ஆகியவற்றில் இந்தப் பிரிவு தீவிரமாக செயற்படுகிறது.

இலங்கை அரசாங்கத்தின் "ஆப்பிரிக்காவைப் பாருங்கள்" கொள்கைக்கு இணங்க, 2024, ஜனவரி 15 முதல் 20 வரை மற்றும் 2024, ஜனவரி 21 முதல் 23 வரையிலான திகதிகளில் உகாண்டாவில் நடைபெற்ற NAM மற்றும் G77 உச்சிமாநாடுகளின் போது தென்னாப்பிரிக்கா, எத்தியோப்பியா, தான்சானியா, பெனின் மற்றும் உகாண்டா தலைவர்களுடன் ஜனாதிபதி நடத்திய கலந்துரையாடல்களுக்கான விரிவான விளக்கங்களை இந்தப் பிரிவு வழங்கியது. இருதரப்பு உறவுகளை வலுப்படுத்துவதன் ஒரு பகுதியாக, இராஜதந்திர, உத்தியோகபூர்வ மற்றும் சேவை கடவுச்சீட்டு வைத்திருப்பவர்களுக்கு வீசா விலக்கு அளிப்பது குறித்த ஒப்பந்தம் இலங்கைக்கும் பெனின் குடியரசுக்கும் இடையே 20.01.2024 அன்று உகாண்டாவின் கம்பாலாவில் கைச்சாத்தானது. மேலும், 2024, ஜூன் 25 முதல் 27 வரை சீனாவின் டாலியனில் நடைபெற்ற உலகப் பொருளாதார மன்ற தொடர்புகளின் போது கானா பிரதிநிதியுடனான அவரது ஈடுபாடுகளுக்கான விரிவான ஆயத்தப் பொருட்கள் வழங்கப்பட்டன.

G77 மற்றும் NAM இன் போது அல்ஜீரியா, சீனெல்ஸ், கானா மற்றும் கென்யாவில் உள்ள அவரது சகாக்களுடன் சந்திப்புகள் இடம்பெற்றன. மேலும், அரசியல் உறவுகளை மேம்படுத்துவதற்காக, கானாவின் வெளியுறவு மற்றும் பிராந்திய ஒருங்கிணைப்பு அமைச்சர், சீனெல்ஸ் உயர் ஸ்தானிகர்கள், மொரீஷியஸின் சியரா லோன் மற்றும் அல்ஜீரியாவின் தூதர் ஆகியோருடன் வெளிநாட்டு அலுவல்கள் அமைச்சின் சந்திப்புகளை பிரிவு எளிதாக்கியது.

எகிப்துக்கு கௌரவ வெளிநாட்டு அலுவல்கள் அமைச்சரின் பயணத்தின் போது, வெளிநாட்டு அலுவல்கள் அமைச்சின் BATDI மற்றும் எகிப்தின் வெளியுறவு அமைச்சகத்தின் இராஜதந்திர ஆய்வுகள் நிறுவனம் இடையே புரிந்துணர்வு ஒப்பந்தம் கைச்சாத்தானது.

சீனெல்ஸ் அரசியலமைப்பு தின குத்துச்சண்டை போட்டியில் இலங்கை குத்துச்சண்டை அணி பங்கேற்க இந்தப் பிரிவு வசதி செய்தது.

சோமாலியா கடற்கொள்ளையர்களால் கைப்பற்றப்பட்ட இலங்கை பல நாள் மீன்பிடி இழுவைப்படகு "லோரென்சோ புத்தா - 4" இன் மீட்பு நடவடிக்கையை ஒருங்கிணைக்க, இந்தப் பிரிவு சீஷெல்ஸின் பாதுகாப்புப் படைகளுடன் இணைந்து பணியாற்றியது, அதன் ஆறு குழு உறுப்பினர்கள் கப்பலில் இருந்தனர்.

மார்ச் 25-29, 2024 அன்று கென்யா மற்றும் ருவாண்டாவிற்கு பாதுகாப்புப் படைத் தலைவர் மேற்கொண்ட விஜயத்தின் மூலம் பாதுகாப்பு மற்றும் பாதுகாப்பு ஒத்துழைப்பை மேம்படுத்தவும், தெற்கு வழி கூட்டாண்மைக்குள் போதைப்பொருள் மற்றும் கடல்சார் சட்ட அமுலாக்க நிறுவனங்களின் தலைவர்கள் கூட்டத்தில் இலங்கை கடற்படை பங்கேற்பதற்கும் இந்தப் பிரிவு உதவியது. மேலும், 2024, ஜூலை 14-21, அன்று சீஷெல்ஸ் பாதுகாப்புப் படைத் தலைவர் இலங்கைக்கு வருகை தருவதற்கும் இந்தப் பிரிவு உதவியது.

இலங்கை கடற்படை சூடான் மற்றும் நைஜீரியாவிற்கு பயிற்சியளிப்புக்களை கட்டண அடிப்படையில் வழங்குகிறது. தகவல்களைப் பரப்புவதற்காக இந்தப் பிரிவு நாடுகளின் தொடர்புடைய அதிகாரிகளுடன் ஒத்துழைத்தது.

2025 ஆம் ஆண்டிற்கான எகிப்து, கென்யா, ருவாண்டா, செனகல், சீஷெல்ஸ், சூடான், தான்சானியா, உகாண்டா மற்றும் சாம்பியா ஆகிய நாடுகளைச் சேர்ந்த இரண்டு அதிகாரிகளுக்கு கொத்தலாவல பாதுகாப்பு பல்கலைக்கழகம் வழங்கும் உதவித்தொகை குறித்த தகவல்களைப் பிரிவு பகிர்ந்து கொண்டது.

முடிவாக, ஆப்பிரிக்க நாடுகளுடனான இலங்கையின் இராஜதந்திர உறவுகளை வலுப்படுத்துவதில் ஆப்பிரிக்கா விவகாரப் பிரிவு கணிசமான முன்னேற்றத்தை அடைந்துள்ளது, நாட்டின் "ஆப்பிரிக்காவைப் பாருங்கள்" கொள்கையுடன் நெருக்கமாக இணைகிறது. உயர் மட்ட இராஜதந்திர சந்திப்புகளை எளிதாக்குவதன் மூலமும், பாதுகாப்பு ஒத்துழைப்பை மேம்படுத்துவதன் மூலமும், கலாச்சார மற்றும் கல்வி பரிமாற்றங்களை ஆதரிப்பதன் மூலமும், இந்தப் பிரிவு ஆப்பிரிக்காவில் இலங்கையின் நலன்களை வெற்றிகரமாக முன்னேற்றியுள்ளது. முன்னோக்கிச் செல்லும்போது, இந்த உறவுகளை மேலும் மேம்படுத்துவதற்கும், கண்டம் முழுவதும் ஒத்துழைப்புக்கான புதிய வழிகளை ஆராய்வதற்கும் இந்தப் பிரிவு உறுதிபூண்டுள்ளது.

2.5.2. கிழக்கு ஆசியப் பிரிவு

கிழக்கு ஆசியா மற்றும் ஓசியானியா பிரிவு, ஆஸ்திரேலியா, சீனா, ஜப்பான், கொரிய குடியரசு மற்றும் நியூசிலாந்து உள்ளிட்ட கிழக்கு ஆசியா மற்றும் ஓசியானியா நாடுகளுடனான இலங்கையின் இருதரப்பு உறவுகளை நிர்வகிக்கிறது. பொருளாதார வளர்ச்சி மற்றும் மேம்பாட்டிற்கான இலங்கையின் மூலோபாய நிலையைப் பயன்படுத்திக் கொள்வதை நோக்கமாகக் கொண்டு, வர்த்தகம், முதலீடு, தொழில்நுட்பம் மற்றும் கலாச்சார பரிமாற்றத்தில் ஒத்துழைப்பை மேம்படுத்துவதில் இந்தப் பிரிவு கவனம் செலுத்துகிறது.

2.5.2.1. பொருளாதார இராஜதந்திரம்: கொரிய குடியரசில் உள்ள இலங்கை தூதரப் பணியகம், வணிக தொடர்புகள், கண்காட்சிகள் மற்றும் மெய்நிகர் தளங்கள் மூலம் இலங்கை தயாரிப்புகள் மற்றும் சுற்றுலாவை ஊக்குவித்தது. இலங்கையின் ஈர்ப்புகள், கலாச்சாரம் மற்றும் கைவினைப்பொருட்களை வெளிப்படுத்த அவர்கள் சியோல் நட்பு விழா மற்றும் கொரியா சர்வதேச சுற்றுலா கண்காட்சியில் பங்கேற்றனர். மேலும், கொரியாவில் உள்ள சாத்தியமான வாங்குபவர்களுக்கு இலங்கை ஏற்றுமதிகளை அறிமுகப்படுத்த 14 மெய்நிகர் வணிகத்திற்கு வணிகம் அடிப்படையிலான கூட்டம் கூட்டங்கள் ஏற்பாடு செய்யப்பட்டன.

2.5.2.2. அரசியல் இராஜதந்திரம்

ஆஸ்திரேலியா: பெர்த்தில் 2024, பெப்ரவரி 9 மற்றும் 19 ஆகிய தினங்களில் நடைபெற்ற இந்தியப் பெருங்கடல் மாநாட்டில் (IOC) கலந்து கொள்வதற்காக முன்னாள் ஜனாதிபதியின் ஆஸ்திரேலியா வருகையை இந்தப் பிரிவு ஒருங்கிணைத்தது.

சீனா: 2024, மார்ச் இல், போவோ மன்றத்திற்காக முன்னாள் பிரதமரின் சீனா வருகையை இந்தப் பிரிவு ஒருங்கிணைத்தது. பிரதமர் ஜனாதிபதி ஜி ஜின்பிங் மற்றும் பிரதமர் லி கியாங் ஆகியோருடன் சந்திப்புகளை நடத்தினார். ஒத்துழைப்பின் பல்வேறு துறைகள் குறித்த 9 புரிந்துணர்வு ஒப்பந்தங்களில் கையெழுத்திடவும் இந்தப் பிரிவு உதவியது. 2024 ஜூன் இல், சீனாவுடனான 13வது சுற்று இராஜதந்திர ஆலோசனைகள் பெய்ஜிங்கில் நடைபெற்றன, இதற்கு முன்னாள் வெளியுறவுச் செயலாளர் திருமதி அருணி விஜேவர்தன மற்றும் துணை அமைச்சர் கௌரவ சன் வெய்டோங் ஆகியோர் தலைமை தாங்கினர்.

ஜப்பான்: 2024 ஆம் ஆண்டில், ஜனவரியில் நிதியமைச்சர் கௌரவ சுகுகி ஷுனிச்சி மற்றும் பெப்ரவரியில் விவசாயத் துறை அமைச்சர் கௌரவ நோரிகாசு சுகுகி ஆகியோர் இணைந்து தலைமை தாங்கினர். மே மாதத்தில், இந்தப் பிரிவு கௌரவ சுகுகியின் வருகையை ஒருங்கிணைத்தது. ஜப்பானின் வெளியுறவு அமைச்சர் கமிகாவா யோகோ தலைமையில், ஜனாதிபதி, பிரதமர் மற்றும் வெளியுறவு அமைச்சருடன் இருதரப்பு கலந்துரையாடல்கள் நடத்தப்பட்டன, மேலும் இரு வெளியுறவு அமைச்சர்களும் ஒரு கூட்டு செய்தியாளர் சந்திப்பையும் நடத்தினர். 2024, ஜூலையில் முன்னாள் வெளியுறவு அமைச்சர் ஜப்பானுக்கு விஜயம் செய்ததற்கும் இந்தப் பிரிவு வசதிகளை ஏற்படுத்தியது, அங்கு வெளியுறவு அமைச்சர் கௌரவ கமிகாவா யோகோவுடன் இருதரப்பு பேச்சுவார்த்தைகள் இலங்கை-ஜப்பான் உறவுகளை வலுப்படுத்துவதில் கவனம் செலுத்தின. முக்கிய சந்திப்புகளில் ஜப்பானின் நீதி மற்றும் டிஜிட்டல் உருமாற்ற அமைச்சர்கள், JETRO, JICA மற்றும் JITCO ஆகியவை அடங்கும். மனிதவள மேம்பாட்டு உதவித்தொகை திட்டத்திற்கான ஜப்பானிய மானிய உதவி 2024க்கான கடிதப் பரிமாற்றத்தை இந்தப் பிரிவு ஒருங்கிணைத்தது. மேலும், இரு நாடுகளுக்கும் இடையே மேலும் பொருளாதார மற்றும் சமூக வளர்ச்சியை மேம்படுத்துவதற்காக குறிப்புகள் பரிமாறப்பட்டன.

நியூசிலாந்து: ஜூலை மாதம் நியூசிலாந்து சபாநாயகர், ரெடி. கெர்ரி பிரவுன்லீயின் வருகையையும், இலங்கை பிரதமர், சபாநாயகர் மற்றும் வெளியுறவு அமைச்சர் ஆகியோருடன் இருதரப்பு பேச்சுவார்த்தைகளையும் இந்தப் பிரிவு ஒருங்கிணைத்தது.

கொரிய குடியரசு: இந்தப் பிரிவு, பிரதமர் சியோலிலுள்ள இலங்கைத் தூதரகம் மற்றும் சபாநாயகரின் கொரிய குடியரசிற்கான வருகைகளை ஒருங்கிணைப்பதில் வசதிகளை ஏற்படுத்தியது, மார்ச் மற்றும் ஏப்ரல் 2024 இல் அவர்கள் கொரிய குடியரசுக்கான பிரதமர், சபாநாயகர், தொழிலாளர் மற்றும் வெளிநாட்டு வேலைவாய்ப்பு அமைச்சர் ஆகியோருடன் உயர் மட்ட கலந்துரையாடல்களை நடத்தினர்.

2.5.2.3. பஸ்தர்ப்பு ராஜதந்திரம்: 2025-2027 காலத்திற்கான UNHRCக்கான வேட்புமனுவிற்கு கொரிய குடியரசை ஆதரித்தது. இந்தத் தேர்தல் 2024, அக்டோபர் 9 அன்று நியூயோர்க்கில் உள்ள UNGA இல் நடைபெற்றது.

2.5.2.4. பாதுகாப்பு மற்றும் பாதுகாப்பு ஒத்துழைப்பு : இலங்கைக்கும் சீனாவிற்கும் இடையேயான இராணுவ உதவியை இலவசமாக வழங்குவதற்கான ஒப்பந்தத்தில் கையெழுத்திடுவதை ஒருங்கிணைத்தது, இதன் மூலம் சீனாவிடமிருந்து இராணுவ உதவியைப் பெறுவதற்கு ஜப்பான் யுவான் 52 மில்லியன் மானியம் வழங்கப்பட்டது. இலங்கை கடற்படையின் ரோந்து கப்பலை பழுதுபார்ப்பதற்கு இந்த மானியத்தின் ஒரு பகுதியைப் பயன்படுத்துவதற்கான ஒரு நெறிமுறையையும் இந்தப் பிரிவு ஒருங்கிணைத்தது. சீனாவில் பயிற்சித் திட்டங்கள் மற்றும் பாதுகாப்பு ஒத்துழைப்புத் திட்டங்களுக்கு இராணுவ வீரர்களின் பங்கேற்பை எளிதாக்கி ஒருங்கிணைத்தது. 2025 ஆம் ஆண்டு டோக்கியோவில் நடைபெறும் " இந்தோ-பசிபிக் கடற்படைக் கல்லூரி கருத்தரங்கில்", அவர்களின் பங்கேற்பை ஒருங்கிணைப்பதற்காக இந்தப் பிரிவு இலங்கை கடற்படையுடன் ஒருங்கிணைத்தது.

2.5.2.5. தூதரக உதவி மற்றும் புலம்பெயர்ந்தோர் வேலைவாய்ப்பு நலன் : இலங்கையர்கள், சட்டவிரோத குடியேறிகள், நாடுகடத்தப்பட்டவர்கள் ஆகியோரை திருப்பி அனுப்புவதற்கும், விசா நீட்டிப்பை எளிதாக்குவதற்கும், இலங்கையர்கள் எதிர்கொள்ளும் பல்வேறு குறைகளைத் தீர்ப்பதற்கும், குறிப்பாக சீனாவில் தங்கள் படிப்பை மீண்டும் தொடங்க எதிர்பார்த்திருந்த மருத்துவ மாணவர்கள், இறப்பு வழக்குகளைக் கையாளல், ஆஸ்திரேலியா, சீனா, ஜப்பான், கொரியா மற்றும் பிற அங்கீகாரம் பெற்ற இடங்களில் வசிக்கும் இலங்கையர்களின் தொழிலாளர் மற்றும் நலன் தொடர்பான வழக்குகளைத் தீர்த்தது. இலங்கை தொழிலாளர்களுக்கான மறு நுழைவு வரம்பை அதிகரிக்கவும், தொழிலாளர் அனுமதி முறைமை (EPS) ஒதுக்கீட்டை மேம்படுத்தவும் இந்தப் பிரிவு தென் கொரிய அதிகாரிகளுடன் ஈடுபட்டது.

2.5.2.6. கலாச்சார இராஜதந்திரம் மற்றும் மக்களுக்கிடையிலான உறவுகள்: மார்ச் 2024 இல் பிரதமர் பீஜிங்கிற்கு விஜயம் செய்தபோது, சீனாவிருந்து இலங்கைக்கு அவசர மனிதாபிமான உதவி (அரிசி, மீன்பிடி வலைகள் மற்றும் வீட்டு வசதிகள்) திட்டம் தொடர்பான கடிதப் பரிமாற்றத்தை ஒருங்கிணைத்தது. ஜூலை மாதம் வெளிநாட்டு அலுவல்கள் அமைச்சரின் ஜப்பான் விஜயத்தின் போது, மனிதவள மேம்பாட்டு உதவித்தொகை திட்டத்திற்கான ஜப்பானிய மானிய உதவி 2024 க்கான கடிதப் பரிமாற்றத்தை ஒருங்கிணைத்தது. சீனாவின் குவாங்டாங் பௌத்த சமூகத்திடமிருந்து கொடும்பு வடக்கு கல்லீரல் நோய்களுக்கான மையத்திற்கு (CNCLD) ஆம்புலன்ஸ் வாங்குவதற்கு ஜப்பான் யுவன்கள் 580,000 நன்கொடையையும், CNCLDக்கு கொரிய மகாவிஹாராவிலிருந்து இலங்கை ரூபாய் 6

மில்லியன் நன்கொடையையும் ஒருங்கிணைத்தது. ஓசாகாவில் நடைபெறும் EXPO 2025 இல் இலங்கையின் பங்கேற்பை எளிதாக்கவும், இந்தப் பிரிவு உதவியது.

2.5.2.7. ஏனைய செயற்பாடுகள்: இலங்கையின் மாணவர்கள் மற்றும் அரசு அதிகாரிகளுக்கு ஆஸ்திரேலியா, சீனா, ஜப்பான் மற்றும் கொரியா குடியரசில் இருந்து பெறப்பட்ட பல பட்டப்படிப்பு, முதுகலைக்கல்வி உதவித்தொகைகள் மற்றும் பயிற்சி வாய்ப்புகளை ஒருங்கிணைத்தது. ஜப்பானிய அதிகாரிகளிடம் பிரதிநிதித்துவங்களைச் செய்வதில் இந்தப் பிரிவு ஜப்பானிய தூதரகத்திற்கு உதவியது, இதன் மூலம் சிறப்புத் திறன் கொண்ட பணியாளர் திட்டத்தின் கீழ் இலங்கையர்களுக்கு மூன்று புதிய வேலை வகைகள் சேர்க்கப்பட்டன. 2024 ஆம் ஆண்டில், தங்குமிடத் தொழில், கட்டிட சுத்தம் செய்யும் துறை மற்றும் விமானப் போக்குவரத்துத் துறை ஆகியவை சேர்க்கப்பட்டதன் மூலம் இந்த எண்ணிக்கை ஏழு பிரிவுகளாக விரிவடைந்தது.

முடிவில், கிழக்கு ஆசியா மற்றும் ஓசியானியா பிரிவு, பிராந்தியத்தின் முக்கிய நாடுகளுடனான இலங்கையின் இராஜதந்திர, பொருளாதார மற்றும் கலாச்சார உறவுகளை வலுப்படுத்துவதில் முக்கிய பங்கு வகித்துள்ளது. எதிர்காலத்தை நோக்கி, கிழக்கு ஆசியா மற்றும் ஓசியானியாவுடன் நிலைபேறான வளர்ச்சியை மேம்படுத்துவதற்கும் இருதரப்பு உறவுகளை மேம்படுத்துவதற்குமான, கூட்டு முயற்சிகளை இந்தப் பிரிவு தொடர்ந்து பேணும்.

2.5.3. இலத்தீன் அமெரிக்கா மற்றும் கரீபியன் பிரிவு

இலத்தீன் அமெரிக்கா மற்றும் கரீபியன் (LAC) 33 நாடுகளையும் மூன்று முக்கிய துணைப் பகுதிகளையும் உள்ளடக்கியது: அவையாவன, தென் அமெரிக்கா, மத்திய அமெரிக்கா மற்றும் கரீபியன் என்பனவாகும்.

LAC பிரிவின் கீழ் உள்ள நாடுகள் கியூபா, ஆன்டிகுவா மற்றும் பார்புடா, அர்ஜென்டினா, பிரேசில், பஹாமாஸ், பார்படாஸ், பெலிஸ், பொலிவியா, சிலி, கொலம்பியா, கோஸ்டாரிகா, டொமினிகா பொதுநலவாயம், டொமினிகன் குடியரசு, ஈக்வடார், எல் சால்வடார், கிரெனடா, குவாத்தமாலா, கயானா, ஹைட்டி, ஹோண்டுராஸ், ஜமைக்கா, மெக்ஸிகோ, நிகரகுவா, பனாமா, பராகுவே, பெரு, செயிண்ட் கிட்ஸ் மற்றும் நெவிஸ், செயிண்ட் வின்சென்ட் மற்றும் கிரெனடைன்ஸ், செயிண்ட் லூசியா, சுரினாம், டிரினிடாட் மற்றும் டொபாகோ, உருகுவே, வெனிசுலா.

இப்பிரிவு பிராந்தியத்தில் உள்ள இரண்டு கவதிவிடத் தூதர்ப் பாணியக்கங்கள் மூலம் உறவுகளை வலுப்படுத்தி வருகிறது, அதாவது பிரேசில், ஒன்பது (09) இலத்தீன் அமெரிக்க நாடுகளான அர்ஜென்டினா, பொலிவியா, சிலி, கொலம்பியா, கயானா, பராகுவே, பெரு, சுரினாம் மற்றும் உருகுவே ஆகியவற்றுக்கு ஒரே நேரத்தில் அங்கீகாரம் வழங்கப்பட்டுள்ளதுடன், கியூபா ஒன்பது (09) கரீபியன் நாடுகளான டொமினிகாவின் பொதுநலவாயம், டொமினிகன் குடியரசு, எல் சால்வடார், ஈக்வடார், ஹைட்டி, ஹோண்டுராஸ், ஜமைக்கா, பனாமா, வெனிசுலா ஆகியவற்றுக்கு ஒரே நேரத்தில் அங்கீகாரம் வழங்கப்பட்டுள்ளது. வாஷிங்டன் டி.சி. யானது, மெக்ஸிகோ மற்றும் டிரினிடாட் மற்றும் டொபாகோவிற்கு ஒரே நேரத்தில் அங்கீகாரம் பெற்றது மற்றும் நியூயார்க்கில் உள்ள ஐக்கிய நாடுகளின் நிரந்தர பிரதிநிதி (PRUN) பஹாமாஸுக்கும் ஒரே நேரத்தில் அங்கீகாரம் பெற்றது. மேலும், இந்தப் பிரிவு நியூயார்க்கில் உள்ள ஐக்கிய நாடுகளின் நிரந்தர பிரதிநிதி மற்றும் புது தில்லியில் உள்ள இலங்கை உயர் ஸ்தானிகராலயம் மூலம் LAC பிராந்தியத்தில் உள்ள நாடுகளுடனும் அதன் தொடர்புகளைப் பேணி வருகிறது.

கொழும்பு, புதுடில்லி மற்றும் வியட்நாமத் தளமாகக் கொண்ட இலத்தீன் அமெரிக்க மற்றும் கரீபியன் நாடுகளுடன் தொடர்பு கொள்வதற்கான முதல் மையமாக இப்பிரிவு செயற்படுகிறது. இலங்கையில் தங்கள் நலன்களை நிர்வகிக்க பிரேசில் மற்றும் கியூபா ஆகிய நாடுகள் கொழும்பில் தூதரகங்களை நிறுவிியுள்ளன. புதுடில்லியை தளமாகக் கொண்ட தூதரகங்கள் மூலம் இலங்கையில் தங்கள் நலன்களை பல LAC நாடுகள் கவனித்துக் கொள்கின்றன. வியட்நாமில் உள்ள பனாமா தூதரகம் இலங்கைக்கு ஒரே நேரத்தில் அங்கீகாரம் பெற்றது.

கொழும்பில் இலத்தீன் அமெரிக்கா மற்றும் கரீபியன் பிராந்தியத்தைச் சேர்ந்த 10 கௌரவ தூதர்கள் உள்ளனர். (சிலி, கொலம்பியா, டொமினிகன் குடியரசு, எல் சால்வடார், குவாத்தமாலா, கயானா, மெக்ஸிகோ, பனாமா, பெரு மற்றும் உருகுவே) மற்றும் இலங்கை இந்தப் பிராந்தியத்திற்கு 14 கௌரவ தூதர்களை நியமித்துள்ளது. (பஹாமாஸ், பிரேசில், சிலி, கொலம்பியா, டொமினிகன் குடியரசு, எல் சால்வடார், ஈக்வடார், ஹைட்டி, ஹோண்டுராஸ், ஜமைக்கா, மெக்ஸிகோ, பனாமா, பெரு மற்றும் சுரினாம்)

2.5.3.1. பொருளாதார இராஜதந்திரம்:

பிரேசிலில் உள்ள இலங்கைத் தூதரகம்: பிரேசில்/இலத்தீன் அமெரிக்காவில் முதன்முதலாக "இலங்கையை ஆராயுங்கள்" என்ற கருப்பொருளின் கீழ், 2024, ஜனவரி 12 மற்றும் 13 அன்று பிரேசில் கூட்டாட்சியின் சர்வதேச உறவுகள் செயலகம், இலங்கை சுற்றுலா மேம்பாட்டுப் பணியகம் மற்றும் இலங்கை தேயிலை வாரியத்துடன் இணைந்து பிரேசில்/இலத்தீன் அமெரிக்காவில் முதல் ஒற்றை நாட்டு கண்காட்சியை ஏற்பாடு செய்தது.

கொலம்பியாவில் உள்ள போகோடா வர்த்தக சபைக்கும் இலங்கை வர்த்தக சபைக்கும் இடையிலான புரிந்துணர்வு ஒப்பந்தத்தை இறுதி செய்ய இந்த மிஷன் உதவியது மற்றும் மார்ச் 2024 இல் பிரேசிலில் உள்ள தொழில் மேம்பாட்டு அதிகார சபையுடன் ஒரு விழிப்புணர்வு அமர்வை ஏற்பாடு செய்தது.

2024, ஜூன் இல் பிரேசிலிய மென்பொருள் நிறுவனங்கள் சங்கத்தின் சர்வதேச விவகார ஒருங்கிணைப்பாளர் திருமதி கிளாரா சுவெல்லி மற்றும் SLASSCOM அதிகாரிகளுடன் சந்திப்புகள்/மெய்நிகர் சந்திப்புகளை எளிதாக்கியது; 2024, ஜூன் 12 அன்று பிரேசிலிய தகவல் தொழில்நுட்ப நிறுவனங்கள் சங்கத்தின் தலைவர் திரு. கிறிஸ்டியன் ததேயு மற்றும் ரியோ டி ஜெனிரோவின் வெளிநாட்டு வர்த்தக சபைகளின் கூட்டமைப்பின் (FCCE) முதல் துணைத் தலைவர் திரு. மார்சோ ஆரேலியோ குஹ்னர், எமிரேட்ஸிற்கான ரியோ டி ஜெனிரோவின் விற்பனை மேலாளர் திரு. மார்செலோ அப்ரூ மற்றும் ரியோட்ரீரின் தலைவர் திரு. பேட்ரிக் கோரியா ஆகியோருடன் சந்திப்புகள்/மெய்நிகர் சந்திப்புகளை எளிதாக்கியது.

2024, ஜூன் 01 அன்று நடைபெற்ற சர்வதேச உணவு மற்றும் கலாச்சார கண்காட்சி, 2024, செப்டம்பர் 26 முதல் 28 வரை நடைபெற்ற ABAV EXPO 2024 கண்காட்சி மற்றும் 2024, அக்டோபர் 01 முதல் 03 வரை சிலியின் சாண்டியாகோவில் நடைபெற்ற Espacio உணவு மற்றும் சேவைக் கண்காட்சி ஆகியவற்றில் பங்கேற்றார்.

இலங்கையின் தேசிய ஏற்றுமதியாளர்கள் சபை மற்றும் பிரேசிலின் பிரேசில்-ஆசிய வர்த்தக சபை ஆகியவை ஆகஸ்ட் 2024 இல் டிஜிட்டல் முறையில் ஒரு புரிந்துணர்வு ஒப்பந்தத்தில் கையெழுத்திட்டன; மேலும் 2024, செப்டம்பர் 03 அன்று முதல் உத்தியோகபூர்வ சந்திப்பை (நிகழ்நிலை) நடத்துவதற்கு வசதி செய்தன.

2024, மார்ச் இல் பராகுவேக்கு விஜயம் செய்தபோது, தூதுவர், பராகுவே பயண மற்றும் சுற்றுலா நிறுவனங்களின் சங்கத்தின் (ASATUR) தலைவர் திருமதி மோனிகா கோஸ்டா மற்றும் பிற அதிகாரிகளைச் சந்தித்து சுற்றுலாவை மேம்படுத்துவதற்காக இரு நாடுகளுக்கும் இடையே ஒத்துழைப்புக்கான சாத்தியக்கூறுகளை நாடினார்.

கியூபாவில் உள்ள இலங்கைத் தூதரகம்: 2024, ஜூலை 23 அன்று ஹவானாவில் "சிலோன் டீ டைம்" என்ற தேயிலை விளம்பர நிகழ்வை தூதர்ப் பணியகம் நடத்தியது; மேலும் ஹிடன் ஹில்ஸ் தேயிலை நிறுவனத்திற்கும் எல் சால்வடாரில் உள்ள சகாக்களுக்கும் இடையே ஒரு இணைப்பை ஏற்படுத்தியது. தூதுவர் வெளிநாட்டு வர்த்தக அமைச்சரைச் சந்தித்து இரு நாடுகளுக்கும் இடையிலான சாத்தியமான வர்த்தக வாய்ப்புகள் குறித்து ஆலோசித்தார்.

இலங்கை தேங்காய் ஆராய்ச்சி நிறுவனத்திற்கும் ஜமைக்காவில் உள்ள கௌரவ தூதுவருக்கும் இடையே ஒரு இணைப்பை தூதர்ப்பணியகம் ஏற்படுத்தியது. 2024 நவம்பர் 04 முதல் 09 வரை நடைபெற்ற ஹவானா சர்வதேச வர்த்தக கண்காட்சியில் தூதுவர்ப்பணியகம் பங்கேற்றது.

இலத்தீன் அமெரிக்கா மற்றும் கரீபியன் பிரிவு: பிரேசிலிய ஒத்துழைப்பு நிறுவனத்தின் (ABC) நிபுணர்களின் வருகையின் தொடர்ச்சியாக, பால் உற்பத்தித் துறை மேம்பாடு மற்றும் கரும்பு திட்டங்களுக்காக 2024, ஜூலை 18 அன்று இந்தப் பிரிவு தேசிய அறிவியல் அறக்கட்டளை, விவசாயம் மற்றும் தோட்டத் தொழிற்சாலை அமைச்சு, முதலீட்டு ஊக்குவிப்பு அமைச்சு மற்றும் கரும்பு ஆராய்ச்சி நிறுவனத்துடன் சந்திப்புகளை நடத்தியது. இந்தப் பிரிவு இரண்டு திட்டங்களிலும் கைச்சாத்திட்டு பணியில் ஈடுபட்டுள்ளது.

2.5.3.2. அரசியல் இராஜதந்திரம்

பிரேசிலில் உள்ள இலங்கைத் தூதரகம்: தூதுவர் ரியோ டி ஜெனிரோ நகராட்சி மன்றத்தின் வெளியுறவுக் குழுவின் துணைத் தலைவர் திரு. எலிசேயு கெஸ்லர் மற்றும் சிவில் ஹவுஸ் நகராட்சி செயலகத்தின் சிவில் ஹவுஸின் செயலாளர் திரு. லூகாஸ் படிஹா ஆகியோரை 2024, ஜூன் 13 அன்று ரியோ டி ஜெனிரோவில் சந்தித்து, கொடும்பு மற்றும் ரியோ டி ஜெனிரோ நகராட்சி மன்றங்களுக்கு இடையே துணை நகரத் திட்டத்தை நிறுவுவது குறித்து ஆலோசித்தார்.

அர்ஜென்டினா, கொலம்பியா, சிலி மற்றும் சுரினாம் ஆகிய நாடுகளுடன் அரசியல் ஆலோசனைகள் மற்றும் பொருளாதார ஒத்துழைப்பை நடத்துவதற்கான நடவடிக்கைகளைத் தொடங்கினார், மேலும் வரைவு ஒப்பந்தங்கள்/உடன்படிக்கைகள் உரிய அரசுகளால் மதிப்பாய்வு செய்யப்பட்டு வருகின்றன.

கியூபாவில் உள்ள இலங்கைத் தூதரகம்: இலங்கையின் 76 வது சுதந்திர ஆண்டு நிறைவைக் குறிக்கும் வகையில், 2024, பிப்ரவரி 05 அன்று நேஷனல் சொசுசு விடுதியில் ஒரு இராஜதந்திர வரவேற்பை தூதுவர் நடத்தினார்.

தூதர் ஜூலை 24, 2024 அன்று கியூபாவின் ஜனாதிபதி மிகுவல் டயஸ்-கேனல் பெர்முடெஸை மரியாதை நிமித்தமாகச் சந்தித்து, இலங்கை-கியூபா இருதரப்பு உறவுகளின் 65 வது ஆண்டு விழாவிடற்கு வாழ்த்துக்களைத் தெரிவித்தார். இலங்கை-கியூபா இருதரப்பு உறவுகளின் 65வது ஆண்டு நிறைவைக் கொண்டாடும் வகையில், உயர் மட்ட பங்கேற்புடன், மிஷன் ஒரு நிகழ்வை 2024, ஆகஸ்ட் 07 அன்று நடத்தியது.

பிரேசிலில் உள்ள இலங்கைத் தூதரகம்: தூதுவர், ரியோ டி ஜெனிரோ நகராட்சி மன்றத்தின் வெளியுறவுக் குழுவின் துணைத் தலைவர் திரு. எலிசேயு கெஸ்லர் மற்றும் சிவில் ஹவுஸ் நகராட்சி செயலகத்தின் சிவில் ஹவுஸின் செயலாளர் திரு. லூகாஸ் படிஹா ஆகியோரை 2024, ஜூன் 13 அன்று ரியோ டி ஜெனிரோவில் சந்தித்து, கொழும்பு மற்றும் ரியோ டி ஜெனிரோ நகராட்சி மன்றங்களுக்கு இடையே சகோதரி நகரத் திட்டத்தை நிறுவுவது குறித்து விவாதித்தார்.

அர்ஜென்டினா, கொலம்பியா, சிலி மற்றும் சுரினாம் ஆகிய நாடுகளுடன் அரசியல் ஆலோசனைகள் மற்றும் பொருளாதார ஒத்துழைப்பை நடத்துவதற்கான நடவடிக்கைகளைத் தொடங்கினார், மேலும் ஒப்பந்தங்கள்/குறிப்புகள் மற்றும் புரிதல்கள் வரைவு அந்தந்த அரசாங்கங்களால் மதிப்பாய்வு செய்யப்பட்டு வருகின்றன.

கியூபாவில் உள்ள இலங்கைத் தூதரகம்: இலங்கையின் 76 வது சுதந்திர ஆண்டு நிறைவைக் குறிக்கும் வகையில், பிப்ரவரி 05, 2024 அன்று ஹோட்டல் நேஷனலில் ஒரு இராஜதந்திர வரவேற்பை தூதுவர் நடத்தினார்.

தூதுவர் 2024, ஜூலை 24 அன்று கியூபாவின் ஜனாதிபதி மிகுவல் டயஸ்-கேனல் பெர்முடெஸை மரியாதை நிமித்தமாகச் சந்தித்து, இலங்கை-கியூபா இருதரப்பு உறவுகளின் 65 வது ஆண்டு விழாவிடற்கு வாழ்த்துக்களைத் தெரிவித்தார். இலங்கை-கியூபா இருதரப்பு உறவுகளின் 65வது ஆண்டு நிறைவை நினைவுகூரும் வகையில் 2024, ஆகஸ்ட் 07 அன்று உயர் மட்ட பங்கேற்புடன் ஒரு நிகழ்வை மிஷன் நடத்தியது.

வாஷிங்டன் டிசியில் உள்ள இலங்கைத் தூதரகம்: இலங்கையில் நேர்மறையான முன்னேற்றங்களை, குறிப்பாக நல்லிணக்கம் மற்றும் பொருளாதார மீட்சி, நிர்வாகம் போன்றவற்றில், மெக்சிகோ, டிரினிடாட் மற்றும் டொபாகோ அரசாங்கங்களுடன், வாஷிங்டன் டிசியில் உள்ள அவர்களின் வதிவிட தூதரகங்கள் மற்றும் உரிய வெளியுறவு அமைச்சகங்கள் மூலம் தூதர்ப்பணியகம் பகிர்ந்து கொண்டது.

இந்த தூதர்ப்பணியகம் வாஷிங்டன் டிசியில் உள்ள அமெரிக்க அரசுகள் அமைப்பின் செயலகத்துடனும் (இலங்கை ஒரு பார்வையாளர் நாடாக உள்ளது) உறுப்பு நாடுகளுடனும் நெருக்கமாக ஒத்துழைத்தது. பெறப்பட்ட பயனுள்ள நிகழ்வுகள், புள்ளிவிவரங்கள், நல்ல நடைமுறைகள் போன்றவை குறித்த தகவல்கள் அந்தந்த இலங்கை அரசாங்க நிறுவனங்களுடன் தொடர்ந்து பகிர்ந்து கொள்ளப்பட்டன.

கியூபாவில் மருத்துவக் கற்கைகளுக்கான உதவித்தொகைகளை உயர்கல்வி அமைச்சு மற்றும் கியூப தூதரகத்துடன் இந்தப் பிரிவு ஒருங்கிணைத்தது. 2024 ஆம் ஆண்டில் ஒரு இலங்கை மாணவர் உதவித்தொகைக்குத் தேர்ந்தெடுக்கப்பட்டார்.

பிரிவு பேச்சுக் குறிப்புகளைத் தயாரித்து, குவாத்தமாலா தூதுவர் ஓமர் காஸ்டனெடா சோலாரெஸ், கொலம்பியாவின் தூதர் விக்டர் ஹ்யூகோ எச்செவெரி ஜராமில்லோ, பராகுவேயின் தூதுவர் ஃப்ளெமிங் டுவார்டே மற்றும் கியூபாவின் தூதுவர் ஆண்ட்ரெஸ் மார்செலோ கோன்சலஸ் கரிடோ ஆகியோரின் மரியாதைக்குரிய அழைப்புகளை முறையே 2024, பெப்ரவரி 04, ஜூன் 06 மற்றும் ஜூலை 01 ஆகிய திகதிகளில் வெளிநாட்டு அலுவல்கள் அமைச்சரிடம் நடத்தியது.

இலத்தீன் அமெரிக்கா மற்றும் கரீபியன் பிராந்தியத்தில் உள்ள நாடுகளின் நிலுவையில் உள்ள 64 இருதரப்பு ஒப்பந்தங்கள்/உடன்படிக்கைகளை இந்தப் பிரிவு பின்தொடர்ந்தது.

2024 அக்டோபர் 02 அன்று இலங்கைக்கான கியூபா தூதுவர் ஆண்ட்ரேஸ் மார்செலோ கோன்சலஸ் கரிடோ, புதிதாக தேர்ந்தெடுக்கப்பட்ட ஜனாதிபதி அனூர குமார திசாநாயக்காவை முதல் மரியாதை நிமித்தமாக சந்தித்ததற்கான பேச்சு குறிப்புகளை இப்பிரிவு ஏற்பாடு செய்து தயாரித்தது.

2024 டிசம்பர் 26 அன்று இலங்கைக்கான கியூபா தூதுவர் கௌரவ விளையாட்டு மற்றும் இளைஞர் விவகார அமைச்சர் சுனில் குமார கமகே அவர்களை கௌரவ சந்திப்புக்கு இந்தப் பிரிவு ஏற்பாடு செய்தது.

2024 நவம்பர் 22 அன்று இலத்தீன் அமெரிக்கா மற்றும் கரீபியன் பிரிவு பணிப்பாளர் நாயகம் திருமதி சாமிந்தா ஜி. கொலோன்னை அவர்களை கியூபாவின் தூதுவர் ஆண்ட்ரேஸ் மார்செலோ கோன்சலஸ் கரிடோ மரியாதை நிமித்தமாக சந்தித்தார்.

புதுடில்லியில் டொமினிகன் குடியரசின் தூதுவர் கௌரவ டேவிட் புய்க் மற்றும் இலத்தீன் அமெரிக்கா மற்றும் கரீபியன் பிரிவின் பணிப்பாளர் நாயகம் திருமதி சாமிந்தா ஜி. கொலோன்னை ஆகியோருக்கு இடையேயான மெய்நிகர் முறையிலான மரியாதை நிமித்தச் சந்திப்புக்கு இந்தப் பிரிவு ஏற்பாடு செய்தது.

இப்பிரிவு, இருதரப்புக் கூட்டங்களுக்கான பேச்சுக் குறிப்புகள், மாவட்டச் சுருக்கங்கள் மற்றும் உரைகளைத் தயாரித்தது; உயர் பிரமுகர்களுடன், தேசிய தினக் கொண்டாட்டங்களுக்கான வாழ்த்துச் செய்திகள் மற்றும் பிராந்தியத்தின் புதிதாகத் தேர்ந்தெடுக்கப்பட்ட தலைவர்களுக்கான வாழ்த்துச் செய்திகள் ஆகியவற்றைத் தயாரித்தது.

இலங்கையின் புதிதாக நியமிக்கப்பட்ட பிரதமர் கௌரவ டாக்டர் ஹரிணி அமரகுரியவை 2024, அக்டோபர் 15 அன்று இலங்கைக்கான கியூபா தூதுவர் ஆண்ட்ரேஸ் மார்செலோ கோன்சலஸ் கரிடோ முதன்முதலில் மரியாதை நிமித்தமாகச் சந்தித்ததற்கான பேச்சுக் குறிப்புகளை இந்தப் பிரிவு ஏற்பாடு செய்து தயாரித்தது.

இலங்கையின் வெளிநாட்டு அலுவல்கள் அமைச்சகத்தின் பண்டாரநாயக்க சர்வதேச இராஜதந்திரப் பயிற்சி நிறுவனம் மற்றும் பிரேசில் வெளியுறவு அமைச்சகத்தின் ரியோ பிராங்கோ நிறுவனம் ஆகியவற்றுக்கு இடையேயான ஒத்துழைப்பு, குவாத்தமாலா, டொமினிகன் குடியரசின் குவாத்தமாலாவுடனான அரசியல் ஆலோசனைகள் மற்றும் பெலிஸ் மற்றும் ஆன்டிகுவா & பார்புடாவுடனான இராஜதந்திர உறவுகளை நிறுவுதல் தொடர்பான புரிந்துணர்வு ஒப்பந்தம் குறித்து வெளிநாட்டு அலுவல்கள், வெளிநாட்டு வேலைவாய்ப்பு மற்றும் சுற்றுலாத்துறை அமைச்சரின் கையொப்பத்திற்காக அமைச்சரவைப் பத்திரங்கள் விரைவில் சமர்ப்பிக்கப்பட உள்ளன.

புதிதாகத் தேர்ந்தெடுக்கப்பட்ட ஜனாதிபதியான மாண்புமிகு அனூர குமார திசாநாயக்க அவர்கள், பிரதமர் டாக்டர் ஹரிணி அமரகுரிய மற்றும் வெளியுறவு அமைச்சர் கௌரவ விஜித ஹேரத் ஆகியோருக்கு இலத்தீன் அமெரிக்கா மற்றும் கரீபியன் நாடுகளைச் சேர்ந்த பிரமுகர்களிடம் கிடைக்கப்பெற்ற, வாழ்த்துச்செய்திகளுக்கு நன்றி தெரிவிக்கும் கடிதங்களை பின்வருமாறு அனுப்பப்பட்டது.

1. பிரேசில் (மேதகு ஜனாதிபதி லூலா டா சில்வா), 2. ஜமைக்கா (மாண்புமிகு பிரதமர் ஆண்ட்ரூ ஹோல்னஸ்), 3. வெனிசுலா (மேதகு ஜனாதிபதி நிக்கோலஸ் மதுரோ மோரோஸ்) 4. நிகரகுவா (மேதகு ஜனாதிபதி தளபதி டேனியல் ஓர்டேகா சாவேத்ரா மற்றும் துணைத் தலைவர் கம்பனேரா ரொசாரியோ முரில்லோ), 5. உருகுவே (மேன்மை தங்கிய ஜனாதிபதி லூயிஸ் லாகால் பெள), 6. கியூபா (மேன்மை தங்கிய ஜனாதிபதி மிகுவல் டயஸ்-கேனல் பெர்முடெஸ் மற்றும் கௌரவ மானுவல் மர்ரெரோ குரூஸ், பிரதமர்), 7. வெனிசுலா (மேன்மை தங்கிய ஜனாதிபதி யுவான் எட்வர்டோ கில் பின்டோ, வெளியுறவுக்கான மக்கள் அதிகார அமைச்சர்).

இலத்தீன் அமெரிக்கா மற்றும் கியூபா, பிரேசில் மற்றும் வெனிசுலா நாடுகளின் பாராளுமன்ற நட்புறவு சங்கங்களை செயற்படுத்தும் பணியில் இந்தப் பிரிவு ஈடுபட்டுள்ளது.

ஹோ சி மின் சிலைக்கு அருகில் பொது நூலகத்திற்கு அருகில் கியூபா தேசிய வீராங்கனை ஜோஸ் மார்டியின் சிலை வைப்பது: இலத்தீன் அமெரிக்கா & கரீபியன் பிரிவு கொடும்பு மேயர் அலுவலகத்துடன் தொடர்புடைய கடிதப் பரிமாற்றங்களைப் பகிர்ந்து கொண்டதுடன், சிலையை விரைவில் திறக்க முன்மொழிகிறது.

இராஜதந்திர இருப்பை விரிவுபடுத்துதல்; நான்கு (04) கௌரவ தூதுவர்களை (மெக்சிகோ, எல் சால்வடார், ஹோண்டூராஸ் மற்றும் டிரினிடாட் & டொபாகோ) நியமித்தல் மற்றும் ஏழு (07) கௌரவ தூதர்களின் (பஹாமாஸ், சிலி, பிரேசில் (சுவோபாலோ), கொலம்பியா, டொமினிகன் குடியரசு, பனாமா மற்றும் சுரினாம்) கால நீட்டிப்பு குறித்து பரிசீலித்தல்.

இலத்தீன் அமெரிக்கா & கரீபியன் நாடுகளில் உள்ள நாடுகளின் அங்கீகாரத்தை ஒழுங்குபடுத்தும் பணியில் இந்தப் பிரிவு ஈடுபட்டுள்ளது; ஏனெனில் இராஜதந்திர உறவுகள்

முறைப்படுத்தப்பட்டிருந்தாலும் கூட, இன்னும் வெளிநாடுகளில் உள்ள இலங்கை தூதரகங்களுக்கு அங்கீகாரம் பெறப்படவில்லை. (இதுவரை இராமஜதந்திர உறவுகளை நிறுவுவதற்காக 2012 இல் அமைச்சரவைப் பத்திரத்தால் அங்கீகரிக்கப்பட்ட 13 நாடுகளில் 11 நாடுகளுடன் இராமஜதந்திர உறவுகள் நிறுவப்பட்டுள்ளன).

2.5.3.3. பல்தரப்பு இராஜதந்திரம்

பிரேசிலில் உள்ள இலங்கைத் தூதரகம் :2024, மார்ச் 04 அன்று நடைபெற்ற UNHRC இன் 55வது அமர்வில் ஐக்கிய நாடுகள், மனித உரிமைகள் உயர் ஸ்தானிகரால் வழங்கப்பட்ட இலங்கை குறித்த வாய்மொழி புதுப்பிப்பு மற்றும் 2024, செப்டம்பர் 09 அன்று நடைபெற்ற 57வது அமர்வில் ஊடாடும் உரையாடலுக்கு பிரேசில், அர்ஜென்டினா, சிலி மற்றும் பராகுவே அரசாங்கங்களின் ஆதரவையும் ஆக்கபூர்வமான தலையீட்டையும் தூதரகம் கோரியது.

கியூபாவில் உள்ள இலங்கைத் தூதரகம்: தூதருடனான சந்திப்புகளின் போது கியூபா மற்றும் பிற அங்கீகாரம் பெற்ற நாடுகள் சர்வதேச மன்றத்தில் இலங்கைக்கு தங்கள் ஆதரவை உறுதி செய்துள்ளன .2024, மே மற்றும் செப்டம்பர் இல் நடைபெற்ற UNHRC அமர்வுகளில் இலங்கைக்கு உதவி பெற அங்கீகாரம் பெற்ற நாடுகளின் தூதரகங்களுடன் கூட்டங்கள் நடத்தப்பட்டன.

வாஷிங்டன் டிசியில் உள்ள இலங்கைத் தூதரகம்: இலங்கையின் சர்வதேச முன்முயற்சிகள் மற்றும் வேட்புமனுக்களைத் தொடர்ந்து மெக்சிகோ மற்றும் டிரினிடாட் மற்றும் டொபாகோவின் ஆதரவிற்காக தோதராகப் பணியம் கோரியது: காலநிலை நீதிக்கான பயனுள்ளதும், அனைத்து அம்சங்களையும் உள்ளடக்கிய மற்றும் நிலையான பன்முக நடவடிக்கை குறித்த இலங்கையின் தீர்மானம் கென்யாவின் நைரோபியில் ஐக்கிய நாடுகளின் சுற்றுச்சூழல் சபையின் (UNEA) 6வது அமர்வு 2024, பெப்ரவரி 26 முதல் மார்ச் 01 வரை நடைபெற்றது; 2024, ஜூன் 07 அன்று நியூயார்க்கில் நடைபெற்ற தேர்தலில் 2025-2027 காலத்திற்கான ECOSOCக்கு இலங்கை வேட்பாளராகப் பங்குபற்றியது.

நியூயார்க்கில் உள்ள ஐக்கிய நாடுகள் சபைக்கான இலங்கையின் நிரந்தர தூதரகம்: தெற்கு-தெற்கு மற்றும் முக்கோண ஒத்துழைப்பு குறித்த உயர்மட்டக் கூட்டத்திற்குத் தொடர்ந்து தலைமை தாங்கிய ஐக்கிய நாடுகளுக்கான நிரந்தரத் தூதுவர், தெற்கு-தெற்கு ஒத்துழைப்புக்கான ஐக்கிய நாடுகள் அலுவலகம் நடத்திய பல கூட்டங்களில் பங்கேற்றார். நியூயார்க் இன் ஐக்கிய நாடுகளுக்கான நிரந்தரத் தூதுவர் 2024, செப்டம்பர் 25 அன்று நியூயார்க்கில் நடைபெற்ற இருபது பேர் கொண்ட குழு (G20) வெளியுறவு அமைச்சர்கள் கூட்டத்தில் பங்கேற்றது.

2.5.3.4. பொது இராஜதந்திரம்

பிரேசிலில் உள்ள இலங்கை தூதரகம்: இலங்கை சுற்றுலா குறித்த ஆவணப்படத்தை படமாக்க பிரேசிலிய தொலைக்காட்சி நிகழ்ச்சியான "குளோபோ ரிப்போர்ட்டர்" இன் நான்கு பேர் கொண்ட தொலைக்காட்சி குழுவின் 2024 செப்டம்பர் 3 முதல் 30 வரை இலங்கைக்கு வருகை தர மிஷன் வசதி செய்தது, மேலும் ஆவணப்படத்தின் முதல் அத்தியாயம் 2024, டிசம்பர் இல் ஒளிபரப்பப்பட்டது.

பிரேசில் கூட்டாட்சி மாவட்டத்தின் சர்வதேச உறவுகள் என்ற மாதாந்த வெளியீட்டில் போர்த்துகீசிய மொழியில் இலங்கை பற்றிய ஒரு கட்டுரையை மிஷன் வெளியிட்டது. இலங்கை சுற்றுலாவை மேம்படுத்துவதற்காக கூட்டாட்சி அரசாங்கத்தின் (GDF) "மினுடோ டோ எம்பைக்சுடோர்" என்ற ஊடக பிரச்சாரத்திலும் பங்கேற்றது. 2024, ஜூலை 01 அன்று இலங்கையில் உள்ள இலங்கை வணிக சமூகத்தினரிடையே பிரேசில் சந்தை வாய்ப்புகள் குறித்த விழிப்புணர்வை ஏற்படுத்த "இலங்கையை இணைக்கவும்" தொலைக்காட்சி நிகழ்ச்சியில் பங்கேற்றார்.

கியூபாவில் உள்ள இலங்கை தூதரகம்: இலங்கை மருத்துவ மாணவர்களின் நலனை மிஷன் கவனித்து வந்தது, மேலும் இலங்கை மாணவர்களுக்கு வழங்கப்படும் மாதாந்த கொடுப்பனவு இலங்கை கல்வி அமைச்சினால் 2024 ஜூலை 1 அன்று 15.00 அமெரிக்க டொலரிலிருந்து 40 அமெரிக்க டொலராக உயர்த்தப்பட்டுள்ளது. .

2.5.3.5. தூதரக உதவி மற்றும் புலம்பெயர்ந்தோர் வேலைவாய்ப்பு நலன்

பிரேசிலில் உள்ள இலங்கை தூதரகம்: பிரேசில் மற்றும் பிற தென் அமெரிக்க நாடுகளில் வசிக்கும் இலங்கையர் தொடர்பான பிரச்சினைகளைத் தீர்ப்பதற்காக, ஏற்பாடு செய்யும் அரசாங்கம் மற்றும் அங்கீகாரம் பெற்ற நாடுகளுடன் இந்த தூதரகம் விடயங்களைக் கையாளும்.

கியூபாவில் உள்ள இலங்கை தூதரகம்: கியூபா மற்றும் பிற அங்கீகாரம் பெற்ற நாடுகளில் வசிக்கும் இலங்கையர்களுக்கு தூதரக உதவியை தூதர்ப் பணியகம் வழங்கியது. இந்த தூதர்ப் பணியகம் ஹவானாவில் உள்ள துருக்கிய விமான நிறுவனத்துடன் தொடர்பு கொண்டு, கேமன் தீவுகள் மற்றும் பிற கரீபியன் நாடுகளுக்குச் செல்லும் இலங்கை ஊழியர்கள் இஸ்தான்புல் விமான நிலையத்தில் ஏறுவதற்கு ஒப்புதல் பெற்றது (போக்குவரத்துக்கான துருக்கிய விமான நிறுவனத்தின் கட்டாயத்

தேவை).

வாஷிங்டன் டிசியில் உள்ள இலங்கைத் தூதரகம்: மெக்சிகோ வழியாக இலங்கைப் பிரஜைகளின் சட்டவிரோத அல்லது சந்தேகத்திற்கிடமான போக்குவரத்து குறித்த அறிக்கைகள் மற்றும் தகவல்களைத் தூதரகம் தொடர்ந்து பெற்று வருகிறது. மெக்சிகோ சட்டவிரோத குடியேறிகளுக்கு ஒரு பிரபலமான போக்குவரத்து மையமாகும். இரு தரப்பினரும் சரியான நேரத்தில் தகவல்களைப் பரிமாறிக் கொள்ளவும், இதுபோன்ற சட்டவிரோத சம்பவங்களைக் குறைக்கவும் அல்லது நிறுத்தவும் நெருக்கமாகச் செயற்பட்டு வருகின்றனர்.

மெக்சிகோவில் உள்ள இலங்கையின் கௌரவத் தூதுவர் தனிப்பட்ட காரணங்களுக்காக ராஜினாமா செய்தார்; மேலும் வாஷிங்டன் டிசியில் உள்ள இலங்கைத் தூதரகம் பொருத்தமான வேட்பாளரை அடையாளம் காணும் பணியில் ஈடுபட்டுள்ளது.

2.5.4. மத்திய கிழக்குப் பிரிவு

2.5.4.1. இருதரப்பு உறவுகள்: மத்திய கிழக்குப் பிரிவு, மத்திய கிழக்குப் பிராந்தியத்தில் உள்ள இலங்கைத் தூதரகங்களுடன் இணைந்து, மத்திய கிழக்குப் பிராந்தியத்தில் உள்ள 14 நாடுகளுடனும் இராஜதந்திர, அரசியல், பொருளாதார, கலாச்சார, பாதுகாப்பு மற்றும் பிற துறைகளில் ஈடுபாடுகளை மேம்படுத்துவதற்காகச் செயற்படுகிறது.

இலங்கை 14 மத்திய கிழக்கு நாடுகளுடன் முறையான இராஜதந்திர உறவுகளை ஏற்படுத்தியுள்ளது; பஹ்ரைன், ஈரான், ஈராக், இஸ்ரேல், குவைத், ஜோர்டான், லெபனான், ஓமான், கத்தார், சவுதி அரேபியா, சிரியா, ஐக்கிய அரபு எமிரேட்ஸ், ஏமன் மற்றும் பாலஸ்தீன அரசு. இந்த 14 நாடுகளில், ஈராக், சிரியா மற்றும் ஏமன் தவிர, இலங்கை 11 வதிவிட தூதரகங்களை நிறுவிியுள்ளது.

குடியிருப்பு தூதரகங்களுக்கு மேலதிகமாக, இலங்கை துபாய் மற்றும் ஜெட்டாவில் தூதரக பொது அலுவலகங்களையும் பாலஸ்தீன மாநிலத்தில் ஒரு பிரதிநிதி அலுவலகத்தையும் கொண்டிருக்க வேண்டும். இலங்கை அரசாங்கத்தின் தேசிய கொள்கை கட்டமைப்பிற்கு இணங்க; 'செழிப்பானதொரு தேசம் மற்றும் அழகியதொரு வாழ்க்கை', மத்திய கிழக்கு பிராந்தியத்தில் உள்ள 14 நாடுகளுடன் இருதரப்பு உறவுகளை மேம்படுத்த இலங்கை விரும்புகிறது. இந்தப் பிரிவு மத்திய கிழக்கு பிராந்தியத்தில் உள்ள இலங்கை தூதரகங்களுடன் இணைந்து, அரசியல், பொருளாதாரம், மேம்பாடு மற்றும் கலாச்சாரத் துறைகளில் இருதரப்பு உறவுகளை மேலும் மேம்படுத்த செயற்படுகிறது. வெளிநாட்டு நேரடி முதலீடுகளை ஈர்ப்பது, வர்த்தகத்தை பல்வகைப்படுத்துவது, சுற்றுலாவை மேம்படுத்துதல் மற்றும் பிராந்தியத்தில் உள்ள இலங்கையர்களுக்கு வெளிநாட்டு வேலை வாய்ப்புகளை மேம்படுத்துதல் ஆகியவற்றில் சிறப்பு கவனம் செலுத்தப்படுகிறது.

மத்திய கிழக்கு பிராந்தியத்தில் ஒரு மில்லியன் இலங்கையர்கள் வாழ்ந்து வேலை செய்வதாக மதிப்பிடப்பட்டுள்ளது. அவர்கள் திறமையற்ற, அரைத் திறன் மற்றும் திறமையான வகைகளைச் சேர்ந்தவர்கள். அவர்கள் இலங்கையின் பொருளாதார வளர்ச்சிக்கும் அவர்கள் பணிபுரியும் நாட்டிற்கும் பங்களிக்கின்றனர். இலங்கைக்கு அதிக அளவு பணம் அனுப்புவது மத்திய கிழக்கு பிராந்தியத்தில் உள்ள இலங்கை தொழிலாளர்களிடமிருந்து பெறப்படுகிறது.

உயர் மட்ட வருகைகள்: இருதரப்பு உறவுகளை மேலும் மேம்படுத்துவதற்காக, வெளிநாடுகளில் உள்ள இலங்கை தூதரகங்களின் உதவியுடன், பின்வருவனவற்றை உள்ளடக்கிய உயர் மட்ட வருகைகளுக்கு இந்தப் பிரிவு வசதிகளை ஏற்படுத்தியது.

முன்னாள் வெளிநாட்டு அலுவல்கள் அமைச்சர் அலி சப்ரியின் அழைப்பின் பேரில், ஈரான் இஸ்லாமியக் குடியரசின் வெளியுறவு அமைச்சர் டாக்டர் ஹொசைன் அமீர் அப்துல்லாஹியன், 2024, பெப்ரவரி 19 முதல் 21 வரையில் இலங்கைக்கு உத்தியோகபூர்வ விஜயம் மேற்கொண்டார். இந்தப் பயணத்தின் போது, முன்னாள் ஜனாதிபதி ரணில் விக்கிரமசிங்க மற்றும் முன்னாள் பிரதமர் தினேஷ் குணவர்தன ஆகியோரை அமைச்சர் மரியாதை நிமித்தமாக சந்தித்து, முன்னாள் வெளியுறவு அமைச்சர் அலி சப்ரியுடன் வெளியுறவு அமைச்சகத்தில் அதிகாரப்பூர்வ கலந்துரையாடல்களை நடத்தினார்.

உமா ஓயா பல்நோக்கு மேம்பாட்டுத் திட்டத்தை கூட்டாகத் திறந்து வைக்க, இலங்கையின் முன்னாள் ஜனாதிபதி, இப்ராஹிம் ரைசி, 2024, ஏப்ரல் 24 அன்று இலங்கைக்கு விஜயம் செய்தார். இந்தப் பயணத்தின் போது கலாச்சாரம், அறிவியல், கல்வி, ஊடகம் மற்றும் சுற்றுலா ஆகிய துறைகளில் ஐந்து ஒப்பந்தங்கள் கைச்சாத்திடப்பட்டன.

முன்னாள் வெளிநாட்டு அலுவல்கள் அமைச்சர் எம்.யு.எம். அலி சப்ரி தலைமையில் உயர்மட்டக் குழு ஒன்று தெஹ்ரானுக்குச் சென்றது. 2024, மே 22 அன்று தெஹ்ரானில் நடைபெற்ற மறைந்த ஜனாதிபதி டாக்டர் செய்யித் இப்ராஹிம் ரைசி, வெளியுறவு அமைச்சர் டாக்டர் ஹொசைன் அமிரப்துல்லாஹியன் மற்றும் பிற சிரேஷ்ட ஈரானிய அதிகாரிகளின் இறுதிச் சடங்கில் கலந்து கொண்டது. மேலும், முன்னாள் வெளிநாட்டு அலுவல்கள் அமைச்சர் அலி சப்ரி ஏப்ரல் 28 முதல் 29 வரை உலகப் பொருளாதார மன்றத்தின் வளர்ச்சிக்கான உலகளாவிய ஒத்துழைப்பு, வளர்ச்சி மற்றும் எரிசக்தி குறித்த சிறப்புக் கூட்டத்தில் பங்கேற்க சவுதி அரேபியாவுக்குச் சென்று, வெளியுறவு அமைச்சர் மாண்புமிகு இளவரசர் பைசல் பின் ஃபர்ஹான், திட்டமிடல் மற்றும் பொருளாதார அமைச்சர் மாண்புமிகு பைசல் அல் இப்ராஹிம் மற்றும் டிஜிட்டல் ஒத்துழைப்பு அமைப்பின் பொதுச் செயலாளர் மாண்புமிகு தீமா அல் யஹ்யா ஆகியோரைச் சந்தித்தார்.

மேலும், ஆசிய ஒத்துழைப்பு உரையாடலின் (ACD) உறுப்பு நாடுகளின் வெளியுறவு அமைச்சர்களின் 19வது கூட்டத்தில் பங்கேற்க தெஹ்ரானுக்கு ஒரு குழுவிற்கு முன்னாள் வெளிநாட்டு அலுவல்கள் அமைச்சின் இராஜாங்க அமைச்சர் தாரக பாலசூரிய தலைமை தாங்கினார். இதற்கு முன்னதாக ACD உறுப்பு நாடுகளின் சிரேஷ்ட அதிகாரிகள் கலந்து கொண்டனர். இலங்கையின் பல அமைச்சர்கள் ஈரான், சவுதி அரேபியா மற்றும் ஐக்கிய அரபு எமிரேட்ஸ் ஆகிய நாடுகளுக்கு விஜயம் செய்தனர்.

புரிந்துணர்வு ஒப்பந்தம்/உடன்படிக்கைக்கள்: இலங்கைக்கும் ஜோர்தானுக்கும் இடையில் ஒரு அரசியல் ஆலோசனை பொறிமுறையை நிறுவுவது குறித்த புரிந்துணர்வு ஒப்பந்தம் 2024, ஜூலை 10 அன்று ஜோர்தான் வெளியுறவு அமைச்சகத்தில் கைச்சாத்தானது, மேலும் 2025 ஆம் ஆண்டில் முதல் சுற்று அரசியல் ஆலோசனைகளை நடத்த முன்மொழியப்பட்டுள்ளது. மேலும், இலங்கைக்கும் ஓமானுக்கும் இடையிலான சுற்றுலா ஒத்துழைப்புத் துறையில் புரிந்துணர்வு ஒப்பந்தமும், இலங்கைக்கும் ஓமானுக்கும் இடையிலான விவசாயத் துறையில் புரிந்துணர்வு ஒப்பந்தமும் முறையே 2024, ஏப்ரல் 02 மற்றும் ஜூன் 10 ஆகிய திகதிகளில் கொழும்பில் கையெழுத்தானது.

பின்வரும் புரிந்துணர்வு ஒப்பந்தங்களை இறுதி செய்ய இந்தப் பிரிவு உதவியது; இலங்கை மற்றும் குவைத்தின் இரு வெளியுறவு அமைச்சகங்களுக்கிடையில் இருதரப்பு ஆலோசனைகள் குறித்த புரிந்துணர்வு ஒப்பந்தம், ஐக்கிய அரபு அமீரகத்துடனான நாடுகடத்தல் ஒப்பந்தம், இலங்கைக்கும் சவுதி அரேபியாவிற்கும் இடையே பரஸ்பர சட்ட உதவி குறித்த புரிந்துணர்வு ஒப்பந்தம் மற்றும் இலங்கைக்கும் சவுதி அரேபியாவிற்கும் இடையே தண்டனை விதிக்கப்பட்ட நபர்களை மாற்றுவது குறித்த புரிந்துணர்வு ஒப்பந்தம் ஆகியவையாகும்.

2.5.4.2. புலம்பெயர்ந்த தொழிலாளர்/ வெளிநாட்டு இலங்கையர்கள் நலன் :NAITA மற்றும் TVEC உடன் இணைந்து, டெல் அவீவிலுள்ள இலங்கைத் தூதரகம், இஸ்ரேலில் NVQ (தேசிய தொழில் தகுதி) நிலை 3 மற்றும் 4 எழுத்து மற்றும் நடைமுறைத் தேர்வுகளை 2024, ஜூலை 23 முதல் ஆகஸ்ட் 02 வரை நடத்தியதுமத்திய கிழக்கு . கிழக்கு பிராந்தியத்தில் உள்ள இலங்கை தூதரகங்கள் தொழிலாளர் தொடர்பான சேவைகளை சரியான நேரத்தில் வழங்குவதில் பணியாற்றியுள்ளனகுறிப்பாக பீரூட் . மற்றும் டெல் அவீவில் உள்ள இலங்கை தூதரகங்கள், மத்திய கிழக்கில் நடந்து வரும் பட்டங்களால் பாதிக்கப்பட்ட இலங்கையர்களுக்கு உதவுவதற்காக செயல்பட்டு வருகின்றன. குவைத் மற்றும் இலங்கை அதிகாரிகளுடன் இணைந்து, 2007 ஆம் ஆண்டு இரு நாடுகளுக்கும் இடையே கையெழுத்திடப்பட்ட தண்டனை பெற்ற நபர்களை மாற்றுவது தொடர்பான ஒப்பந்தத்தின் விதிகளின்படி, குவைத்திலிருந்து 32 இலங்கை தண்டனை பெற்ற கைதிகளின் முதல் தொகுதியை 2024 நவம்பர் 25 அன்று குவைத்திலுள்ள இலங்கைத் தூதரகம் மாற்ற உதவியது.

இந்தப் பிராந்தியத்தில் உள்ள இலங்கைத் தூதரகங்கள்/பணியகங்கள் இலங்கையர்களின் நலனைக் கவனித்து வருவதுடன், இலங்கையர்களுக்கான வேலை வாய்ப்புகளையும் தொடர்ந்து தேடி வருகின்றன.

2.5.4.3. கலாச்சார :பொது இராஜதந்திரம்/மத்திய கிழக்கு பிராந்தியத்தை தளமாகக் கொண்ட இலங்கை தூதரகங்கள்பதவிகள்/, இலங்கை சமூக அமைப்புகளுடன் இணைந்து புத்தாண்டு கொண்டாட்டம், இப்தார், வெசாக், பொசன், தீபாவளி மற்றும் கிறிஸ்துமஸ் நிகழ்ச்சிகளை ஏற்பாடு செய்தன.

அபுதாபியிலுள்ள இலங்கைத் தூதரகம், முன்மொழியப்பட்ட புத்தவிகாரையின் கருத்துக் குறிப்பேடு மற்றும் வடிவமைப்பை ஐக்கிய அரபு எமிரேட்ஸ் தரப்பில் சகிப்புத்தன்மை அமைச்சர் ஷேக் முபாரக்) அல் நஹ்யான் மற்றும் வெளியுறவு அமைச்சர் மேன்மை தங்கிய நூரா அல் காபிஇறுதி செய்து (வழங்கியுள்ளது, மேலும் பிற பௌத்த நாடுகளின் தூதரக பிரதிநிதிகள் மற்றும் ஐக்கிய அரபு இராச்சியத்தில் உள்ள அனைத்து பௌத்த சமூகங்களின் பிரதிநிதிகளின் பங்கேற்புடன் பணிக்குழுவை நிறுவும் பணியில் ஈடுபட்டுள்ளது.

2.5.4.4. பாதுகாப்பு மற்றும் பாதுகாப்பு ஒத்துழைப்பு :

இலங்கைத் தரப்பின் வேண்டுகோளின் பேரில், வெளிநாட்டு அலுவல்கள் மற்றும் பாதுகாப்பு அமைச்சகங்களின் அதிகாரிகளுடன் சந்திப்புகளை நடத்துவதற்காக பீரூட்டில் உள்ள தூதுவர் 2024, செப்டம்பர் 24 அன்று சிரியாவிற்கு விஜயம் செய்தார். ஒருங்கிணைந்த கடல்சார் படைகள் . SLEMB/மனாமா, பஹ்ரைனின் ஒருங்கிணைந்த கடல்சார் படைக்கு இலங்கை கடற்படையின் தளபதி திருஜெயமுனி சஞ்சய தினேஷ் சில்வாவை நியமிக்க உதவியது ., மேலும் 2024 ஏப்ரல் 15 முதல் 19 வரை நடைபெற்ற ஒருங்கிணைந்த கடல்சார் படைகள் கடல்சார் பாதுகாப்பு மாநாட்டில் (MSC 24) இலங்கை கடற்படையின் ரியர் அட்மிரல் எம்.பீரிஸ் பங்கேற்க உதவியது .என்.எச்.

ஐக்கிய அரபு இராச்சியத்தின் பாதுகாப்பு அமைச்சகத்துடன் இணைந்து அபுதாபியிலுள்ள இலங்கைத்தூதரகம், 2024 செப்டம்பர் 02-11 வரை ஐக்கிய அரபு இராச்சியத்தில் இலங்கையின் பாதுகாப்பு சேவை கட்டளை மற்றும் பணியாளர் கல்லூரியின் ஆய்வு சுற்றுப்பயணத்தை எளிதாக்கியது. இருதரப்பு பாதுகாப்பு ஆலோசனைகளுக்காக இலங்கை கடற்படையின் இரண்டு பிரதிநிதிகள் இஸ்ரேலுக்கு விஜயம் செய்தனர். இலங்கை கடற்படையின் ஐந்து சிரேஷ்ட அதிகாரிகள் அடங்கிய முதல் குழு, 2024 நவம்பர் 11 முதல் 15 வரை இஸ்ரேலில் நடைபெற்ற பத்து நிலைப்படுத்தப்பட்ட மின்-ஒளியியல் சாதனங்களை நிறுவுதல் மற்றும் இயக்குவதற்காக தொழிற்சாலை ஏற்புச் சோதனைகள் (FAT) மற்றும் தொழிற்சாலை வருகையில் பங்கேற்றது. இலங்கை கடற்படையின் மூன்று சிரேஷ்ட அதிகாரிகள் அடங்கிய இரண்டாவது குழு, 2024 டிசம்பர் 02 முதல் 10 வரை தொழிற்சாலை ஏற்புச் சோதனைகளுக்காக [FAT] இஸ்ரேலுக்கு விஜயம் செய்தது.

2.5.4.5. மனித வளங்கள், தூதர்ப் பணியக முகாமைத்துவம், வெளிநாட்டு சொத்து மேலாண்மை

மேம்பாடு: ஹைஃபா மற்றும் வடக்கு இஸ்ரேலில் வர்த்தகம், முதலீடு மற்றும் சுற்றுலாவை மேம்படுத்துவதற்காக, ஹைஃபா மற்றும் வடக்கு இஸ்ரேலில் இலங்கைக்கான கௌரவ தூதுவரின் நியமனக் கடிதம் 01 மார்ச் 2024 அன்று வழங்கப்பட்டது.

வர்த்தக உறவுகளை அதிகரிப்பதற்கும், அதிக சுற்றுலாப் பயணிகள் மற்றும் வெளிநாட்டு நேரடி முதலீடுகளை ஈர்ப்பதற்கும் மத்திய கிழக்கு நாடுகளுடனான உறவுகளை மேம்படுத்துவதில் இலங்கை அரசாங்கம் கவனம் செலுத்தியுள்ளது. எனவே, மத்திய கிழக்கு பிராந்தியத்தில் உள்ள இலங்கை தூதரகங்கள்/பதிவுகளுடன் இணைந்து, இருதரப்பு உறவுகள் மற்றும் பலதரப்பு உறவுகளை மேம்படுத்துவதற்கு இந்தப் பிரிவு நெருக்கமாகச் செயற்பட்டு வருகிறது. மேலும், சிறந்த தொடர்பு மற்றும் ஒத்துழைப்புக்காக மத்திய கிழக்குப் பிரிவு கொழும்பை தளமாகக் கொண்ட மத்திய கிழக்கு நாடுகளின் தூதரகங்களுடன் நெருக்கமாகச் செயல்படுகிறது. 2025 ஆம் ஆண்டில், அடிக்கடி உயர் மட்ட வருகைகள் மற்றும் தொடர்புகள் இருக்கும், அரசியல் ஆலோசனைகள் கூட்டப்படும், பல புதிய புரிந்துணர்வு ஒப்பந்தங்கள் கையெழுத்தாகும், மத்திய கிழக்கு பிராந்தியத்திலிருந்து சுற்றுலாப் பயணிகளின் வருகை அதிகரிக்கும், இருதரப்பு வர்த்தகம் மேம்படுத்தப்படும் என்று நம்பப்படுகிறது.

2.5.5. ஐரோப்பா மற்றும் வட அமெரிக்கப் பிரிவு

ஐரோப்பா மற்றும் வட அமெரிக்கப் பிரிவு, அமெரிக்கா, கனடா மற்றும் ஐரோப்பிய ஒன்றியத்தின் உறுப்பு நாடுகளான ஐரோப்பாவில் உள்ள நாடுகளுடனான இலங்கையின் இருதரப்பு உறவுகளையும், அஜர்பைஜான், அல்பேனியா, அன்டோரா, போஸ்னியா & ஹெர்சுகோவினா, ஜார்ஜியா, ஹொலி சீ, ஐஸ்லாந்து, லிச்சென்ஸ்டீன், வடக்கு மாசிடோனியா, மால்டோவா, மொனாக்கோ, மாண்டிசீக்ரோ, நோர்வே, செர்பியா, சான் மரினோ, சுவிட்சர்லாந்து, துருக்கி மற்றும் உக்ரைன் ஆகியவற்றுடனான இருதரப்பு உறவுகளையும் உள்ளடக்கியது. இந்தப் பிரிவு மொத்தம் 51 நாடுகளை உள்ளடக்கியது. ஐரோப்பிய ஒன்றியம் மற்றும் பொதுநலவாய அமைப்புடனான உறவுகளுக்கும் இந்தப் பிரிவு பொறுப்பாகும். இந்தப் பிரிவு இலங்கையின் 14 வதிவிடத் தூதரகங்கள், 2 தூதரகங்கள் ஆகியவற்றுடன் நெருக்கமாகச் செயற்படுகிறது, மேலும் ஒரே நேரத்தில் இராஜதந்திர அங்கீகாரம் மூலம் பிராந்தியத்தில் இலங்கையின் உறவுகளை வளர்க்க, எந்த வதிவிடத் தூதரகங்களும் இல்லாத நாடுகளை உள்ளடக்கியது.

ஐரோப்பா மற்றும் வட அமெரிக்கப் பிரிவு, அமெரிக்கா, கனடா மற்றும் ஐரோப்பிய ஒன்றியத்தின் உறுப்பு நாடுகளான ஐரோப்பாவில் உள்ள நாடுகளுடனான இலங்கையின் இருதரப்பு உறவுகளையும், அஜர்பைஜான், அல்பேனியா, அன்டோரா, போஸ்னியா & ஹெர்சுகோவினா, ஜார்ஜியா, ஹொலி சீ, ஐஸ்லாந்து, லிச்சென்ஸ்டீன், வடக்கு மாசிடோனியா, மால்டோவா, மொனாக்கோ, மாண்டிசீக்ரோ, நோர்வே, செர்பியா, சான் மரினோ, சுவிட்சர்லாந்து, துருக்கி மற்றும் உக்ரைன் ஆகிய நாடுகளுடனான இருதரப்பு உறவுகளையும் உள்ளடக்கியது. இந்தப் பிரிவு மொத்தம் 51 நாடுகளை உள்ளடக்கியது. ஐரோப்பிய ஒன்றியம் மற்றும் பொதுநலவாய நாடுகளுடனான உறவுகளுக்கும் இந்தப் பிரிவு பொறுப்பாகும். இந்தப் பிரிவு இலங்கையின் 14 வதிவிடத் தூதரகங்கள், 2 தூதரகங்கள் மற்றும் ஒரே நேரத்தில் இராஜதந்திர அங்கீகாரம் மூலம் பிராந்தியத்தில் இலங்கையின் உறவுகளை வளர்ப்பதற்காக, எந்தவொரு வதிவிடத் தூதரகங்களும் இல்லாத நாடுகளை உள்ளடக்கியது.

இலங்கை ஐரோப்பா மற்றும் வட அமெரிக்காவில் உள்ள நாடுகளுடன் முன்கூட்டியே ஈடுபட்டு, முடிவுகளை நோக்கிய தொடர்புகள் மற்றும் மேலும் தொடர்புகளுக்கு உகந்த சூழலை உருவாக்குகிறது. வெளிநாட்டு அலுவலர்கள் அமைச்சின் ஆலோசனைகள், உயர் மட்ட வருகைகள் மற்றும் புரிந்துணர்வு ஒப்பந்தங்கள்/ உடன்படிக்கைகளில் கைச்சாத்திடுதல் உள்ளிட்ட இந்த ஈடுபாடுகள் பரஸ்பர புரிதல் மற்றும் ஒத்துழைப்பை எளிதாக்கியுள்ளன. இந்த அணுகுமுறை ஆழமான விவாதங்களை எளிதாக்கியுள்ளது, கூட்டாண்மைகளை வலுப்படுத்தியுள்ளது, மேலும் இலங்கைக்கு உறுதியான நன்மைகளையும் கல்வி மற்றும் தொழில்நுட்ப உதவிகளையும் வழங்கியுள்ளது.

2.5.5.1. அரசியல் இராஜதந்திரம்

இருதரப்பு உறவுகள்: இந்தக் காலகட்டத்தில், இந்தப் பிரிவு பிராந்தியத்தில் உள்ள 5 நாடுகளுடன் இருதரப்பு ஆலோசனைகளை ஒருங்கிணைத்தது: ஐக்கிய இராச்சியம் (2வது மூலோபாய உரையாடல்), எஸ்டோனியா (தொடக்க விழா), லாட்வியா (தொடக்க விழா), சுவீட்சர்லாந்து (4வது சுற்று) மற்றும் அமெரிக்கா (5வது சுற்று).

வருகைகள்: இந்தப் பிரிவால் வசதியளிக்கப்பட்ட மிக முக்கியமான உயர்மட்ட வருகைகளில் சில: 2024 ஜனவரி 13-18 திகதிகளில் சுவீட்சர்லாந்தின் டாவோஸில் நடைபெற்ற உலகப் பொருளாதார மன்றத்தின் (WEF) வருடாந்திர கூட்டத்தில் ஜனாதிபதியின் பங்கேற்பு, இதன் போது அவர் சுவீட்சர்லாந்தைச் சேர்ந்த தனது சகாவைச் சந்தித்தார். இலங்கைக்கும் ஐக்கிய இராச்சியத்திற்கும் இடையிலான இருதரப்பு உறவுகளின் 75வது ஆண்டு நிறைவைக் குறிக்கும் வகையில் 2024 ஜனவரி 10-13 திகதிகளில் இளவரசி ஆன், இளவரசி ராயல் மற்றும் சர் டிம் லாரன்ஸ் ஆகியோரின் வருகை. மேலும் இந்தப் பிரிவு வெளியுறவு அமைச்சரின்; இங்கிலாந்து (கேம்பிரிட்ஜ் பல்கலைக்கழகத்தின் மதிப்புமிக்க கேம்பிரிட்ஜ் யூனியன் மற்றும் வில்பர்ஃபோர்ட் சொசைட்டியின் அழைப்பின் பேரில் 2024, ஜனவரி 23 முதல் 24 வரை), போலந்து (2024, ஜூலை 18 முதல் 21 வரை, 30 ஆண்டுகளுக்குப் பிறகு போலந்திற்கு வெளிநாட்டு அலுவலர்கள் அமைச்சர் விஜயம் மேற்கொண்டது), ஜெர்மனி (2024 ஜூலை 16-18 வரை, மியூனிக் பாதுகாப்பு மாநாட்டின் (MSC) 60வது பதிப்பில் கலந்துகொள்ள), ருமேனியா (2024, ஜூலை 16 அன்று பெல்ஜியத்தின் புக்கரெஸ்டில் இலங்கை தூதரகம் திறக்கப்பட்ட சூழலில் (2024, பெப்ரவரி இல் 'மூன்றாவது ஐரோப்பிய ஒன்றிய-இந்தோ-பசிபிக் அமைச்சர் மன்றத்தில்' கலந்துகொள்ள).

பல்வேறு சிரேஷ்ட அதிகாரிகள் மற்றும் பிரமுகர்களின் வருகைகள், குறிப்பாக அமெரிக்க முகாமைத்துவம் மற்றும் வளங்களுக்கான பிரதி செயலாளர், தூதுவர் ரிச்சர்ட் வர்மா; பொது இராஜதந்திரம் மற்றும் பொது விவகாரங்களுக்கான துணைச் செயலாளர், எலிசபெத் எலன், அமெரிக்க விவசாயத் துறையின் வர்த்தகம் மற்றும் வெளிநாட்டு விவசாய விவகாரங்களுக்கான துணை செயலாளர், அலெக்சிஸ் டெய்லர்; மற்றும் அமெரிக்க சர்வதேச அபிவிருத்தி நிதிக் கழகத்தின் தலைமை நிர்வாக அதிகாரி, ஸ்காட் நாதன்.

உடன்படிக்கைகள்/புரிந்துணர்வு ஒப்பந்தங்கள் (MoUs): பின்வரும் உடன்படிக்கைகள்/ புரிந்துணர்வு ஒப்பந்தங்கள் கைச்சாத்திடப்பட்டன:

- இலங்கையில் கடல்சார் ஆய்வுகளுக்கான பிராந்திய மையத்தை நிறுவுவதற்கான இலங்கைக்கும் பிரான்சுக்கும் இடையிலான ஒப்பந்தம்.
- இங்கிலாந்தின் நீல கிரக நிதியத்தின் கீழ் கடல்சார் நாடுகளின் கூட்டுத் திட்டத்தின் மீதான ஒப்பந்தம்.
- தொழில்நுட்ப ஒத்துழைப்பு மூலம் அணு மற்றும் கதிரியக்கப் பொருட்களின் சட்டவிரோத கடத்தலைக் கண்டறிந்து தடைசெய்ய இலங்கை கடற்படைக்கும் அமெரிக்க தேசிய அணுசக்தி பாதுகாப்பு நிர்வாகத்திற்கும் இடையிலான புரிந்துணர்வு ஒப்பந்தம்.
- ருமேனியாவுடனான கல்வி, அறிவியல், கலாச்சாரம், ஊடகம், இளைஞர் மற்றும் விளையாட்டுகளில் ஒத்துழைப்பு குறித்த புரிந்துணர்வு ஒப்பந்தம் கைச்சாத்தானது.
- இலங்கை தாதியர்களின் வேலைவாய்ப்புக்காக இங்கிலாந்து மற்றும் ஜெர்மனியுடன் சுகாதாரப் பராமரிப்பு புரிந்துணர்வு ஒப்பந்தங்களை செயல்படுத்துவதற்கான கூட்டங்களை ஒருங்கிணைத்தது.

தொழில்நுட்ப உதவி: இது, மன்னரின் வருவாய் மற்றும் சுங்கப் பிரிவுடன் இணைந்து உள்நாட்டு வருவாய் துறைக்கான தொழில்நுட்ப உதவியைப் பெறுவதை ஒருங்கிணைத்தது. ஜெர்மனி கூட்டாட்சி குடியரசு, ஹெல்முட் கோல் மகப்பேறு மருத்துவமனை காலி அறக்கட்டளை மற்றும் இலங்கை அரசாங்கத்தால் நிதியளிக்கப்பட்ட, காலியில் பெண்களுக்கான ஜெர்மன் - இலங்கை நட்பு மருத்துவமனையின் திறப்பு விழாவை 2024, மார்ச் 27 அன்று மேற்பார்வையிட்டது.

2.5.5.2. பாதுகாப்பு மற்றும் காவர்துறை ஒத்துழைப்பு: ஜார்ஜியாவின் ஃபோர்ட் மூரில் உள்ள அமெரிக்க இராணுவ காலாட்படை கல்லூரியில், படைத்துறை தொழில் பாடநெறியில் (MCCC) ஆண்டுதோறும் இரண்டு பயிற்சி இடங்களை அமெரிக்க இராணுவம் இலங்கை இராணுவத்திற்கு

வழங்கி வருகிறது. 2023/2024 பயிற்சி ஆண்டிற்காக ரஷ்ய பாதுகாப்பு அமைச்சகத்தால் (MOD) இராணுவ நிறுவனங்களில் இலங்கை இராணுவத்திற்கு வழங்கப்படும் பன்னிரண்டு பயிற்சி கற்கைகளை மாஸ்கோவில் உள்ள தூதர்ப் பணியகம் பெற்றுள்ளது. இப்பிரிவு இலங்கைக்கும் ஐக்கிய இராச்சியத்திற்கும் இடையே நீரியல் தொடர்பான தொடர்ச்சியான ஒத்துழைப்பை ஒருங்கிணைத்தது. இத்தாலிய கடற்படையின் பல்நோக்கு போர் கப்பலான "ரைமண்டோ மான்டெகுக்கோலி" வருகையை எளிதாக்கியது.

மேலும், 2024, மே 18 அன்று தமிழ் இனப்படுகொலை நினைவு தினத்திலும், 2024, ஜூலை 23 அன்று கருப்பு ஜூலையின் 41வது ஆண்டு விழாவிலும் கனேடிய பிரதமர் தனது அறிக்கைகளில் "இனப்படுகொலை" என்ற வார்த்தையைப் பயன்படுத்துவதன் மூலம், தீங்கிழைக்கும் தவறான தகவல் மற்றும் வாக்கு வங்கி அரசியலுக்கான கட்டுக்கதைகளை அடிப்படையாகக் கொண்ட ஒரு தவறான கதையை நிலைநிறுத்துவதற்கு எமது கடுமையான ஆட்சேபணையை வெளிப்படுத்த, ஒட்டாவா மற்றும் டொராண்டோவின் அமைச்சும் தூதரகங்களும் கொழும்பிலுள்ள கனேடிய உயர்ஸ்தானிகராலயத்துடனும், உலகளாவிய விவகார கனடாவுடனும் தீவிரமாகத் தொடர்பு கொண்டன. 2024, பெப்ரவரி 28 அன்று ஒன்டாரியோவின் பிராம்ப்டன் நகர சபை "தமிழ் இனப்படுகொலை" என்று அழைக்கப்படுவதை நினைவுகூரும் வகையில் ஒரு நினைவுச்சின்னத்தைக் கட்ட எடுத்த நடவடிக்கைக்கும், தீங்கிழைக்கும் தவறான தகவல் மற்றும் வாக்கு வங்கி அரசியலுக்கான கட்டுக்கதைகளை அடிப்படையாகக் கொண்ட தவறான கதையை நிலைநிறுத்துவதற்கும் அமைச்சும் தூதரகங்களும் எமது கடுமையான ஆட்சேபணையைத் தெரிவித்தன.

2.5.5.3. கலாச்சார உறவுகள் மற்றும் மக்களுக்கிடையிலான உறவுகள்: டச்சு காலனித்துவ ஆட்சியின் போது எடுக்கப்பட்ட கலைப்பொருட்களை மீட்டெடுப்பதன் இரண்டாம் கட்டத்தின் ஒரு பகுதியாக, நெதர்லாந்திலிருந்து ஆறு கலைப்பொருட்கள் மீட்டெடுக்கப்படும் என்று எதிர்பார்க்கப்படுகிறது. முதல் கட்டத்தில், கடந்த டிசம்பரில் நெதர்லாந்து ஆறு கலைப்பொருட்களை திருப்பி அனுப்பியது. வெளிநாட்டு அலுவல்கள் அமைச்சின் வேண்டுகோளின் பேரில், கொழும்பில் உள்ள அலையன்ஸ் ஃபிரான்சைஸுடனான பிரெஞ்சு தூதரகம், இலங்கை வெளிநாட்டுச் சேவை அதிகாரிகளுக்கு பிரெஞ்சு மொழியைப் படிக்க 08 புலமைப்பரிசில்களை வழங்கியது. மாஸ்கோவில் உள்ள தூதர்ப் பணியகம், சுவாஷ் மாநில கல்வியியல் பல்கலைக்கழகத்தால் ஹெலினா விஜயவர்தன மகளிர் வித்யாலயத்திலும், ஸ்ரீ ஜெயவர்தனபுர பல்கலைக்கழகத்தில் யூரல் மாநில பொருளாதார பல்கலைக்கழகத்தாலும் முறையே திறக்கப்பட்ட 02 ரஷ்ய மொழி மையங்களை நிறுவத் தொடங்கியுள்ளது.

2.5.5.4. ஏனையவை: புதிய UK GSP திட்டமான வளரும் நாடுகளின் வர்த்தகத் திட்டத்தை (DCTS) ஒருங்கிணைத்தது. சமீபத்தில், 2024, ஜூலை 22-23 வரை கொழும்பில் நடைபெற்ற DCTS பிராந்திய கருத்தரங்கில் பங்கேற்றது, இது ஐக்கிய இராச்சியத்தின் (UK) வெளிநாட்டு அலுவல்கள், பொதுநலவாய மற்றும் அபிவிருத்தி அலுவலகத்தால் ஏற்பாடு செய்யப்பட்டது. அமெரிக்க வெளியுறவுத் துறையின் 2024 இறகான ஆட்கடத்தல் அறிக்கையில் இலங்கை அரசின் சமர்ப்பிப்பை இறுதி செய்வதற்காகவும், அதனைத் தொடர்ந்து வரும் கேள்விகளுக்கான பதில்களை வழங்கவும் தேசிய ஆட்கடத்தல் எதிர்ப்பு பணிக்குழு கூட்டங்களில் பங்கேற்றது 2023 TIP அமெரிக்க அறிக்கை தொடர்பாக அமெரிக்கா மற்றும் இலங்கை அதிகாரிகளுடன் (வாஷிங்டன் டி.சி.யில் உள்ள அமைச்சகம் மற்றும் தூதர்ப் பணியகங்கள் இரண்டும்) விரிவான ஆலோசனைகளைத் தொடர்ந்து, 'நிலை 2' மட்டத்தில் இலங்கையின் நிலை மாறாமல் இருந்தது. உண்மையைச் சொல்வது, பொறுப்புக்கூறல், அதிகாரப் பகிர்வு மற்றும் சமூக-பொருளாதார மேம்பாட்டை மையமாகக் கொண்டு, இலங்கையில் நல்லிணக்கம் மற்றும் ஒற்றுமையை மேம்படுத்துவதை நோக்கமாகக் கொண்ட TROIKA திட்டத்தை (சுவிட்சர்லாந்து, ஜப்பான், தென்னாப்பிரிக்காவின் கூட்டு முயற்சி) செயற்படுத்துவதில் கொழும்பில் உள்ள சுவிஸ் தூதரகத்துடன் ஒருங்கிணைக்கப்பட்டது.

2.5.5.5. பலதரப்பு உறவுகள்

ஐரோப்பிய ஒன்றியம்: இந்தப் பிரிவு, வர்த்தகம் மற்றும் பொருளாதார உறவுகள் குறித்த ஐரோப்பிய ஒன்றிய - இலங்கை செயற்குழு, மேம்பாட்டு ஒத்துழைப்பு குறித்த செயற்குழு மற்றும் ஆட்சி, சட்டத்தின் ஆட்சி மற்றும் மனித உரிமைகள் குறித்த செயற்குழு ஆகியவற்றின் கூட்டத்தை ஒருங்கிணைத்து எளிதாக்கியது. 2024, பெப்ரவரி இல் பிரஸ்ஸல்ஸில் ஐரோப்பிய ஒன்றியத்துடன் நடைபெற்ற 26வது கூட்டு ஆணையத்தில் இலங்கையின் தீவிர பங்கேற்பை எளிதாக்கியது. மேலும், சமீபத்தில் முடிவடைந்த ஜனாதிபதித் தேர்தல் மற்றும் பொதுத் தேர்தலுக்கான பல தேர்தல் பார்வையாளர்களின் வருகையை மேசை ஒருங்கிணைத்தது, இதில் ஐரோப்பிய ஒன்றிய தேர்தல் கண்காணிப்பு பணி, ஐரோப்பிய ஒன்றிய தேர்தல் நிபுணர் பணி, பொதுநலவாய தேர்தல் பார்வையாளர் குழு (COG) ஆகியவை அடங்கும்; மேலும் அவர்களின் அறிக்கைகள் இலங்கை தேர்தல் செயன்முறையை மிகவும் நேர்மறையான பார்வையில் பார்த்தன. தொழில்துறையின் நிலையான எதிர்காலம் மற்றும் நாட்டின் இறப்பர் ஏற்றுமதிக்காக புதிதாக செயற்படுத்தப்பட்ட காடழிப்பு தொடர்பான ஐரோப்பிய ஒன்றிய ஒழுங்குமுறையின் (EUDR) தேவைகள் மற்றும் முக்கியத்துவம் குறித்த விழிப்புணர்வை ஏற்படுத்துவது

தொடர்பான விடயங்களை இந்தப் பிரிவு மேலும் ஒருங்கிணைத்தது. இந்த வகையில், அமைச்சு 2024, மார்ச் 18 அன்று ஐரோப்பிய ஒன்றியத்துடன் ஒரு மெய்நிகர் தகவல் அமர்வை ஏற்பாடு செய்துள்ளது. GSP பிளஸ் சலுகைகளின் கீழ் நன்மைகளைத் தக்கவைத்துக்கொள்வதற்கான நியாயப்படுத்தலுடன் தேவையான அளவுகோல்களை செயல்படுத்துவது குறித்து ப்ருசெல்ஸிலுள்ள இலங்கைத் தூதரகத்தின் ஆதரவுடன், ஐரோப்பிய ஒன்றியம் (EU) மற்றும் உறுப்பு நாடுகளுடன் அதன் ஈடுபாட்டைத் தொடர்ந்தது. 2012 ஆம் ஆண்டின் தற்போதைய GSP ஒழுங்குமுறையை 2027 டிசம்பர் 31 வரை தொடர ஐரோப்பிய ஒன்றியம் ஒப்புதல் அளித்தது.

பொதுநலவாயம்: 2024 செப்டம்பர் 03-06 வரை லண்டனில் நடைபெற்ற பொதுநலவாயத்தின் சிரேஷ்ட அதிகாரிகள் கூட்டம் மற்றும் முழுக்குழுவின் கூட்டத்தில் வெளிநாட்டு அலுவல்கள் அமைச்சின் செயலாளர் தலைமையிலான ஒரு குழு கலந்து கொண்டது. நியூயார்க்கில் உள்ள நிரந்தர பிரதிநிதி 2024 செப்டம்பர் 23 அன்று நியூயார்க்கில் நடைபெற்ற பொதுநலவாயத்தின் வெளியுறவு அமைச்சர்கள் கூட்டத்தில் கலந்து கொண்டார். 2024 அக்டோபரில் சமோவாவின் அபியாவில் நடந்த காமன்வெல்த் அரசுத் தலைவர்கள் கூட்டத்தில் (CHOGM) வழங்கப்பட்ட CHOGM அறிக்கை மற்றும் பொதுநலவாயத்தின் பெருங்கடல் பிரகடனத்தை உருவாக்குவதில் அமைச்சகம் ஈடுபட்டது. இலங்கையிலிருந்து ஒரு அதிகாரப்பூர்வ அளவிலான குழு CHOGM இல் கலந்து கொண்டது. காலநிலை நிதியுதவியைத் திறக்க நாடு உதவுவதற்காக பொதுநலவாய காலநிலை நிதி அணுகல் மையம் (CCFAH) மூலம் இலங்கைக்கான காமன்வெல்த் தேசிய காலநிலை நிதி ஆலோசகரை பொதுநலவாய அமைப்பு நியமித்தது.

2.5.5.6. அறிவியல் மற்றும் தொழில்நுட்ப இராஜதந்திரம்: அறிவியல் மற்றும் தொழில்நுட்பத் துறைகளில் தொடர்புடைய அமைச்சகங்கள், பல்கலைக்கழகங்கள் மற்றும் நிறுவனங்களுக்கு அதிக வாய்ப்புகளை மேம்படுத்துவதற்காக, தொடர்புடைய தூதரகங்கள் மூலம் இந்தப் பிரிவு பல முயற்சிகளை எடுத்தது.

அதன்படி, வாஷிங்டன் டி.சி.யில் உள்ள தூதரகம், 2024, ஜனவரி 16 அன்று சவிட்சர்லாந்தின் டாவோஸில் உள்ள ஹார்வர்ட் பல்கலைக்கழகத்தின் அதிமேதகு ஜனாதிபதிக்கும் பேராசிரியர் ரிக்கார்டோ ஹவுஸ்மானுக்கும் இடையே சர்வதேச காலநிலை மாற்ற பல்கலைக்கழகம் தொடர்பாக ஒரு கலந்துரையாடலையும், இலங்கை ஜனாதிபதி செயலகம்/காலநிலை குழு மற்றும் ஜார்ஜியா பல்கலைக்கழகம் இடையே ஒரு கலந்துரையாடலையும் ஏற்பாடு செய்தது. அமெரிக்க பல்கலைக்கழகங்கள் மற்றும் இலங்கையில் உள்ள அரசு/அரசு சாரா உயர்கல்வி நிறுவனங்கள் (விவசாய அமைச்சு, NSBM பசுமை பல்கலைக்கழகம், தேசிய வணிக முகாமைத்துவ நிறுவனம் மற்றும் நாகானந்தா சர்வதேச புத்த மத நிறுவனம்) இடையே சாத்தியமான STEM மற்றும் பிற கல்வி/ஆராய்ச்சி கூட்டாண்மைகளையும் இந்த தூதரகம் எளிதாக்கியது. இலங்கை மாணவர்கள்/கல்வியாளர்களுக்கான ஆஸ்திரிய பல்கலைக்கழகங்களில் உள்ள வாய்ப்புகளை ஆராய்வதற்கும், உயர்கல்வித் துறையில் இலங்கைக்கும் ஆஸ்திரியாவிற்கும் இடையிலான ஒத்துழைப்பை மேம்படுத்துவதற்கும், இலங்கை பல்கலைக்கழக மானிய ஆணையத்திற்கும் (OeAD) இடையே ஒரு மெய்நிகர் சந்திப்பை ஒருங்கிணைத்தது. ERASMUS+ & Horizon Europe கட்டமைப்பின் கீழ் உயர்கல்வி, ஆராய்ச்சி மற்றும் தொழில்நுட்ப ஒத்துழைப்புத் துறையில் ஒத்துழைப்பை ஆழப்படுத்துவதற்கும், ஜீன் மோனெட் திட்டத்தில் இலங்கை பங்கேற்பதற்கான வாய்ப்புகளுக்கும் மீளாய்வுக்குட்பட்ட காலகட்டத்தில் இந்தப் பிரிவு ஐரோப்பிய ஒன்றியத்துடன், தொடர்ந்து ஈடுபாட்டை ஏற்படுத்தியது. இந்தப் பிரிவின் ஒருங்கிணைப்புடன், மாஸ்கோவில் உள்ள மிஷன் 12 இலங்கை மற்றும் ரஷ்ய பல்கலைக்கழகங்களுக்கு இடையே ஒத்துழைப்பை நிறுவுவதைத் தொடங்கியுள்ளது மற்றும் பல்கலைக்கழகங்களுக்கு இடையே 03 புரிந்துணர்வு ஒப்பந்தங்களில் கைச்சாத்திட உதவியது. ஒட்டாவாவில் உள்ள தூதர்ப் பணியகம், விவசாயம், பொது சுகாதாரம் மற்றும் சமூக சுகாதாரம் ஆகிய துறைகளில் ஆராய்ச்சி ஒத்துழைப்புக்கான வழிகளை ஆராய்வதற்காக கனடாவில் உள்ள பல்கலைக்கழகங்களின் இணை துணைத் தலைவர் மற்றும் சிரேஷ்ட இலங்கை பேராசிரியர்களுடன் மெய்நிகர் மற்றும் நேரில் சந்திப்புகளை தொடர்ந்து நடத்தி வருகிறது. கனடாவிற்கும் இலங்கைக்கும் இடையிலான கல்வி ஒத்துழைப்பை வளர்ப்பதற்காக, கனடா மற்றும் இலங்கைக்கு இடையே கல்வி ஒத்துழைப்பை வளர்ப்பதற்காக, கனடா உயர்கல்வி அமைச்சகத்துடன் இணைந்து இலங்கை கல்வியாளர்களின் கனேடிய வலையமைப்பையும் (CANSLA) தூதர்ப் பணியகம் தொடங்கியது. இலங்கையர்களுக்கு அதிக வாய்ப்புகளை வழங்குவதற்காக, கல்வி, அறிவியல், கலாச்சாரம், ஊடகம், இளைஞர் மற்றும் விளையாட்டு ஆகிய துறைகளில் ஒத்துழைப்பு குறித்த புரிந்துணர்வு ஒப்பந்தம் 2024, ஜூலையில் ருமேனியாவுடன் கைச்சாத்தானது.

இந்தப் பிரிவின் எல்லைக்குள் உள்ள பல நாடுகளும், ஐரோப்பிய ஒன்றியமும், இலங்கையின் புதிய அரசாங்கத்தின் மீது நம்பிக்கையை வெளிப்படுத்தியுள்ளன; குறிப்பாக ஜனாதிபதி மற்றும் பாராளுமன்றத் தேர்தல்களை அமைதியாக நடத்துவதற்கும், சமூகமான முறையில் பதவி மாற்றம் ஏற்படுவதற்கும் பாராட்டுகளைத் தெரிவித்து வருகின்றன. சட்டத்தின் ஆட்சி, நல்லாட்சி, ஊழல் எதிர்ப்பு நடவடிக்கைகள் மற்றும் நல்லிணக்கத்திற்கான முயற்சிகள் ஆகியவற்றில் அரசாங்கத்தின் உறுதிப்பாட்டையும் அவை அங்கீகரிக்கின்றன. மேற்கத்திய நாடுகளுடனான உறவுகளை

வலுப்படுத்துவதில் க்ளீன் ஸ்ரீலங்கா முயற்சியும் முக்கிய பங்கு வகிக்கிறது. இந்த நேர்மறையான உந்துதலைத் தக்கவைத்து, தொடர்ச்சியான ஆதரவை உறுதி செய்வதற்கு, இலங்கை இந்த விடயங்களில் உரியவாறு கவனம் செலுத்தி, அதன் கொள்கைகளுக்கு ஏற்பவும் தீர்க்க வேண்டும். மேலும், மேற்கு நாடுகள் முதன்மையாக தங்கள் இந்தோ-பசிபிக் மூலோபாயத்தின் அடிப்படையில் இலங்கையுடன் தொடர்புகளில் ஈடுபடுகின்றன. இந்த இந்தோ-பசிபிக் மூலோபாயத்தின் மூலம், ஐரோப்பிய ஒன்றியம், அமெரிக்கா, பிரான்ஸ் மற்றும் மேற்கில் உள்ள இலங்கையின் பிற முக்கிய பங்காளிகள் வர்த்தகம், முதலீடுகள், கல்வி, காவற்துறை மற்றும் பாதுகாப்பு, காலநிலை மற்றும் நிலைபேறான அபிவிருத்தி போன்றவற்றில் இலங்கையுடன் தங்கள் ஈடுபாட்டைத் தொடங்குகின்றன. இலங்கையின் மூலோபாய இருப்பிடம் பிராந்திய புவிசார் அரசியலில் முக்கிய பங்காளியாக அமைகிறது. மேற்கத்திய நாடுகளின் நலன்களுடன் இலங்கையின் தேசிய முன்னுரிமைகள் மற்றும் அபிவிருத்திகளை சமநிலைப்படுத்துவது, சமூக-பொருளாதார முன்னேற்றத்திற்கான அவர்களின் ஆதரவைக் கோருவது பிரிவுக்கு முக்கிய முன்னுரிமையாக உள்ளது.

2.5.6. தெற்காசியா பிரிவு

இலங்கை வெளிநாட்டு அலுவல்கள், வெளிநாட்டு வேலைவாய்ப்பு மற்றும் சுற்றுலாத்துறை அமைச்சின் தெற்காசியப் பிரிவு, ஆறு தெற்காசிய நாடுகளான பங்களாதேஷ், பூட்டான், இந்தியா, மாலத்தீவு, நேபாளம் மற்றும் பாகிஸ்தான் ஆகியவற்றுடன் நாட்டின் இராஜதந்திர உறவுகளை நிர்வகிப்பதற்கும் மேம்படுத்துவதற்கும் அர்ப்பணிக்கப்பட்டுள்ளது. இருதரப்பு மற்றும் பிராந்திய ஈடுபாடுகள் மூலம் பிராந்திய ஒத்துழைப்பு, பொருளாதார ஒருங்கிணைப்பு மற்றும் கலாச்சார பரிமாற்றங்களை ஊக்குவிக்கும் வெளியுறவுக் கொள்கைகளை வகுத்து செயற்படுத்துவதில் இந்தப் பிரிவு முக்கிய பங்கு வகிக்கிறது. தெற்காசியா பிரிவு புவிசார் அரசியல் மற்றும் சமூக-பொருளாதார முன்னேற்றங்களைக் கண்காணித்து, அரசியல், பொருளாதாரம், பாதுகாப்பு, கல்வி மற்றும் சமூகத் துறைகளில் இலங்கையின் வெளியுறவுக் கொள்கையை வடிவமைக்கிறது.

மீளாய்வு செய்யப்பட்ட ஆண்டில் தெற்காசிய நாடுகளில் உள்ள பிரிவு மற்றும் இலங்கை தூதரகங்கள் பொருளாதார நடவடிக்கைகளை ஊக்குவித்துள்ளதுடன், நட்பு உறவுகளை வளர்த்துள்ளன; இருதரப்பு உறவுகளை மேம்படுத்தியுள்ளன; மேலும் இலங்கை கலாச்சாரம் மற்றும் ஆர்வங்களை வெளிப்படுத்தியுள்ளன. இது தொடர்பான சில முக்கிய சிறப்பம்சங்கள் பின்வருமாறு.

2024 ஆம் ஆண்டு இலங்கைக்கும் தெற்காசிய நாடுகளுக்கும் இடையே குறிப்பிடத்தக்க இராஜதந்திர தொடர்புகளில் ஈடுபட்டது. பல உயர் மட்ட வருகைகள் நிகழ்ந்தன. டிசம்பர் 15 முதல் 17 வரை ஜனாதிபதி இந்தியாவிற்கு அரசு உத்தியோகபூர்வ பயணம் மேற்கொண்டார்; இதன் விளைவாக இரண்டு புரிந்துணர்வு ஒப்பந்தங்கள் கைச்சாத்தாகி பரிமாறப்பட்டன. அப்போதைய ஜனாதிபதி இந்தியப் பிரதமரின் பதவியேற்பு விழாவில் கலந்து கொள்ள 2024, ஜூன் 09 முதல் 10 வரை இந்தியாவிற்கு விஜயம் மேற்கொண்டார். மாலைத்தீவு வெளியுறவு அமைச்சர் கௌரவ மூசா ஜமீர், 2024 ஜூன் 03 முதல் 06 வரை இலங்கைக்கு விஜயம் செய்தார். இந்திய வெளியுறவு அமைச்சர் கௌரவ எஸ். ஜெய்சங்கர் 2024, ஜூன் 20 மற்றும் 2024, அக்டோபர் 04 ஆகிய திகதிகளில் இரண்டு முறை இலங்கைக்கு விஜயம் செய்தார். அப்போதைய வெளிநாட்டு அலுவல்கள் அமைச்சின் இராஜாங்க அமைச்சர் கௌரவ தாரக பாலசூரிய, நிதியமைச்சின் இராஜாங்க அமைச்சர் ஷெஹான் சேமசிங்க ஆகியோர், 2024 பெப்ரவரி 20 முதல் 23 வரை புது தில்லியில் நடைபெற்ற 9வது ரைசினா உரையாடலில் பங்கேற்றனர். 2024, மார்ச் 27 முதல் 28 வரை, அப்போதைய தலைமைத் தளபதியும், ஜனாதிபதியின் தேசிய பாதுகாப்பு தொடர்பான சிரேஷ்ட ஆலோசகருமான திரு. சாகல ரத்நாயக்க தலைமையிலான குழு, இலங்கைக்கும் இந்தியாவுக்கும் இடையில் முன்மொழியப்பட்ட இணைப்பு வழித்தடம் குறித்து விவாதிக்க புதுதில்லிக்கு விஜயம் செய்தது. அப்போதைய புத்தசாசன மற்றும் கலாச்சார அமைச்சர் கௌரவ விதூர விக்ரமநாயக்க, "காந்தாரத்திலிருந்து உலகம் வரை: காந்தார பௌத்தத்தின் மரபு" என்ற தலைப்பில் நடைபெற்ற சர்வதேச கருத்தரங்கின் பிரதம விருந்தினராக பாகிஸ்தானுக்கு விஜயம் செய்தார்.

2024 ஆம் ஆண்டில், இலங்கைக்கும் பாகிஸ்தானுக்கும் இடையிலான ஏழாவது சுற்று இருதரப்பு அரசியல் ஆலோசனைகள் ஜூலை 30 அன்று நடைபெற்றன. இந்த ஆலோசனைகளில், பொருளாதாரம் மற்றும் வர்த்தகம், காவல் மற்றும் பாதுகாப்பு, கல்வி, கலாச்சாரம், ஊடகம் மற்றும் விளையாட்டு, விவசாயம், தொழில்நுட்பம் மற்றும் பலதரப்பு மன்றங்களில் ஒத்துழைப்பு உள்ளிட்ட பல ஒத்துழைப்புத் துறைகள் குறித்து விவாதிக்கப்பட்டன. இந்தியாவிற்கும் இலங்கைக்கும் இடையிலான சமூகப் பாதுகாப்பு ஒப்பந்தம் குறித்த மூன்றாவது சுற்று விவாதங்கள், 2024 மார்ச் 04 முதல் 05 வரை கொழும்பில் உள்ள தொழிலாளர் மற்றும் வெளிநாட்டு வேலைவாய்ப்பு அமைச்சில் நடைபெற்றன. புதுப்பிக்கத்தக்க எரிசக்தி துறையில் ஒத்துழைப்பு குறித்த புரிந்துணர்வு ஒப்பந்தத்தின் கீழ், புதுப்பிக்கத்தக்க எரிசக்தி துறையில் ஒத்துழைப்புக்கான இலங்கைக்கும் இந்தியாவிற்கும் இடையிலான கூட்டுப் பணிக்குழுவின் முதல் கூட்டம் 2024 மார்ச் 11 முதல் 13 வரை கொழும்பில் நடைபெற்றது.

2024 ஆம் ஆண்டில், தெற்காசியாவில் இலங்கையின் இராஜதந்திர ஈடுபாடுகள் இருதரப்பு உறவுகளை வலுப்படுத்தவும் பிராந்திய ஒத்துழைப்பை வளர்க்கவும் தொடர்ந்து நிகழ்ந்தன. டாக்காவில் உள்ள உயர் ஸ்தானிகர், ஜனவரி 8, 2024 அன்று அப்போதைய பங்களாதேஷின் பிரதமராக இருந்த அப்போதைய பங்களாதேஷின் வெளியுறவு அமைச்சரைச் சந்தித்து, இருதரப்பு ஒத்துழைப்புக்கான தற்போதைய பகுதிகள் மற்றும் பரஸ்பர ஆர்வமுள்ள விஷயங்கள் குறித்து விவாதித்தார். இந்தியாவில், புது தில்லியில் உள்ள இலங்கை உயர் ஸ்தானிகர், இருதரப்பு விடயங்கள் குறித்து இந்திய அரசு அதிகாரிகளுடன் சந்திப்புகளை நடத்தி, உயர் மட்ட வருகைகளுக்கு வசதி செய்தார். சென்னையில் உள்ள பிரதி உயர் ஸ்தானிகர், 2024, ஜனவரி 10 அன்று ஹைதராபாத்தில் தெலுங்கானா முதல்வர் மாண்புமிகு ஏ. ரேவந்த் ரெட்டியைச் சந்தித்தார். இதற்கிடையில், நேபாளத்தின், காத்தமாண்டுவில் உள்ள தூதுவர், புதிதாக நியமிக்கப்பட்ட வெளிநாட்டு அலுவல்கள் அமைச்சர் மாண்புமிகு டாக்டர் அரசு ராணா தியூபாவைச் சந்தித்தார். தெற்காசிய பிராந்தியம் முழுவதும் உறவுகளை ஆழப்படுத்துவதற்கும் ஒத்துழைப்பை மேம்படுத்துவதற்கும் இலங்கையின் தொடர்ச்சியான உறுதிப்பாட்டை இந்த உயர் மட்ட இராஜதந்திர தொடர்புகள் பிரதிபலிக்கின்றன. தேசிய பாரம்பரிய மற்றும் கலாச்சார அமைச்சின் செயலாளர், மத விவகாரங்கள் மற்றும் மத நல்லிணக்க அமைச்சின் சிரேஷ்ட அதிகாரிகள் மற்றும் பாகிஸ்தானின் வெளியுறவு அமைச்சின் சிரேஷ்ட அதிகாரிகளுடன் சந்திப்புகள் நடத்தப்பட்டன. மீளாய்வுக்குட்பட்ட காலப்பகுதியில், தெற்காசியப் பிரிவு, தெற்காசிய நாடுகளைச் சேர்ந்த 15 இராணுவ விமானங்கள், 10 கடற்படைக் கப்பல்கள் மற்றும் 2 நீர்மூழ்கிக் கப்பல்கள் இலங்கைக்கு வருகை தருவதற்கான இராஜதந்திர அனுமதியை வழங்கியது. மேலும், 2024, ஆகஸ்டில் புதுதில்லியில் உள்ள சஷ்மா ஸ்வராஜ் வெளிநாட்டு சேவை நிறுவனத்தில் புதிதாக ஆட்சேர்ப்பு செய்யப்பட்ட 10 இலங்கை வெளியுறவு சேவை அதிகாரிகள் மற்றும் 13 அரசு அதிகாரிகளுக்கு பயிற்சி அளித்ததை இப்பிரிவு ஒருங்கிணைத்தது. 2024, ஆகஸ்டில் இந்திய அரசாங்கத்தால் நடத்தப்பட்ட தெற்குலகின் குரளுக்கான உச்சி மாநாட்டில் ஜனாதிபதியின் மெய்நிகர் பங்கேற்பையும் இந்தப் பிரிவு எளிதாக்கியது.

இப்பிரிவு கண்காணிப்பதுடன், கையாளும் முக்கிய மற்றும் தொடர்ச்சியான பிரச்சினைகளில் ஒன்று இந்தியாவுடனான மீனவர்ப் பிரச்சினையாகும். அதன்படி, மீன்பிடித்துரைக்கான கூட்டுப் பணிக்குழுவின் 6வது கூட்டம் கொழும்பில் 2024, அக்டோபர் 29 அன்று நடைபெற்றது; மேலும் இப்பிரிவு கூட்டத்தை எளிதாக்கியதுடன், இக்கூட்டமானது, இந்தியாவிற்கும் இலங்கைக்கும் இடையே நடந்து வரும் மீனவர்ப் பிரச்சினைகளைத் தீர்ப்பதில் கவனம் செலுத்தியது. இரு நாடுகளின் மீன்வள அமைச்சு/திணைக்களங்களின் செயலாளர்களின் இணைத் தலைமையில், இலங்கை கடல் பகுதியில் இந்திய மீனவர்களின் கடலடியில் இழுவைச் செயற்பாட்டை நிறுத்த வேண்டும் என்ற இலங்கையின் கோரிக்கையை இந்தக் கூட்டம் வலியுறுத்தியது. சோதனை ரோந்துப் பணியில் ஒத்துழைப்பு, மீனவர்கள் தொடர்பான பிரச்சினைகளைக் கையாள்வதில் மனிதாபிமான அணுகுமுறை, தடுத்து வைக்கப்பட்டுள்ள மீனவர்கள் மற்றும் கப்பல்களை முன்கூட்டியே விடுவித்தல், கடலில் ஏற்படும் சம்பவங்கள் குறித்த விசாரணைகள், புதிய மீன்பிடி நுட்பங்களில் உள்ள சவால்கள், இலங்கையின் மீன்வளர்ப்புத் துறையில் இந்தியாவின் அபிவிருத்தித் திட்டங்கள் மற்றும் இந்தியாவின் பிரத்தியேக பொருளாதார மண்டலம் (EEZ) வழியாக அரபிக் கடலுக்கு இலங்கை மீனவர்கள் பாதுகாப்பாகச் செல்வதைப் பாதுகாத்தல் ஆகியவை இதில் அடங்கும்.

2025 ஆம் ஆண்டில் தெற்காசிய நாடுகளுக்கு மொத்தம் 14 உள்வாரியான மற்றும் 11 வெளிச்செல்லும் பயணங்களை இப்பிரிவு எதிர்பார்க்கிறது. குறிப்பாக, பங்களாதேஷிற்கு 2 வெளிச்செல்லும் மற்றும் 2 உள்வாரி வருகைகள், இந்தியாவிற்கு 3 வெளிச்செல்லும் மற்றும் 5 உள்வாரி வருகைகள், மாலைத்தீவுக்கு 2 வெளிச்செல்லும் மற்றும் 3 உள்வாரி வருகைகள், நேபாளத்திற்கு 2 வெளிச்செல்லும் மற்றும் 2 உள்வாரி வருகை, பாகிஸ்தானுக்கு 2 வெளிச்செல்லும் மற்றும் 2 உள்வாரி வருகைகள் ஆகியவற்றுக்கான திட்டங்கள் உள்ளன. இப்பயணங்கள் உரிய தெற்காசிய நாடுகளில் உள்ள இலங்கையின் தூதரகங்கள் மற்றும் பணியக்கங்களுடன் நெருக்கமான ஒருங்கிணைப்பில் ஏற்பாடு செய்யப்படும். அதன்படி, இப்பிரிவு தற்போது 2025 ஏப்ரல் 04 முதல் 06 வரை இந்தியப் பிரதமரின் இலங்கைக்கான உத்தியோகபூர்வப் பயணத்தை ஒருங்கிணைக்கிறது.

இருதரப்பு உறவுகளை மேம்படுத்துவதில், இப்பிரிவின் முக்கிய பொறுப்பு இருதரப்பு அரசியல் ஆலோசனைகளை ஏற்பாடு செய்வதாகும். நான்கு இருதரப்பு அரசியல் ஆலோசனைகளை நடத்துவதற்கான திட்டங்கள் மேற்கொள்ளப்பட்டு வருகின்றன. வங்காளதேச வெளியுறவு அலுவலக ஆலோசனையின் நான்காவது சுற்றும், பூட்டான் வெளியுறவு அலுவலக ஆலோசனையின் இரண்டாவது

சுற்றும் இந்த ஆண்டின் இரண்டாவது காலாண்டில் நடைபெறும் என்று எதிர்பார்க்கப்படுகிறது. மேலும், இந்தியாவுடன் இரண்டு கூட்டங்கள் (கூட்டு ஆணையம்; கூட்டுப் பணிக்குழு/ கண்ட அடுக்கு தொழில்துறை அளவிலான இருதரப்பு ஆலோசனைகள்) நடைபெறும் என்றும் எதிர்பார்க்கப்படுகிறது.

மேலும், இருதரப்பு உறவுகளை மேம்படுத்தும் நோக்கில் தெற்காசிய நாடுகளுடன் 14 புதிய புரிந்துணர்வு ஒப்பந்தங்கள்/ஒப்பந்தங்களைத் தொடங்க இப்பிரிவு எதிர்பார்ப்பிலுள்ளதன், தெற்காசியாவில் உள்ள நாடுகளுடன் 34 புரிந்துணர்வு ஒப்பந்தங்கள்/ உடன்படிக்கைகளை முடிக்கும் பணியில் ஈடுபட்டுள்ளது. மீனவர்ப் பிரச்சினையைத் தீர்ப்பதற்காக, இலங்கைக்கும் இந்தியாவுக்கும் இடையே இந்த ஆண்டு ஒரு சுற்று மீனவர் மட்டப் பேச்சுவார்த்தை நடைபெறும் என்று இப்பிரிவு எதிர்பார்க்கிறது. 2025, மார்ச் 11 நிலவரப்படி, இந்த ஆண்டு கைது செய்யப்பட்ட இந்திய மீன்பிடி படகுகளின் எண்ணிக்கை 19 ஆக உள்ளதுடன், மொத்தம் 145 மீனவர்கள் தடுத்து வைக்கப்பட்டுள்ளனர்.

2.5.7. தென் கிழக்கு ஆசியா மற்றும் மத்திய ஆசியா பிரிவு

தென்கிழக்கு மற்றும் மத்திய ஆசியாவுடனான இலங்கையின் வெளியுறவுக் கொள்கை ஈடுபாடு பன்முகத்தன்மை கொண்டது; பொருளாதார உறவுகளை ஆழப்படுத்துதல், பாதுகாப்பு ஒத்துழைப்பை மேம்படுத்துதல் மற்றும் இராஜதந்திர உறவுகளை வலுப்படுத்துதல் ஆகியவற்றில் கவனம் செலுத்துகிறது. தென்கிழக்கு ஆசியா மற்றும் மத்திய ஆசியப் பிரிவு, ஆசிய பிராந்தியங்களில் உள்ள 16 நாடுகளுடனான இலங்கையின் இருதரப்பு உறவுகளை நிர்வகிப்பதற்கு இப்பிரிவு பொறுப்பாகும். ஆசியான் பிராந்திய மன்றம்) ARF) போன்ற வழிமுறைகள் மூலம் ஆசியானுடனான இலங்கையின் ஈடுபாடு மற்றும் 2019 இல் விண்ணப்பம் சமர்ப்பிக்கப்பட்ட ஆசியான் துறைசார் உரையாடல் கூட்டாளராக அதன் வருங்கால பங்கு ஆகியவை இதில் அடங்கும். மேலும், மத்திய ஆசியா தலைமையிலான முயற்சியான ஆசியாவில் தொடர்பு மற்றும் நம்பிக்கையை கட்டியெழுப்பும் நடவடிக்கைகள் குறித்த மாநாட்டில்) CICA) இலங்கையின் பங்கேற்பை இந்தப் பிரிவு மேற்பார்வையிடுகிறது, இதில் இலங்கை உறுப்பினராக உள்ளது.

2.5.7.1. பொருளாதார இராஜதந்திரம்: மீளாய்வுக்குட்பட்ட காலகட்டத்தில், தென்கிழக்கு ஆசியாவுடன் பொருளாதார ஒருங்கிணைப்பை முன்னேற்றுவதில் இலங்கை குறிப்பிடத்தக்க முன்னேற்றத்தை அடைந்தது. ஒரு முக்கிய மைல்கல்லாக 2024 பெப்ரவரி 03 அன்று முன்னாள் தாய்லாந்து பிரதமர் இலங்கைக்கு உத்தியோகபூர்வமாக விஜயம் செய்தபோது இலங்கை-தாய்லாந்து சுதந்திர வர்த்தக ஒப்பந்தம் கைச்சாத்தானது. மேலும், வர்த்தக உறவுகளை வலுப்படுத்த, இலங்கை-இந்தோனேசியா முன்னுரிமை வர்த்தக ஒப்பந்தத்திற்கான (PTA) முறையான பேச்சுவார்த்தைகள் 2024, மார்ச் 14 அன்று இலங்கையின் முன்னாள் வெளிநாட்டு அலுவல்கள் அமைச்சருக்கும், இந்தோனேசியாவின் வர்த்தகத்துறை துணை அமைச்சருக்கும் இடையிலான மெய்நிகர் சந்திப்பின் போது தொடங்கப்பட்டன. அதன்படி, இந்தோனேசியாவுடனான வர்த்தக பேச்சுவார்த்தைக் குழுவின் முதல் கூட்டம் 2024 ஏப்ரலில் நடந்ததைத் தொடர்ந்து 2024, ஜூலையில் கொழும்பில் இரண்டாவது சுற்று பேச்சுவார்த்தைகள் நடத்தப்பட்டன. மலேசியாவுடன் சுதந்திர வர்த்தக ஒப்பந்தத்தை நிறுவுவது குறித்த முதற்கட்ட விவாதங்கள் நடத்தப்பட்டன; அதற்கான சாத்தியக்கூற்று ஆய்வு பரிசீலிக்கப்பட்டு வருகிறது.

தாய்லாந்து, இந்தோனேசியா மற்றும் மலேசியா உள்ளிட்ட 35 நாடுகளுக்கு வீசா இன்றிய பயண அனுமதியை அமுல்படுத்த அமைச்சரவை முடிவெடுத்தது. இது மறுஅறிவிப்பு வரை இச்சலுகை நீட்டிக்கப்பட்டுள்ளது. 2024, ஜூலை முதல் இலங்கை கடவுச்சீட்டு வைத்திருப்பவர்களுக்கு 60 நாள் வீசா இல்லாமல் தங்குவதற்கு தாய்லாந்து அனுமதித்துள்ளது. சாதாரண கடவுச்சீட்டு வைத்திருப்பவர்களுக்கு 60 நாள் தங்கும் காலத்திற்கு வீசா இன்றிய பயண அனுமதி ஒப்பந்தம் குறித்து இரு நாடுகளும் பேச்சுவார்த்தை நடத்தி வருகின்றன.

இதற்கு இணையாக, வணிகங்களுக்கிடையான உறவுகளை வலுப்படுத்தும் முயற்சிகள் தீவிரமாக மேற்கொள்ளப்பட்டன; வணிக பிரதிநிதிகள், வர்த்தக சபைகள் மற்றும் தென்கிழக்கு ஆசிய பிராந்தியத்திற்கான ஏற்றுமதியாளர்கள் பல முறை வருகை தந்தனர். நாட்டின் முதலீட்டு திறனை மேம்படுத்துவதற்கான தொடர்ச்சியான முயற்சிகளும் மேற்கொள்ளப்பட்டன. மேலும், பிராந்திய வர்த்தக கண்காட்சிகளில் இலங்கை ஏற்றுமதியாளர்களின் பங்கேற்பு சந்தை அணுகல் மற்றும் தெரிவுநிலையை மேம்படுத்த எளிதாக்கப்பட்டது.

மணிலாவில், 2024 செப்டம்பரில் பிலிப்பைன்ஸுக்கான ஹேகார்ப் தூதுக்குழுவின் வருகையை தூதராகப் பணியகம் எளிதாக்கியதுடன், இதன் போது நிலமொன்றைக் குத்தகைக்கு எடுப்பது குறித்த ஒப்பந்தம் எட்டப்பட்டது; மேலும் ஒப்பந்தத்தை இறுதி செய்ய அக்டோபர் நடுப்பகுதியில் அதற்கடுத்த கட்டவருகை திட்டமிடப்பட்டது. மேலும், ஹனோயிலுள்ள இலங்கைத் தூதரகம், 2024, ஆகஸ்ட் 1 முதல் 3 வரை வியட்நாமில் நடைபெற்ற MediPharm Expo 2024 இல் Astron Ltd., Morison Ltd., மற்றும் Gamme Interpharm (Pvt) ஆகியவற்றின் பங்கேற்பை பெரிதும் ஆதரித்தது.

2024, பெப்ரவரி 27 முதல் 29 வரை, சிங்கப்பூர் வர்த்தக சபையின் அதிகாரிகள் மற்றும் சாத்தியமான முதலீட்டாளர்களுடன் சந்திப்புகளை ஏற்பாடு செய்வதன் மூலம், கொழும்புத் துறைமுக நகர முதலீட்டு ஊக்குவிப்பிற்கான பணிப்பாளரின் வருகையை சிங்கப்பூரில் உள்ள உயர் ஸ்தானிகராலயம் ஏற்பாடு செய்தது. 2024, மார்ச்சில், சிங்கப்பூரிலுள்ள இலங்கை உயர்ஸ்தானிகராலயம் ஆசிய பசிபிக் கடல்சார் கண்காட்சியில் கொழும்புக் கப்பல்துறையின் பங்கேற்பை ஆதரித்ததுடன், முதலீட்டு வாய்ப்புகளை மேம்படுத்த சிங்கப்பூரை தளமாகக் கொண்ட கொள்வனவாளர்களுடன் சந்திப்புகளை ஏற்பாடு செய்தது. மேலும், 2024, ஏப்ரல் 22 அன்று, படகு சவாரி மற்றும் உல்லாசப்படக்குச் சவாரி போன்ற தொழில்களை மேம்படுத்துவதற்காக இணைந்து பணியாற்றும் நோக்கில், சிங்கப்பூர் படகுச் சவாரி தொழில் சங்கம் (SBIA) மற்றும் இலங்கை கடல்சார் தொழில்கள் சபை (CMISL) ஆகியவற்றுடன் புரிந்துணர்வு ஒப்பந்தமொன்று கைச்சாத்தானது.

2024, ஜூன்/ஜூலையில் இரத்தினபுரி சர்வதேச இரத்தினக் கண்காட்சியில் பங்கேற்க கிர்கிஸ் குடியரசின் பிரதிநிதிகள் குழுவின் வருகையை இஸ்லாமாபாத்திலுள்ள இலங்கை உயர்ஸ்தானிகராலயம் ஒருங்கிணைத்தது. மேலும், ஹனோயிலுள்ள இலங்கைத் தூதரகம், வியட்நாமின் சர்வதேச நகைக் கண்காட்சி 2024 இல் ஐந்து இலங்கை நிறுவனங்களின் பங்கேற்பதற்கான ஆதரவை வழங்கியது. அதே நேரத்தில் வியட்நாம் இரத்தினக் கற்கள் சங்கத்தின் (VAG) எட்டு பேர் கொண்ட குழு இரத்தினபுரி சர்வதேச இரத்தினம் மற்றும் நகை கண்காட்சி 2024 இல் கலந்து கொண்டது.

2024, ஏப்ரலில், சிங்கப்பூர் உணவு முகவர் நிறுவனத்தின் உதவி தலைமை நிறைவேற்று அதிகாரி டாக்டர் அப்துல் ஜலீல் அப்துல் காதர் தலைமையிலான ஒரு குழு, சிங்கப்பூருக்கான கோழியுற்பத்திப் பொருட்களின் அங்கீகரிக்கப்பட்ட ஆதாரங்களாக உள்ளூர் நிறுவனங்களை மதிப்பிடுவதற்காக இலங்கைக்கு விஜயம் செய்தது. வியட்நாமின் விவசாய மற்றும் கிராமப்புற அபிவிருத்தி அமைச்சர் கௌரவ மின் ஹோன் லீ மற்றும் மலேசியாவின் விவசாயம் மற்றும் உணவுப் பாதுகாப்பு அமைச்சர் கௌரவ முகமது பின் சாபு ஆகியோர் FAOவின் ஆசியா மற்றும் பசிபிக் பிராந்திய மாநாட்டின் 37வது அமர்வில் பங்கேற்க 2024, பெப்ரவரி 21 அன்று இலங்கைக்கு விஜயம் செய்தனர். 2024, ஜூன் 25 அன்று நடைபெற்ற இலத்திரனியல் பொருளாதார உலகளாவிய முதலீட்டு உச்சி மாநாடு 2024 இல் பங்கேற்க சிங்கப்பூர் நாணய ஆணையத்தின் தலைமை நிதி தொழில்நுட்ப அதிகாரியும், எவவண்டி அதிகார சபையின் தலைவருமான அதிகாரியின் தலைமையிலான ஒரு குழுவிற்கு இலங்கைக்கு வருகை தர சிங்கப்பூரிலுள்ள இலங்கை உயர்ஸ்தானிகராலயம் ஏற்பாடு செய்தது.

இலங்கையர்களுக்கான வேலை வாய்ப்புகளைத் தொடர்வதற்கு இப்பிரிவும், அதன் பணியகங்களும் முன்னுரிமை அளித்தன. இதன் விளைவாக, சிங்கப்பூர் சுகாதார அமைச்சுடன் இணைந்து, சிங்கப்பூரிலுள்ள இலங்கை உயர்ஸ்தானிகராலயம், சிங்கப்பூர் பொது சுகாதார அமைப்பில் சுமார் 420 இலங்கை தாதிகளை ஆட்சேர்ப்பு செய்யும் பணியைத் தொடங்கியது; 2024, மார்ச் 15 இல் 100 தாதிகள் இலங்கையிலிருந்து சிங்கப்பூர் சென்றடைந்தனர். மேலும், சிங்கப்பூர் ஒரு முன்னோடித் திட்டமாக இலங்கையில் இருந்து 250 துணை காவல்துறை அதிகாரிகளை ஆட்சேர்ப்பு செய்வதில் ஆர்வம் காட்டியது; 25 அதிகாரிகள் ஏற்கனவே பணியில் அமர்த்தப்பட்டுள்ளதுடன், ஆட்சேர்ப்பு முயற்சிகள் நடந்து வருகின்றன. மேலும், கோலாலம்பூரிலுள்ள இலங்கை உயர்ஸ்தானிகராலயம், இலங்கை வெளிநாட்டு வேலைவாய்ப்பு பணியகத்துடன் (SLBFE) இணைந்து, மலேசியாவின் கட்டுமானம், உற்பத்தி, தோட்டங்கள் மற்றும் பாதுகாப்புத் துறைகளில் இலங்கையர்களுக்கான வேலை வாய்ப்புகளைத் தீவிரமாகத் தேடி வருகிறது; இது, இத்துறைகளில் சுமார் 500,000 முதல் 750,000 வரையிலான தொழிலாளர் பற்றாக்குறையை நிவர்த்தி செய்கிறது. தொழிலாளர்களை ஆட்சேர்ப்பு செய்தல், வேலைவாய்ப்பு மற்றும் நாட்டிற்கு அனுப்புதல் தொடர்பான புரிந்துணர்வு ஒப்பந்தத்தை (MoU) இறுதி செய்வதற்கும் இரு நாடுகளும் செயற்பட்டு வருகின்றன.

2.5.7.2. அரசியல் இராஜதந்திரம் :2024 ஆம் ஆண்டில், இப்பிரிவு, அதன் தூதரகங்களுடன் இணைந்து, இராஜதந்திர உறவுகளை வலுப்படுத்த பல உயர் மட்ட வருகைகளை ஏற்பாடு செய்தது. அதன்படி, பாங்காக்கீழுள்ள இலங்கைத் தூதரகத்துடன் இணைந்து, 76வது சுதந்திர தின கொண்டாட்டங்களில் கௌரவ விருந்தினராக 2024,

பெப்ரவரி 3 முதல் 4 வரை முன்னாள் தாய் பிரதமர் திரு. ஸ்ரெத்தா தவிசின் இலங்கைக்கு வருகை தருவதற்கு இந்தப் பிரிவு வசதிகளை ஏற்படுத்தியது. இப்பயணம் இலங்கை-தாய்லாந்து சுதந்திர வர்த்தக ஒப்பந்தம் (SLTFTA) கையெழுத்திடுவதற்கும், விமான சேவைகள் ஒப்பந்தத்தைப் புதுப்பிப்பதற்கும், இரத்தினங்கள் மற்றும் நகைகள் துறையில் ஒத்துழைப்பு குறித்த புரிந்துணர்வு ஒப்பந்தத்தில் கையெழுத்திடுவதற்கும் வழிவகுத்தது. மீன்வளம், புதுப்பிக்கத்தக்க எரிசக்தி மற்றும் உணவு பதப்படுத்துதல் உள்ளிட்ட ஒத்துழைப்புக்கான முக்கிய துறைகளை இந்த விவாதங்கள் எடுத்துக்காட்டுகின்றன. இந்த வருகையைத் தொடர்ந்து, மீன்வளம் மற்றும் புதுப்பிக்கத்தக்க எரிசக்தித் துறைகளில் வாய்ப்புகளை ஆராய மூன்று தாய் பிரதிநிதிகள் 2024, ஏப்ரல்/மே மற்றும் ஆகஸ்ட் இல் இலங்கைக்கு விஜயம் செய்தனர். தாய் உணவு பதப்படுத்தும் நிறுவனமும் ஒரு விஜயத்தை மேற்கொண்டது. மேலும், 2024, ஏப்ரல் இல், தாய்லாந்து அண்டை நாடுகளின் பொருளாதார மேம்பாட்டு ஒத்துழைப்பு முகமையின் (NEDA) ஒரு குழு இலங்கையில் கடன் முகாமைத்துவ அலுவலகத்தை நிறுவுவதற்கான சாத்தியக்கூறுகள் குறித்த ஆலோசனைகளுக்கு விஜயம் செய்தது.

ஜகார்த்தாவிலுள்ள இலங்கைத் தூதரகத்துடன் இணைந்து பணியாற்றிய இப்பிரிவு, முன்னாள் ஜனாதிபதி விக்ரமசிங்கவை 2024, மே இல் இந்தோனேசியாவில் நடைபெற்ற 10வது உலக நீர் மன்றத்தில் பங்கேற்க வருகை தர ஏற்பாடு செய்தது. இவ்விஜயத்தின் போது, உலக நீர் மன்றத்தின் ஒரு பகுதியாக, ஜனாதிபதி ஜோகோ விடோடோ மற்றும் இந்தோனேசியாவின் கடல்சார் விவகாரங்கள் மற்றும் முதலீட்டுக்கான ஒருங்கிணைப்பு அமைச்சருடன் அவர் கலந்துரையாடினார். 2025 ஆம் ஆண்டின் முதல் காலாண்டில் இலங்கைக்கும், இந்தோனேசியாவிற்கும் இடையே ஒரு முன்னுரிமை வர்த்தக ஒப்பந்தத்தை (PTA) இறுதி செய்வதை இவ்விவாதங்கள் மையமாகக் கொண்டிருந்தன. நீர் இராஜதந்திரத்தை மேம்படுத்துதல் மற்றும் வெப்பமண்டல வலையத்தொடர், நீலப் பொருளாதாரம் மற்றும் கண்டல் வளர்ப்பு குறித்த ஆராய்ச்சி ஒத்துழைப்பை ஒருங்கிணைத்து செயற்படுத்த இருதரப்பு பணிக்குழுவை நிறுவுதல் ஆகியவையும் இந்தப் பேச்சுவார்த்தைகளில் இடம்பெற்றன. மேலும், காலநிலை நடவடிக்கை மற்றும் நிலைபேறான அபிவிருத்தி இலக்குகள் (SDGs) ஆகியவற்றிற்கான உறுதிப்பாட்டைக் குறிக்கும் வகையில், 09 நாடுகளுடன் விருப்பக் கடிதத்தில் (LoI) கையெழுத்திட்டதன் மூலம் இலங்கை உலகளாவிய கலப்பு நிதி கூட்டணியில் (GBFA) இணைந்தது. இந்தோனேசியாவிற்கும் இலங்கைக்கும் இடையில் ஒரு கடல்சார் உரையாடலை நிறுவுவது குறித்தும் இரு தரப்பினரும் ஆலோசித்தனர்.

இப்பிரிவு, 2025 ஆம் ஆண்டில் அஸ்தானா, கஜகஸ்தான் மற்றும் கொழும்பில் பரஸ்பர இராஜதந்திர தூதரகங்களைத் திறப்பதற்கு வசதிகளை வழங்கியது, மேலும் பிராந்தியத்துடனான உறவுகளை வலுப்படுத்தவும், ஆசியாவில் தொடர்பு மற்றும் நம்பிக்கையை கட்டியெழுப்பும் நடவடிக்கைகள் குறித்த மாநாடு (CICA) மூலம் உதவியது. மத்திய ஆசியாவுடனான அரசியல் உறவுகளை மேலும் மேம்படுத்துவதற்காக, CICA இன் பொதுச் செயலாளர் தூதுவர் கைரத் சாரிபேயின் வருகை 2024, பெப்ரவரியில் ஏற்பாடு செய்யப்பட்டது; இது CICA பொதுச் செயலாளர் ஒருவரின் இலங்கைக்கான முதல் வருகையைக் குறிக்கிறது. 2024, ஏப்ரலில் கஜகஸ்தான் மற்றும் கிரீஸ்தானுடனும், 2024, மே இல் துர்க்மெனிஸ்தானுடனும் இருதரப்பு அரசியல் ஆலோசனைகள் நடத்தப்பட்டன.

2024 ஆம் ஆண்டின் தொடக்கத்தில் சிங்கப்பூரின் அயல்நாட்டு உயர் ஸ்தானிகரின் இலங்கை வருகையும், இலங்கையின் வெளிநாட்டு அலுவல்கள் அமைச்சர் கௌரவ அலி சப்ரியின் முதல் உத்தியோகபூர்வ விஜயமும், 2024, ஜூலை 7 அன்று நடைபெற்றன. வெளிநாட்டு அலுவல்கள் அமைச்சர் சிங்கப்பூர் விஜயத்தின் போது, அந்நாட்டு வெளிநாட்டு அலுவல்கள் அமைச்சர் கலாநிதி கௌரவ விவியன் பாலகிருஷ்ணன், உள்துறை அமைச்சர் மற்றும் நீதி அமைச்சர் கௌரவ கே. சண்முகம் மற்றும் சிங்கப்பூரின் சிரேஷ்ட அமைச்சர் கௌரவ லீ ஹ்சியன் லாங் உள்ளிட்ட சிங்கப்பூர் உயர் மட்ட அதிகாரிகளுடன் கலந்துரையாடல்கள் நடத்தப்பட்டன.

மேலும், மணிலாவிலுள்ள இலங்கைத் தூதரகம் ஒருங்கிணைந்த முயற்சிகள் மூலம், இலங்கையானது, 2024 ஆம் ஆண்டில் பல்வேறு துறைகளில் பிலிப்பைன்ஸுடன் ஒத்துழைப்பை மேம்படுத்தியது. ஆசியா

மற்றும் பசிபிக் உணவுப் பாதுகாப்பு மன்றத்தில் பங்கேற்பது மற்றும் பெண்களை வலுவூட்டல் மற்றும் பேரிடர் முகாமைத்துவத்தை மேம்படுத்துவதற்கான ஈடுபாடுகள் ஆகியவை குறிப்பிடத்தக்க நடவடிக்கைகளில் அடங்கும். பரஸ்பர சட்ட உதவி ஒப்பந்தம் (MLAT) மற்றும் தண்டனை விதிக்கப்பட்ட நபர்களை மாற்றுவதற்கான ஒப்பந்தம் (TTSP) ஆகியவற்றிற்கான முதல் பேச்சுவார்த்தைகள் சட்ட ஒத்துழைப்பில் ஒரு மைல்கல்லைக் குறித்து நின்றன. மேலும், தாய்லாந்து வெளிநாட்டு அலுவல்கள் அமைச்சின் தெற்காசியா, மத்திய கிழக்கு மற்றும் ஆபிரிக்க விவகாரத் துறையின் பணிப்பாளர் நாயகம், 2024 ஆகஸ்டில் இலங்கைக்கு மேற்கொண்ட விஜயம், பிராந்தியத்தில் நடந்து வரும் இராஜதந்திர நடவடிக்கைகளை எடுத்துக்காட்டியது.

2.5.7.3. பல்தரப்பு உறவுகள்: ஆயுதக் குறைப்பு, ஆயுதப்பரவல் தடை, பேரிடர் நிவாரணம் மற்றும் பாதுகாப்பு பல்கலைக்கழக ஒத்துழைப்பு போன்ற முக்கிய துறைகளில் முன்னணிப் பங்கை வகிப்பதன் மூலம், ஆசியான் பிராந்திய மன்றத்துடனான (ARF) ஈடுபாட்டை இலங்கை கணிசமாக வலுப்படுத்தியுள்ளது .2024, ஏப்ரல் இல் வியட்நாம் மற்றும் பங்களாதேஷுடன் மெய்நிகர் ரீதியாக நடைபெற்ற பேரிடர் நிவாரணம் குறித்த 22வது ARF அமர்வுகளின் இடைக் கூட்டத்திற்கு இலங்கை இணைத் தலைமை தாங்குவதற்கு இப்பிரிவு உதவியதுமேலும் , தாய்லாந்து மற்றும் அமெரிக்காவுடன் சேர்ந்து அமெரிக்காவின் ஹொனலுலுவில் 15வது ARF அமர்வுகளின் இடைக் கூட்டத்தை இலங்கை நடத்த திட்டமிடப்பட்டுள்ளது .2024, ஜூன் இல் லாவோஸில் நடைபெற்ற சிரேஷ்ட அதிகாரிகள் கூட்டத்தைத் (SOM) தொடர்ந்து, 2024, ஜூலை இல் லாவோஸின் வியஞ்சானில் நடந்த 31வது ARF அமைச்சர்களுக்கான கூட்டத்தில் வெளிநாட்டு அலுவல்கள் அமைச்சர் இலங்கையைப் பிரதிநிதித்துவப்படுத்தினார்இலங்கை , 2025, ஜனவரியில் கம்போடியாவுடன் இணைந்து, KDU ஆல் ஒருங்கிணைக்கப்பட்ட ARF பாதுகாப்பு பல்கலைக்கழகங்கள், கல்லூரிகள் மற்றும் நிறுவனங்களின் தலைவர்கள் கூட்டத்தை (HDUCIM) நடத்த திட்டமிடப்பட்டுள்ளது.

ஆகஸ்ட் மாதம் நடைபெற்ற CICA சுற்றுச்சூழல் அமைச்சர்கள் மாநாட்டில், சுற்றுச்சூழல் அமைச்சக செயலாளரின் மெய்நிகர் முறையிலான பங்கேற்பையும் இப்பிரிவு ஒருங்கிணைத்ததுமேலும் , CICA இளைஞர் மன்றத்திற்கு இலங்கை ஒரு உறுப்பினரை பரிந்துரைத்ததுடன், 2024 அக்டோபரில் கஜகஸ்தானின் அஸ்தானாவில் நடந்த தன்னார்வ இயக்கத் தலைவர்களின் பேரணியில் மூன்று இளைஞர் தன்னார்வலர்கள் பங்கேற்றனர். பீஜிங்கில் நடைபெற்ற சுரங்கப் பாதுகாப்பு ஆபத்து தடுப்பு மற்றும் கட்டுப்பாடு குறித்த 2வது CICA சர்வதேச மாநாட்டில் சுரங்கப் பாதுகாப்பு குறித்த நிபுணர் ஒருவரால் இலங்கை பிரதிநிதித்துவப்படுத்தப்பட்டதுமேலும் . புவிசார் அரசியல் வரைபடக் கலைஞருடன் இணைந்து, மத்திய ஆசியாவுடனான இலங்கையின் ஈடுபாட்டை மேம்படுத்தவும், அதன் மூலோபாய மற்றும் பொருளாதார முக்கியத்துவத்தை வலியுறுத்தவும், இந்தப் பிரிவு 2024, ஆகஸ்டில் கொழும்பில் ஒரு மத்திய ஆசிய மன்றத்தை ஏற்பாடு செய்தது .2024, டிசம்பர் 17 அன்று மெய்நிகர் ரீதியாக நடைபெற்ற ஆசியாவில் தொடர்பு மற்றும் நம்பிக்கையை கட்டியெழுப்பும் நடவடிக்கைகள் குறித்த மாநாட்டின் (CICA) 7வது அமைச்சர்கள் மன்றக் கூட்டத்தில் வெளிநாட்டு அலுவல்கள், வெளிநாட்டு வேலைவாய்ப்பு மற்றும் சுற்றுலா அமைச்சர் விஜித ஹேரத் உரையாற்றினார் .CICA உடனான இலங்கையின் வலுப்பெற்று வரும் ஈடுபாட்டையும், CICA ஒரு முழுமையான சர்வதேச அமைப்பாக மாறும்போது அதன் கூட்டாண்மையை வலுப்படுத்துவதற்கான அர்ப்பணிப்பையும் எடுத்துரைத்தார்.

2.5.7.4. பாதுகாப்பு மற்றும் பாதுகாப்பு ஒத்துழைப்பு: 2024, ஜூன் இல் சிங்கப்பூரில் நடைபெற்ற ஆசியாவின் முதன்மையான பாதுகாப்பு உச்சிமாநாடான 21வது IISS ஷாங்க்ரி-லா உரையாடலில் பாதுகாப்புப் படைத் தலைவர் நாயகம் ஷவேந்திர சில்வா மற்றும் இலங்கை கடற்படைத் தளபதி ஆகியோர் பங்கேற்பதற்கு இந்தப் பிரிவு ஒருங்கிணைத்து வசதிகளை வழங்கியது. பாங்காக்கில் உள்ள இலங்கை தூதரகப் பணியகம், பாதுகாப்பு சேவை மற்றும் பணியாளர் கல்லூரியின் விமானப் பிரிவின் தலைமை பயிற்றுவிப்பாளர் ஏர் கமடோர் தலைமையிலான பாதுகாப்புக் குழுவொன்று 2024 செப்டம்பர் 2 முதல் 11 வரை தாய்லாந்திற்கு ஆய்வுப் பயணத்தை மேற்கொண்டது. மேலும், மணிலாவில் உள்ள தூதரகப் பணியகம், பிலிப்பைன்ஸிலிருந்து இலங்கைக்கு வெடிமருந்து சரக்குகளை அனுப்புவது தொடர்பாக இலங்கை கடற்படைக்கு உதவி வழங்கியது. இலங்கைக்கும் தாய்லாந்துக்கும் மற்றும் இலங்கைக்கும் பிலிப்பைன்ஸுக்கும் இடையிலான பாதுகாப்பு ஒத்துழைப்பு குறித்த புரிந்துணர்வு ஒப்பந்தத்தை (MoU) இறுதி செய்வதற்கான பேச்சுவார்த்தைகள் தற்போது நடந்து வருகின்றன; அதே நேரத்தில் இலங்கைக்கும் இந்தோனேசியாவிற்கும் இடையிலான பாதுகாப்பு ஒத்துழைப்பு குறித்த விருப்பக் கடிதம் (LOI) இறுதி செய்யப்பட்டு கையொப்பத்திற்குத் தயாராக உள்ளது.

சிங்கப்பூரின் குடிவரவு மற்றும் சோதனைச் சாவடிகள் ஆணையத்தின் ஒரு குழு, சிங்கப்பூரைப் போன்ற தரத்தை அடைவதை நோக்கமாகக் கொண்டு, மேம்பட்ட தொழில்நுட்பத்தை ஒருங்கிணைப்பதன் மூலம் இலங்கையின் குடிவரவு முறையை மேம்படுத்துவதில் ஒத்துழைப்புக்கான வாய்ப்புகளைக் கண்டறிய இலங்கைக்கு விஜயம் செய்தது. மேலும், 2024, ஆகஸ்டில் இடம்பெற்ற சிங்கப்பூர் உள்துறை அமைச்சரும், சட்ட அமைச்சருமான கௌரவ கே. சண்முகம் அவர்களின் வருகை, இரு நாடுகளுக்கும் இடையிலான சட்டம் மற்றும் பாதுகாப்பு ஒத்துழைப்பை மேம்படுத்தியது.

2.5.7.5. தூதரகப் பணியக இராஜதந்திரம் மற்றும் புலம்பெயர்ந்த தொழிலாளர் நலன்: தாய்லாந்து மற்றும் மியன்மாரில் உள்ள தூதரகங்களுடன் இணைந்து, இணையக்குற்றவியல் மையங்களில், குறிப்பாக மியாவாடி மாவட்டத்தில் பணிபுரிய மியன்மாருக்கு கடத்தப்பட்ட இலங்கையர்களை மீட்பதற்கான இராஜதந்திர முயற்சிகளில் இப்பிரிவு தீவிரமாக ஈடுபட்டது. இம்முயற்சிகளில் மியன்மார் மற்றும் தாய்லாந்து அரசாங்கங்களுடன் ஆலோசனைகள் மற்றும் 2024, ஜனவரி மற்றும் ஏப்ரலில் இலங்கை வெளிநாட்டு அலுவல்கள் அமைச்சர் மற்றும் இரு நாடுகளின் வெளியுறவு அமைச்சர்களிடையே பேச்சுவார்த்தைகளைத் தொடங்குதல் ஆகியவை அடங்கும். இலங்கை ஜனாதிபதியும், மியன்மாரின் தலையீட்டிற்காக பிரதமரை அணுகினார். 2024, ஜூன் இல், வெளிநாட்டு அலுவல்கள் அமைச்சர் சிக்கியுள்ள இலங்கையர்களை விடுவிப்பதற்காக இரு நாடுகளுக்கும் விஜயம் செய்தார். கடத்தப்பட்ட இலங்கையர்களை விடுவிப்பதற்காக பாராளுமன்ற உறுப்பினர்களின் தாய்லாந்து மற்றும் மியன்மார் பயணத்திற்கும் அமைச்சு ஏற்பாடு செய்தது. இந்த முயற்சிகள் 2024, ஏப்ரல் இல் 8 நபர்களையும், 2024, செப்டம்பரில் மேலும் 20 நபர்களையும் வெற்றிகரமாக மீட்டு நாடு திரும்ப உதவியது. 2024, ஜூலையில் இலங்கை பாதுகாப்பு அமைச்சின் செயலாளர் கலந்து கொண்ட BIMSTEC தேசிய பாதுகாப்புத் தலைவர்களின் நான்காவது கூட்டத்தின் ஒரு பகுதியாக நடைபெற்ற இருதரப்பு கூட்டங்களிலும் இந்த பிரச்சினை குறித்து விவாதிக்கப்பட்டது. ஆட்கடத்தலுக்கு ஆளான முப்பத்திரண்டு (32) இலங்கையர்கள் (மியான்மாரில் உள்ள மியாவாடி பகுதியில் இருப்பதாகக் கூறப்படும் 45 பேரில்) வெற்றிகரமான, ஒருங்கிணைந்த செயன்முறைக்குப் பிறகு 2024 நவம்பர் 25 அன்று மீட்கப்பட்டனர். கூறப்பட்ட 32 இலங்கையர்களில், 05 பேர் 2024, டிசம்பர் 06 அன்று இலங்கைக்கு நாடு கடத்தப்பட்டதுடன், (அவர்கள் கடத்தலுக்கு ஆளானவர்களாக அடையாளம் காணப்படாததால்) 27 இலங்கையர்கள் 2024, டிசம்பர் 16 அன்று இலங்கைக்குத் திரும்பினர். மீதமுள்ள இலங்கையர்களை மீட்பதற்கான முயற்சிகள் தொடர்ந்து நடைபெற்று வருகின்றன.

பிலிப்பைன்ஸில் உள்ள ஒரு தடுப்பு மையத்திலிருந்து மூன்று இலங்கையர்களை விடுவிப்பதற்கு வசதியாக மணிலாவிலுள்ள இலங்கைத் தூதரகம், குடிவரவுப் பணியகத்துடன் (BI) ஒருங்கிணைந்து செயற்பட்டது. இதற்கிடையில், மாஸ்கோவிலுள்ள இலங்கைத் தூதரகம், தூதரக உதவியை வழங்கியதுடன், உஸ்பெகிஸ்தானில் தடுத்து வைக்கப்பட்டு சிறையில் அடைக்கப்பட்டிருந்த இரண்டு இலங்கையர்களை திருப்பி அனுப்ப ஏற்பாடு செய்தது. மேலும், சிங்கப்பூரில் உள்ள, இலங்கையிலிருந்து புலம்பெயர்ந்த 406 தொழிலாளர்களுக்கு சிங்கப்பூரிலுள்ள இலங்கை உயர்ஸ்தானிகராலயம் வெற்றிகரமாக வேலை வாய்ப்புகளைப் பெற்றுக்கொடுத்தது.

2024, டிசம்பர் 19 அன்று, இலங்கை கடற்படையானது, இலங்கையின் வடகிழக்கு கடற்கரையில் பணியாளர்கள் உட்பட 116 பேரை ஏற்றிச் சென்ற படகை தடுத்து நிறுத்தியது. அக்குழு பாதுகாப்பாக அழைத்துச் செல்லப்பட்டதுடன், அவர்களுக்கு உடனடி மனிதாபிமான உதவி வழங்கப்பட்டது. புதிதாகப் பிறந்த குழந்தையுடன், வருகை தந்தவர்களின் மொத்த எண்ணிக்கை 117 ஆக அதிகரித்தது. பணியாளர்கள் உட்பட 12 பேர் கைது செய்யப்பட்டு, 2024/12/23 அன்று திருகோணமலை நீதவான் நீதிமன்றத்தில் ஆஜர்படுத்தப்பட்டு, விசாரணைக்காகத் தடுத்து வைக்கப்பட்டனர். பின்னர் அவர்கள் முல்லைத்தீவில் உள்ள குடிவரவு தடுப்பு மையத்திற்கு மாற்றப்பட்டனர். மேலும், இப்படகு மியன்மாரிலிருந்து வந்ததாகக் கூறப்படுவதால், குடியுரிமையை நிறுவுவதற்கான உதவி தொடர்பாக இலங்கை அரசாங்கம் கொழும்பில் உள்ள மியன்மார் தூதரகத்துடன் தொடர்பு கொண்டுள்ளது.

இலங்கை மனித உரிமைகள் ஆணையம், 2025, ஜனவரியில் இக்குழுவை அணுக அனுமதித்தது, மேலும் ICRC மற்றும் UNHCR ஆகியவற்றின் அணுகலுக்கான கோரிக்கைகள் பரிசீலனையில் உள்ளன. இதற்கிடையில், மியன்மாரில் இருந்து படகு மூலம் வந்தவர்கள் இலங்கையில் குடிவரவுச் சட்டத்தை மீறுவதாகக் கண்டறியப்பட்டு, வழக்குத் தொடரப்பட்டுள்ளது. இவ்விடயத்தில் அமைச்சானது, தொடர்புடைய அமைச்சுக்கள்/திணைக்களங்கள் மற்றும் சர்வதேச அமைப்புகளுடன் ஒருங்கிணைந்து செயற்பட்டு வருகிறது.

2.5.7.6. கலாச்சார இராஜதந்திரம்: தென்கிழக்கு மற்றும் மத்திய ஆசியப் பிரிவு, தென்கிழக்கு ஆசிய தூதரகங்களுடன் இணைந்து, இலங்கை மற்றும் ஆசியான் நாடுகளில் உள்ள கோயில்கள் மற்றும் மதம் சார்ந்த சமூகங்களுக்கு இடையிலான தொடர்புகளை வலுப்படுத்தவும், பரஸ்பர புரிதல் மற்றும் கலாச்சார மற்றும் பொருளாதார பரிமாற்றங்களை ஊக்குவிக்கவும் "அனைத்து மதத்தலங்கள்" திட்டத்திற்கான ஏற்பாடுகளைச் செய்தது. சிங்கப்பூரிலுள்ள இலங்கை உயர்ஸ்தானிகராலயத்துடன்

இணைந்து, இலங்கைக்கும் சிங்கப்பூருக்கும் இடையிலான இராஜதந்திர உறவுகளின் 50 ஆண்டுகளைக் குறிக்கும் வகையில், 2024, ஆகஸ்ட் 27 அன்று லக்ஷ்மன் கதிர்காமர் நிறுவனத்தில் "சிங்கப்பூர் மற்றும் இலங்கை 50 இல்: இலங்கையின் கண்ணோட்டம்" என்ற ஆராய்ச்சி வெளியீட்டை வெளியிடுவதற்கான விழாவை இப்பிரிவு ஏற்பாடு செய்தது. மேலும், ஹனோய் இலுள்ள இலங்கைத்தூதரகம், மத்திய கலாச்சார நிதியத்துடன் இணைந்து, பாய் டின் பகோடாவில் உள்ள போதி மரத்தைச் சுற்றி வெளிப்புறச் சுவரைக் கட்டுவதற்கும் ஆதரவளித்தது; இச்சுவரின் அமைப்பானது, இலங்கை மற்றும் வியட்நாமிய கட்டிடக்கலை பாணிகளைக் கொண்டுள்ளமை இலங்கைக்கும் வியட்நாமுக்கும் இடையிலான நெருங்கிய பௌத்த கலாச்சார ஒத்துழைப்பைக் குறிக்கிறது.

2.5.7.7. விஞ்ஞானம் மற்றும் தொழில்நுட்பம்: 2024 ஆம் ஆண்டில் வியட்நாமுடன் கல்வி ஒத்துழைப்பு ஒப்பந்தத்தில் கைச்சாத்திட்டமை முக்கியமானதொரு சாதனையாகும்; இது விஞ்ஞானம் மற்றும் தொழில்நுட்ப ஒத்துழைப்பை மேம்படுத்துகிறது. இலத்திரனியல் பொருளாதார மேம்பாடு மற்றும் புத்தாக்கம் தொடர்பான முயற்சிகளிலும், குறிப்பாக சிங்கப்பூருடனான கூட்டாண்மைகள் மூலம் இப்பிரிவு பணியாற்றியுள்ளது .

சுருக்கமாக, தென்கிழக்கு ஆசியா மற்றும் மத்திய ஆசியப் பிரிவு, பிராந்தியத்தின் முக்கிய நாடுகளுடன் இலங்கையின் அரசியல், பொருளாதார மற்றும் கலாச்சார உறவுகளை திறம்பட வலுப்படுத்தியுள்ளது. பிராந்திய மன்றங்களில் தீவிரமாக பங்கேற்பதன் மூலமும், உயர் மட்ட வருகைகளை செவ்வனே ஏற்பாடு செய்வதன் மூலமும், வெற்றிகரமான இராஜதந்திர முயற்சிகளை மேற்கொள்வதன் மூலமும், 2024 ஆம் ஆண்டில் ஆசியான் மற்றும் மத்திய ஆசிய நாடுகளுடனான இருதரப்பு உறவுகளை இலங்கை கணிசமாக மேம்படுத்தியுள்ளது. முன்னோக்கிச் செல்லும்போது, தென்கிழக்கு மற்றும் மத்திய ஆசியப் பிராந்தியங்களுடனான இருதரப்பு உறவுகளை மேலும் உயர்த்துவதற்கான முயற்சிகளில் இப்பிரிவு தொடர்ந்து ஈடுபடும்.

2.6. செயலாற்றுகையின் முழுமையான கண்ணோட்டம்: தொழிற்பாட்டு பிரிவுகள்

2.6.1. தூதரக அலுவல்கள் பிரிவு

1981 ஆம் ஆண்டின் 04 ஆம் இலக்க தூதரக செயற்பாடுகள் சட்டம் மற்றும் 2006 ஆம் ஆண்டின் 18 ஆம் இலக்க சட்டத்தில் செய்யப்பட்ட திருத்தங்களுக்கு இணங்க, தூதரக விவகாரப் பிரிவு பொதுமக்களுக்கு சேவைகளை வழங்குகிறது. இப்பிரிவு யாழ்ப்பாணம், மாத்தறை, கண்டி, திருகோணமலை மற்றும் குருநாகல் ஆகிய இடங்களில் அமைந்துள்ள அதன் பிராந்திய தூதரக அலுவலகங்கள் (RCOs) மற்றும் வெளிநாடுகளில் உள்ள அனைத்து இலங்கைத் தூதரகங்கள் மற்றும் பணியகங்களுடனும் ஒருங்கிணைந்து ஒத்துழைத்து, இலங்கையிலும், வெளிநாடுகளிலும் பொதுமக்களுக்கு தூதரக சேவைகளை வழங்குவதில் ஈடுபட்டுள்ளது. இப்பிரிவால் பொதுமக்களுக்கு வழங்கப்படும் தூதரக சேவைகள் ஐந்து முக்கிய பிரிவுகளாக கட்டமைக்கப்பட்டுள்ளன: ஆவண அங்கீகாரம், தாய்நாட்டிற்கு அனுப்புதல், இழப்பீடு, இறப்பு (வெளிநாட்டில் நிகழும் இறப்புகளுடன் தொடர்புடையது) மற்றும் பல்வேறு தூதரக விடயங்களைக் கையாளும் இதர விடயங்கள்.

2024, ஜனவரி 1 முதல் டிசம்பர் 31 வரையிலான காலகட்டத்தில், 221,803 விண்ணப்பதாரர்களுக்கு 459,246 ஆவணங்களை அங்கீகரிப்பதன் மூலம், தூதரக அலுவல்கள் பிரிவு மற்றும் அதன் பிராந்திய தூதரக அலுவலகங்கள் (RCO) இணைந்து ரூ. 546 974 000 வருவாயை ஈட்டித் தந்தன. இந்த பிராந்திய தூதரக அலுவலகங்களில், யாழ்ப்பாணம் RCO 13,246 விண்ணப்பதாரர்களுக்கு 25,856 ஆவணங்களை அங்கீகரிப்பதன் மூலம் ரூ. 31,882,800.00 வருவாயை ஈட்டியது. மாத்தறை பிராந்தியத் தூதரக அலுவலகம் 14,899 விண்ணப்பதாரர்களுக்கு 23,688 ஆவணங்களை அங்கீகரிப்பதன் மூலம் ரூ. 28,339,200.00 வசூலித்தது. கண்டி பிராந்திய தூதரக அலுவலகம் 17,097 விண்ணப்பதாரர்களுக்கு 27,203 ஆவணங்களை அங்கீகரிப்பதன் மூலம் ரூ. 32,432,400.00 ஈட்டியது. திருகோணமலை மாவட்ட தலைமை அலுவலகம் 7,477 விண்ணப்பதாரர்களுக்கு 11,856 ஆவணங்களை சரிபார்த்து ரூ.14,128,800.00 ஈட்டியுள்ளது. மேலும், குருநாகல் பிராந்திய தூதரக விவகார அலுவலகம் 18,216 விண்ணப்பதாரர்களுக்கு 34,259 ஆவணங்களை சரிபார்த்து ரூ.40,370,400.00 ஈட்டியுள்ளது.

பரீட்சைகள் திணைக்களத்துடன் இணைந்து, தூதரக அலுவல்கள் பிரிவு, 2023 ஆகஸ்டில் க.பொ.த சாதாரண தர மற்றும் உயர் தர சான்றிதழ்களுக்கான நிகழ்நிலை அங்கீகார முறையை அறிமுகப்படுத்தியது. இம்முறைமை விண்ணப்பதாரர்கள் சான்றிதழ் அங்கீகாரத்திற்கு நிகழ்நிலையில் விண்ணப்பிக்க உதவுகிறது; இது கொழும்பில் உள்ள தூதரக அலுவல்கள் பிரிவை நேரில் செல்ல வேண்டிய அவசியத்தை நீக்குகிறது. 2024, ஜனவரி 1 முதல் டிசம்பர் 31 வரை, மொத்தம் 46,520 க.பொ.த சாதாரண தர மற்றும் உயர் தர சான்றிதழ்கள் நிகழ்நிலையில் சான்றளிக்கப்பட்டன. இம்முயற்சி தூதரக அலுவல்கள் பிரிவிற்குள் ஆவண அங்கீகார சேவைகளை இலத்திரனியல் மயமாக்குவதற்கான முக்கிய படியொன்றாக விளங்குகிறது. தினமும் சான்றளிப்புகளில் பெரும்பகுதி க.பொ.த. சாதாரணதர மற்றும் உயர்தர சான்றிதழ்களாகும்; இது மொத்த ஆவணங்களில் சுமார் 30-40% ஆகும்.

ஆவணச் சான்றளித்தலை இலத்திரனியல் மயமாக்கும் தொடர்ச்சியான முயற்சியின் ஒரு பகுதியாக, e-DAS மற்றும் e-BDM (பதிவாளர் நாயகத்தின் திணைக்களம்) தரவுத்தளங்களின் ஒருங்கிணைப்பு 2024, செப்டம்பர் 2 அன்று செயற்படுத்தப்பட்டது. இந்த இலத்திரனியல் ஒருங்கிணைப்பு விண்ணப்பதாரர்கள் தங்கள் பிறப்பு, திருமணம் மற்றும் இறப்புச் சான்றிதழ்களை முழுமையாக நிகழ்நிலையில் சான்றளித்துக்கொள்வதற்கு விண்ணப்பிக்க அனுமதிப்பதுடன், பிரிவுக்கு நேரடியாகச் செல்லவேண்டிய அவசியத்தை நீக்குகிறது.

மீளாய்வுக்குட்பட்ட காலபகுதியில், வெளிநாடுகளில் உள்ள இலங்கையர்களின் 690 இறப்புகள் பதிவாகியுள்ளன. 440 நபர்களின் சடலங்களை திருப்பி அனுப்புவதற்கு பிரிவு வசதி செய்த அதே வேளையில் 203 பேர் அடக்கம் செய்யப்பட்டனர்; மேலும் 47 பேர் அவர்களின் நெருங்கிய உறவினர்களின் ஒப்புதலுடன் வெளிநாடுகளில் தகனம் செய்யப்பட்டனர். வெளிநாடுகளில் இறந்த இலங்கையர்களின் நெருங்கிய உறவினர்களிடமிருந்து தூதரக இறப்புப் பதிவுகளுக்கான 295 கோரிக்கைகளை இறப்புப் பிரிவு செயற்படுத்தியது. மேலும், இக்காலகட்டத்தில் இறந்த 28 இலங்கையர்களின் தனிப்பட்ட உடைமைகள் இலங்கையில் உள்ள அவர்களின் நெருங்கிய உறவினர்களிடம் ஒப்படைக்கப்பட்டன.

மீளாய்வுக்குட்பட்ட காலகட்டத்தில், இழப்பீட்டுப் பிரிவு, இலங்கை குடிமக்கள் வெளிநாடுகளில் இருந்தபோது ஏற்பட்ட மரணம், விபத்து, காயங்கள், ஓய்வூதியப் நலன்கள் ஆகியவற்றைக் கருத்தில் கொண்டு, சுமார் ரூ.382 மில்லியன் இழப்பீடு (பொதுப்பாதுகாவலர் ரூ.382,035,944.31 மூலம் வழங்கப்பட்டது) இரத்தப் பணம் மற்றும் பல்வேறு உரிமைகளைப் பெறுவதை ஒருங்கிணைத்தது. இந்த இழப்பீடானது, பின்னர் நிறுவப்பட்ட நடைமுறையின்படி 121 குடும்பங்கள் மற்றும் பாதிக்கப்பட்டவர்களுக்கு விநியோகிக்கப்பட்டது. மேலும், தொடர்புடைய காலகட்டத்தில் பிரிவு 363 (இறப்பு இழப்பீடு 245 + இறப்பல்லாத இழப்பீடு 118) புதிய இழப்பீட்டு கோரிக்கைகளைப் பெற்றது; மேலும் இக்கோரிக்கைகள் அனைத்தும் செயலாக்கத்திற்காக வெளிநாடுகளில் உள்ள உரிய இலங்கைத் தூதரகங்களுக்கு அனுப்பப்பட்டுள்ளன.

மீளாய்வு செய்யப்பட்ட காலகட்டத்தில், பிரிவின் இதர நடவடிக்கைகளைக் கையாளும் பிரிவு இலங்கைக்கு வெளியே பிறந்த நபர்களுக்கு 648 அசல் பிறப்புச் சான்றிதழ்களை வழங்குவதிலும், விநியோகிப்பதிலும் ஈடுபட்டது. மேலும், இது 32 குடியரிமைச் சான்றிதழ்களை வழங்குவதற்கும் கடவுச்சீட்டு தொடர்பான விடயங்களைக் கையாண்டது. வெளிநாடுகளில் உள்ள இலங்கையர்களின் வசிப்பிடங்களுக்கு 72 வெளிநாட்டு காவல் அனுமதிச் சான்றிதழ்களைப் பெறுவதையும் இந்தப் பிரிவு ஒருங்கிணைத்தது. மேலும், இலங்கைத் தூதரகங்கள் மற்றும் பணியகங்களுடன் ஒருங்கிணைந்து அரசு அதிகாரிகளின் 560 வெளிநாட்டுப் பட்டச் சான்றிதழ்களை இது சரிபார்த்தது. தொடர்புடைய காலகட்டத்தில் வெளிநாடுகளில் உள்ள இலங்கைத் தூதரகங்கள் மற்றும் பணியகங்கள் மூலம் 23 நடமாடும் தூதரக சேவைகளை நடத்துவதற்கான பரிந்துரைகளையும் இந்தப் பிரிவு வழங்கியது.

மேலும், இப்பிரிவு, இலங்கை பயண ஆவணங்கள் தொடர்பான 950க்கும் மேற்பட்ட வழக்குகளை, குடிவரவு மற்றும் குடியகல்வுத் திணைக்களத்துடன் ஒருங்கிணைந்து செயலாற்றியது. இலங்கையின் சட்ட அமுலாக்க அதிகாரிகளுக்குத் தேவையான பல்வேறு பரிசோதனைகள் மற்றும் விசாரணைகளுக்கான தகவல்களைப் பெறுவதற்காக இலங்கையில் உள்ள வெளிநாட்டுத் தூதரகங்களுடன் ஒருங்கிணைப்பதையும் இப்பிரிவு உள்ளடக்கியது. மேலும், இலங்கையில் தங்கள் குடும்பத்தினருடன் தொடர்பை இழந்த இலங்கைப் பிரஜைகளின் இருப்பிடத்தைக் கண்டறிய இலங்கைத் தூதரகங்களுடன் ஒருங்கிணைத்தது. இலங்கை வெளிநாட்டு வேலைவாய்ப்பு பணியகத்துடன் (SLBFE) ஒருங்கிணைந்து தொழிலாளர் தொடர்பான பிரச்சினைகளையும் இப்பிரிவு சிறப்பாகக் கையாண்டது.

மீளாய்வுக்குட்பட்ட காலகட்டத்தில், நாட்டிற்கு திருப்பி அனுப்பும் பிரிவானது , நெருங்கிய உறவினர், அரசாங்க அதிகாரிகள் மற்றும் சட்ட அமுலாக்க நிறுவனங்களால் மேற்கொள்ளப்பட்ட 1324 நாடு

திருப்பி அனுப்புவதற்கான கோரிக்கைகளை (சிறையில் அடைக்கப்பட்ட நபர்கள் சம்பந்தப்பட்ட 286, வழமையான வழக்குகள் 911 மற்றும் மியன்மாரில் இணையக்குற்றவியல் வழக்குகளில் சம்பந்தப்பட்ட 127 தனிநபர்கள்) பரிசீலித்தது. பிராந்திய ரீதியாக, மத்திய கிழக்கிலிருந்து 179 இலங்கையர்களும், ஆசிய நாடுகளிலிருந்து 1,304 பேர் மியன்மார் இணையக்குற்றவியல் வழக்குகளில் இருந்து 98 பேர், ஐரோப்பா மற்றும் மேற்கத்திய நாடுகளிலிருந்து 251 பேர் மற்றும் ஆப்பிரிக்காவிலிருந்து 38 பேர் உட்பட, பல்வேறு காரணங்களுக்காக வெளிநாடுகளில் சிக்கித் தவிக்கும் 1788 இலங்கையர்களை நாடு திரும்பும் பணியை இப்பிரிவு ஒருங்கிணைத்தது. மேலும், அதே காலப்பகுதியில் BIOT இலிருந்து 3 பேரும், ரீயூனியன் தீவிலிருந்து 13 பேரும் திருப்பி அனுப்பப்பட்டனர். நாடு திரும்பியனுப்பும் பிரிவானது, சிக்கித் தவிக்கும் மீன்பிடிக்கப்பல்கள் தொடர்பான 28 வழக்குகளையும் கையாண்டதுடன், 91 பணியாளர்கள் மற்றும் 9 மீன்பிடிக்கப்பல்களை நாடு திரும்பியனுப்ப உதவியது.

SAFE அறக்கட்டளையால் ஏற்பாடு செய்யப்பட்ட ஆட்கடத்தல் மற்றும் பாதுகாப்பான இடம்பெயர்வு குறித்த விழிப்புணர்வு மற்றும் பதில் குறித்த அறிவை வலுப்படுத்துவதை நோக்கமாகக் கொண்ட விழிப்புணர்வு அமர்வுகளுக்கு இப்பிரிவு வள அமைப்பொன்றாகப் பங்களித்தது.

ஆட்கடத்தல் (TIP) 2025 அறிக்கைக்காக வெளிநாடுகளில் உள்ள இலங்கைத் தூதரகங்களிலிருந்து பெறப்பட்ட உள்ளீடுகளை இப்பிரிவு ஒருங்கிணைத்தது.

2.6.2. பொது நிர்வாக பிரிவு

வெளிநாட்டு அலுவல்கள், வெளிநாட்டு வேலைவாய்ப்பு மற்றும் சுற்றுலாத்துறை அமைச்சின் பொது நிர்வாகப் பிரிவானது; பரந்தளவிலான நிர்வாக கொள்கைத் திட்டமிடல் மற்றும் நடைமுறைப்படுத்தல், தொழிற்பாட்டு மற்றும் பராமரிப்பு விடயங்கள், இலங்கை வெளிநாட்டுச் சேவை தவிர்ந்த நாடளாவிய சேவை அலுவலர்கள், முகாமைத்துவ சேவை அலுவலர்கள், அபிவிருத்தி அலுவலர்கள் மற்றும் ஆரம்பசேவைகள் உட்பட்டவற்றின் மனிதவளங்கள் திட்டமிடல் போன்ற விடயங்களைக் கையாளுகின்றது. மேலும் இப்பிரிவு, தினசரி செயற்பாடுகளை நிர்வகித்தல், இணக்கப்பாட்டை உறுதிப்படுத்த, தகவல்தொடர்புகளை எளிதாக்குதல் மற்றும் அமைச்சின் சீரானதும் திறமையானதுமான தொழிற்பாட்டினை உறுதிப்படுத்துவதற்கான மூலோபாய திட்டமிடலை ஆதரித்தல் போன்றவற்றையும் மேற்கொள்கின்றது. அதேபோல், அமைச்சின் செயலாளரின் வழிகாட்டுதலின்படி, அமைச்சரவைக் குறிப்புகளைத் தயாரித்தல், நாடாளுமன்ற கேள்விகளுக்கான பதில்களைத் தயாரித்தல், நாடாளுமன்றக் குழுக்கள் மற்றும் ஆலோசனைக் குழுக்களுக்கான பதில்களைத் தயாரித்தல் ஆகியவையும் பொது நிர்வாகப் பிரிவால் மேற்கொள்ளப்படுகின்றது.

தினசரி கடமைகளுக்கு மேலதிகமாக, 01 ஜனவரி முதல் 31 டிசம்பர் 2024 வரையில் பொது நிர்வாகப் பிரிவினால் செயற்படுத்தப்பட்ட பிரதான பணிகளின் சுருக்கம் பின்வருமாறு:

மனிதவள முகாமைத்துவம்: இந்துசமுத்திர எல்லை நாடுகள் சங்கத்திற்கான (IORA) ஒரு மேலதிக பணிப்பாளர் நாயகத்திற்கான (கொள்கைத் திட்டமிடல்) தற்காலிக பதவியை உருவாக்குவதற்காக முகாமைத்துவ சேவைகள் திணைக்களத்திடமிருந்து அங்கீகாரத்தை பொது நிர்வாகப் பிரிவு பெற்றது. அத்துடன், சட்ட ஆலோசகர், நிறைவேற்று உதவியாளர் (நெறிமுறை) மற்றும் நெறிமுறை உதவியாளர் ஆகிய பதவிகளுக்கான ஆட்சேர்ப்புத் திட்டத்தில் திருத்தங்களையும் அரசாங்க சேவை ஆணைக்குழுவில் இப்பிரிவு சமர்ப்பித்தது. சட்ட ஆலோசகர் மற்றும் சர்வதேச உறவுகள் மற்றும் மூலோபாய கற்கைகளுக்கான லக்ஷ்மன் கதிர்காமர் நிறுவனத்தில் ஒரு பணிநிலைப் பிரிவை உருவாக்குதல் ஆகியவற்றுக்கான அனுமதியும் பெறப்பட்டது. அமைச்சின் மனிதவளத்தை வலுப்படுத்துதல் தொடர்பில், தொழில்நுட்ப திறன்கள், SLIDA வின் ஒருங்கிணைப்புடன் அலுவலக உதவியாளர் மற்றும் வாகன சாரதிகள் ஆகியோருக்கான 100 மணித்தியால ஆங்கில பேச்சு மொழித் திறன் கட்டமைப்பு திட்டங்களை இப்பிரிவு வெற்றிகரமாக பூர்த்திசெய்தது.

பாராளுமன்ற விவகாரங்கள்: பல்வகைப்பட்ட அமைச்சரவைக் குறிப்புக்களைப் பொறுத்தவரையில் கௌரவ அமைச்சரின் அவதானிப்புக்களுடனான 29 அமைச்சரவைப் பத்திரங்கள் பொது நிர்வாகப் பிரிவினால் சமர்ப்பிக்கப்பட்டன. பாராளுமன்ற கேள்விகளுக்கான பதில்கள், அமைச்சு ரீதியிலான ஆலோசனைக்குழு மற்றும் பொதுமக்களின் மனுக்கள் குறித்த குழு ஆகியவற்றுக்கான அறிக்கைகள் ஆகியவற்றை ஒருங்கிணைத்தது. பொதுக் கணக்குகள் குறித்த குழு அறிக்கைகள் (COPA) செயலாற்றுகை மீளாய்வு மற்றும் நடைமுறைப்படுத்தல் பிரிவினாடாகச் சமர்ப்பிக்கப்பட்டது.

கொள்முதல் மற்றும் பராமரிப்பு: பொருத்தமான விதிமுறைகளுக்கமைவாக கொள்முதல் செயற்பாடுகள் நடந்தேறின. இலங்கை தூதரகங்களின் தேவைகளுக்காக மொத்தம் ரூ. 8.6 மில்லியன் மதிப்புள்ள கொள்முதல் மேற்கொள்ளப்பட்டு, டிசம்பர் 31, 2024 வரை உள்ளூர் தேவைகளுக்காக மேலும் ரூ. 83.9 மில்லியன் செலவிடப்பட்டது.

இந்த மீளாய்வுக் காலகட்டத்தில் குடியரசுக் கட்டிடத்தின் தொன்மை மற்றும் நேர்த்தியைப் பாதுகாத்து வழக்கமான மற்றும் முறையான பராமரிப்புக்காக 4.1 மில்லியன் ரூபாய் செலவானது. பொதுமக்களுக்கான சேவையை விரைவுபடுத்துவதற்காக, 17 மில்லியன் ரூபாய் செலவில் சுற்றுருபாயாவில் உள்ள 16 ஆவது மாடிக்கு கொன்சியுலர் விவகாரப் பிரிவு இடமாற்றம் செய்யப்பட்டது. கூடுதலாக, 1.8 மில்லியன் ரூபாய் செலவில் பொதுவான பழுதுபார்ப்புகள் உட்பட 27 உத்தியோகபூர்வ குடியிருப்புகள் பராமரிக்கப்பட்டன. அமைச்சின் வாகனங்கள் மற்றும் இயந்திரங்களின் வழக்கமான பராமரிப்புக்காக 8 மில்லியன் ரூபாய் செலவுகள் ஏற்பட்டன.

ஏற்பாட்டியல் சேவைகள்: 84 வாகன தொகுதிகள் (71 அமைச்சு வாகனங்கள் 13 குத்தகை வாகனங்கள்) அதற்கான எண்ணிக்கையிலான சாரதிகளினால் வினைத்திறனுடன் பயன்படுத்தப்பட்டன. அரசாங்க நிதிக் கட்டுப்பாடுகளுக்கேற்ப, புதிய வாகனங்களை வாங்குவதற்கு கூடுதல் சுமையை ஏற்படுத்தாமல், போதுமான முதலீடுகளுடன், இயக்க நேர பராமரிப்புக்காக தற்போதுள்ள வாகனத்தொகுதியை வைத்திருப்பதற்கு இவ்வமைச்சு நடவடிக்கைகளை எடுத்துள்ளது.

மொழிபெயர்ப்பு அலகு: ஊடக வெளியீடுகள், புரிந்துணர்வு ஒப்பந்தங்கள், அமைச்சரவைக் குறிப்புகள் மற்றும் நாடாளுமன்ற விவகாரங்கள் தொடர்பான பிற ஆவணங்கள், வர்த்தமானி அறிவிப்புகள், ஆண்டு அறிக்கைகள் மற்றும் அமைச்சின் பல்வேறு பிரிவுகளின் கடிதங்கள் உள்ளிட்ட தொழில்நுட்ப மற்றும் சட்டப் பிரிவுகளில் அதிகாரப்பூர்வ ஆவணங்களின் மொழிபெயர்ப்புக்கள் இவ்வலகினால் மேற்கொள்ளப்படுகிறது.

வெளிநாடுகளிலுள்ள தூதக பணியகங்கள்/ பதவிகளுக்கான பொதுவான வலைத்தளம்: தூதரகங்களுக்கான பொதுவான வலைத்தள உருவாக்கம் மற்றும் பராமரிப்பு போன்றவை இவ்வமைச்சின் செயலாளரின் கையொப்பம் இடப்பட்டு, Elysian Crest (Pvt) Ltd உடனான ஒப்பந்தத்திற்கான அங்கீகாரம் பெறப்பட்டவுடன் ஆரம்பிக்கப்படும். இப்பொது வலைத்தளம் தொடர்பான சேவைகளை மேற்பார்வை செய்ய ஒரு தொழில்நுட்ப மதிப்பீட்டுக் குழு நியமிக்கப்பட்டுள்ளது. ஒப்பந்தம் கைச்சாத்திடப்பட்டதும் இச்சேவைகளுக்கான விவரக்குறிப்புகள் தயாரிப்பு தாமதமின்றி ஆரம்பிக்கப்படும்.

தகவல் தொழில்நுட்ப திறன் கட்டமைப்பு மற்றும் சைபர் பாதுகாப்பு: இவ்வமைச்சின் தகவல் தொழில்நுட்ப கட்டமைப்பு மற்றும் சைபர் பாதுகாப்பு ஆகியவை பொதுநிர்வாகப் பிரிவின் வினைத்திறனுடனான தொழிற்பாட்டினால் வலுப்படுத்தப்படுகிறது. அமைச்சின் வலையமைப்பு பாதுகாப்பிற்குப் பொறுப்பான அலுவலர்களுக்கான உள்ளமைவு, கண்காணிப்பு மற்றும் சைபர் அச்சுறுத்தலைக் குறைத்தல் ஆகியவற்றில் தேர்ச்சியை உறுதி செய்யும் முழுமையான firewall பயிற்சி அமர்வுகள், இப்பிவிரினால் ஒழுங்குபடுத்தப்படுகின்றது. தேவையற்ற மற்றும் சைபர் தாக்குதல்களை மேற்கொள்ளக்கூடிய மின்னஞ்சல்கள் விநியோகம் குறித்து அமைச்சிலும் தூதரகங்களிலும் பணிபுரியும் எல்லா அலுவலர்களுக்கும் அறிவுறுத்தப்பட்டுள்ளது. அம்மாதிரியான மிரட்டல்களை இனங்கண்டு, உத்தியோகபூர்வ தொடர்பாடல்களின் பாதுகாப்பினை உறுதிப்படுத்துவதற்கான வழிகாட்டல்களும் வழங்கப்பட்டுள்ளது.

ஹோல் முன்பதிவு முறை: தற்போது மனித இயக்க முறையிலுள்ள இந்த முன்பதிவுமுறையானது, நேர அட்டவணைப்படுத்துவதில் சிக்கல்களை ஏற்படுத்துகிறது. முன்பதிவு செயன்முறையை நெறிப்படுத்தவும், நிகழ்நேர நிலை புதுப்பிப்புகளை வழங்கவும், ஹோல் முன்பதிவுகளின் ஒட்டுமொத்த செயல்திறனை மேம்படுத்தவும், அமைப்பின் பணிப்பாய்வைச் செம்மைப்படுத்த Finetech Consultancy (Pvt) Ltd உடன் பயிற்சி அமர்வுகள் நடத்தப்பட்டன. இந்த அமர்வுகளிலிருந்து பெறப்பட்ட அறிவின் அடிப்படையில், தற்போதுள்ள கையேட்டுச் செயன்முறையின் சவால்களை நிவர்த்திசெய்ய செலவு குறைந்த ஹோல் முன்பதிவு அமைப்பு உருவாக்கப்பட்டு வருகிறது.

2.6.3. மனித வளங்கள் மற்றும் தூதரக முகாமைத்துவ பிரிவு

மனித வளங்கள் மற்றும் தூதரக முகாமைத்துவ பிரிவின் பிரதான பொறுப்பானது, வெளிநாடுகளிலுள்ள தூதரக பணியகங்களுக்கு உரிய நேரத்தில் போதுமான மனித வளங்கள் கிடைப்பதை உறுதிப்படுத்துவதாகும். ஒவ்வொரு இலங்கை தூதரக பணியகத்திற்கும் தேவையான நிர்வாக, மனித வள தேவைகளை முகாமைப்படுத்தி, அவற்றுக்கான கொள்கை வழிகாட்டல்களை வழங்கும் அதிகாரத்தையும் இப்பிரிவு கொண்டுள்ளது.

அறுபத்திரண்டு (62) இலங்கை தூதரக பணியகங்கள்/ பதவிகள் பின்வருமாறு:

• தூதரகங்கள்	35
• உயர் ஸ்தானிகரகங்கள்	13
• ஐக்கிய நாடுகள் நிரந்தர தூதரகம்	02
• துணை உயர்ஸ்தானிகரகங்கள்	01
• கொன்சலர் நாயகம் அலுவலகங்கள்	10
• பிரதிநிதி அலுவலகம்	01

2.6.3.1. முன்னேற்றம் மற்றும் எதிர்கால கண்ணோட்டம்

தூதரக பணியகங்கள்/ பதவிகளுக்கான புதிய நியமனங்கள்: வெளிநாட்டு அலுவல்கள் அமைச்சின் செயலாளரின் பணிப்புரையின்பேரில், 2024 ஆம் ஆண்டில் பதினாறு (16) நியமனங்கள் செயன்முறைப்படுத்தப்பட்டன. இதன்படி நியமனங்களை மேற்கொள்வதற்கான செயற்பாடுகளில் இப்பிரிவு ஈடுபட்டுள்ளது.

இராஜதந்திர செயலாளர்கள் உட்பட்ட, தொழில்முறையில் இல்லாத தூதரக தலைவர்களின் பதவி நீக்கம்: ஜனாதிபதியின் பணிப்புரைக்கேற்ப, தொழில்முறையில் இல்லாத முப்பத்திரண்டு (32) தூதரக தலைவர்களின் பதவிக்காலத்தை முடிப்பதற்கான நடவடிக்கையை இப்பிரிவு எடுத்தது.

இலங்கை வெளிநாட்டுச் சேவை அதிகாரிகளின் (SLFS) இடமாற்றங்கள்: 2024 ஆம் ஆண்டின் மூன்று இடமாற்ற சபைகளின் கீழ், வெளிநாட்டு தூதரக பணியகங்களில் இராஜதந்திர நியமனங்களின் தெரிவுசெய்யப்பட்ட முப்பது (30) இ.வெ.சே அதிகாரிகள் இடமாற்றம் செய்யப்பட்டனர்.

தற்சமயம் வெளிநாட்டு தூதரக பணியகங்களில் ஏற்பட்டுள்ள வெற்றிடங்களைப் பூர்த்திசெய்வதற்காக பொருத்தமான அதிகாரிகளை தெரிவுசெய்வதற்கான ஒரு இடமாற்ற சபையை நியமிக்கும் செயன்முறையில் இப்பிரிவு தற்போது ஈடுபட்டுள்ளது.

வெளிநாட்டுச் சேவை அதிகாரிகளின் பதவி உயர்வு மற்றும் ஓய்வு: இ.வெ.சே தரம் III இலிருந்து தரம் II இற்கு பதினைந்து (15) அதிகாரிகளையும் தரம் II இலிருந்து தரம் I இற்கு ஏழு (07) அதிகாரிகளை பதவி உயர்வு செய்வதற்கும் தேவையான செயன்முறையை இப்பிரிவு மேற்கொண்டது. இரண்டு (02) இ.வெ.சே அதிகாரிகளின் ஓய்வு தொடர்பான செயன்முறைகள் பூர்த்திசெய்யப்பட்டன.

இ.வெ.சே தரம் I அதிகாரிகளை சிறப்புத்தரத்திற்கு பதவி உயர்த்தல்: தரம் I இலிருந்து சிறப்புத் தரத்திற்கு பதவி உயர்வு வழங்குவதற்குத் தகுதியுள்ள இருபத்தேழு (27) இ.வெ.சே அதிகாரிகள் நேர்முகத்தேர்வினை எதிர்கொண்டதுடன், பதினேழு (17) அதிகாரிகளை சிறப்புத்தரத்திற்கு பதவி உயர்வு வழங்க அரசாங்க சேவை ஆணைக்குழு அங்கீகரித்துள்ளது.

புதிய இ.வெ.சே அதிகாரிகளுக்கான ஆட்சேர்ப்பு: 2024 ஆம் ஆண்டுக்கான ஆட்சேர்ப்புக்கான ஏற்பாடு செய்யப்பட்டது. உயர்நீதிமன்ற உத்தரவுக்கமைவாக, இப்பிரிவு அரசாங்க சேவை ஆணைக்குழுவுடன் இணைந்து, இ.வெ.சே பரீட்சை பெறுபேறுகளின் திறமை வரிசையில் 18 விண்ணப்பதாரிகளை 2025 இன் முதல் காலாண்டில் ஆட்சேர்ப்பு செய்யவுள்ளது.

இ.வெ.சே அல்லாத அரசாங்க துறைகளைச் சேர்ந்த அதிகாரிகளை இராஜதந்திர பதவிகளில் நியமித்தல்: பாதுகாப்பு அமைச்சிலிருந்து 06, தொழிலாளர் திணைக்களத்திலிருந்து 07, இலங்கை நிர்வாக சேவையிலிருந்து 05, இலங்கை கணக்காளர் சேவையிலிருந்து 01 மற்றும் இலங்கை வெளிநாட்டு வேலைவாய்ப்பு பணியகத்திலிருந்து 30 ஆகிய எண்ணிக்கையிலும் என இ.வெ.சே அல்லாத அதிகாரிகள் மொத்தமாக 40 பேர் தெரிவுசெய்யப்பட்டு, 2025 இல் வெளிநாட்டு தூதரக பணியகங்களில் பதவிக்கு அமர்த்தப்படவுள்ளனர்.

மேலதிக செயலாளர்களின் நியமனம் (இ.வெ.சே): இந்த மீளாய்வுக் காலத்தில், நான்கு (04) பதில் மேலதிக செயலாளர்கள் நியமிக்கப்படுவதற்கு இப்பிரிவு உரிய நடவடிக்கை எடுத்தது. இப்பிரிவு, அரசாங்க சேவை ஆணைக்குழுவினால் இவ்வருடம் சிறப்பு தரத்திற்கு நியமிக்கப்பட்டவர்களை மேலதிக செயலாளர்களாக நியமிக்கும் செயன்முறையிலுள்ளது

இலங்கை வெளிநாட்டு தூதரக பணியகங்களில் தொழில்நுட்ப மற்றும் நிர்வாக அலுவலர்கள்: உள்நாட்டில் நியமனம் பெற்ற எழுபத்திரண்டு (72) முகாமைத்துவ சேவை அலுவலர்கள் இறுதியாக நடைபெற்ற போட்டிப் பரீட்சை மூலமாக தெரிவுசெய்யப்பட்டு, தூதரக பணியகங்களில்

நியமிக்கப்பட்டுள்ளனர். இதேபோன்று, தனிப்பட்ட உதவியாளர்கள் பதின்மூன்று (13) பேரும் வெற்றிடங்களில் நிரப்பப்பட்டுள்ளனர்.

அத்துடன், உள்நாட்டு நியமன அடிப்படையில் ஒரு நெறிமுறை அதிகாரியும் மூன்று தகவல் தொழில்நுட்ப அலுவலர்களும் நான்கு தட்டச்சாளர்களும் உள்ளக இடமாற்ற சபைகள் ஊடாக தெரிவு செய்யப்பட்டு, 2024 காலகட்டத்தில் தூதரக பணியகங்களில் தமது கடமைகளை ஆரம்பித்தனர்.

மேலும், 2025 இல் தூதரகங்களிலுள்ள முகாமைத்துவ மற்றும் தனிப்பட்ட உதவியாளர் சேவைக்கான வெற்றிடங்களைப் பூர்த்திசெய்வதற்கான புதிய ஆட்சேர்ப்புச் சுற்று ஆரம்பிக்கப்பட்டுள்ளது.

உள்நாட்டில் ஆட்சேர்ப்பு செய்யப்பட்ட ஒப்பந்த அலுவலர்களின் நியமனம்: உள்நாட்டில் ஆட்சேர்ப்புச் செய்யப்பட்ட இரண்டு வாகன சாரதிகளுக்கான நியமனம் செயன்முறைப்படுத்தப்பட்டது. அதேபோன்று, 19 வாகன சாரதிகள், 17 அலுவலக உதவியாளர்களை ஒப்பந்த அடிப்படையில் தெரிவுசெய்து தூதரக வெற்றிடங்களுக்கு நியமிக்கும் செயன்முறை பூர்த்தியடைந்தது. ஆறு எழுதுவினைஞர் பதவிகளும் பூர்த்திசெய்யப்பட்டன.

உத்தியோகபூர்வ விஜயங்களுக்கான ஏற்பாடுகள்: இக்கால கட்டத்தில் 149 உத்தியோகபூர்வ விஜயங்கள் இப்பிரிவினால் ஏற்பாடு செய்யப்பட்டன.

ஆவணப்படுத்தல் நடைமுறையை டிஜிட்டல் மயமாக்குதல்: டிஜிட்டல் மாற்றத்தை வலியுறுத்தும் புதிய அரசாங்கத்தின் தேர்தல் அறிக்கையைக் கருத்தில் கொண்டு, தற்போதைய செயன்முறைகளின் டிஜிட்டல் மயமாக்கலின் தேவையை மனிதவளம் மற்றும் முகாமைத்துவப் பிரிவு அடையாளம் கண்டுள்ளது. அதன்படி இப்பிரிவின் செயல்திறன், அணுகல் மற்றும் உற்பத்தித்திறனை மேம்படுத்துவதற்காக ஒரு மத்திய தரவுத்தளத்தை உருவாக்குவதற்கான ஆரம்ப நடவடிக்கை எடுக்கப்பட்டுள்ளது.

2.6.4. உள்ளக கணக்காய்வு மற்றும் விசாரணைப் பிரிவு

இப்பிரிவின் பிரதான கடமைகளாவன, அமைச்சு, வெளிநாடுகளிலுள்ள இலங்கை தூதரகங்கள் / பதவிகள் மற்றும் அமைச்சின் கீழ் வரும் பிற நிறுவனங்களின் உள் கட்டுப்பாட்டு பொறிமுறையை கண்காணித்தல் மற்றும் மதிப்பீடு செய்தல், பிழைகள் மற்றும் மோசடிகளைத் தடுத்தல் ஆகியவனவாகும்.

வளர்ச்சி - 2024

செயலாற்றுகைச் சட்டிகள்	வருடாந்த இலக்கு	பூர்த்தி			வளர்ச்சி (%)
		Q1	Q2	Q3	
கணக்காய்வு மற்றும் முகாமைத்துவ குழு கூட்டங்கள்	4 கூட்டங்கள்	√	√	√	75
உள்ளக கணக்காய்வு அறிக்கைகள்	26 அறிக்கைகள்	22			84
ஒட்டுமொத்த வளர்ச்சி					80

- தொடர்புள்ள பிரிவுகள் மற்றும் தரப்பினரின் ஒத்துழைப்புடன் 2019 மார்ச் 06 இல் நடந்த COPA கூட்டத்தில் கலந்துரையாடப்பட்ட விடயங்களின் தொடர்நடவடிக்கைகள் எடுக்கப்பட்டன.
- கணக்காய்வு மற்றும் முகாமைத்துவ குழு கூட்டங்களை நடத்துவதற்கான ஏற்பாடுகள் மற்றும் கூட்டத்தில் எடுக்கப்பட்ட தீர்மானங்கள் குறித்த தொடர்நடவடிக்கைகள்.
- 16 பொது கணக்காய்வு விசாரணைகளில் 12 இற்கான பதில்களின் தொகுப்பு/ அறிக்கைகள்

திட்டமிடப்பட்ட செயற்பாடுகளின் சுருக்கம் - 2025

ஆபத்தான பகுதிகளாக இனங்காணப்பட்டவற்றின் அடிப்படையில் 26 கணக்காய்வு அறிக்கைகள்/ விசாரணைகளை 2025 வெளியிடுவதற்கு இப்பிரிவு எதிர்பார்த்துள்ளது.

கணக்காய்வு செய்யப்படும் நிறுவனம்	நோக்கம் (கணக்காய்வுக்கான செயற்பாடுகள்)
அமைச்சு மற்றும் லக்ஷ்மன் கதிர்காமர் நிறுவனம்	சேவை ஒப்பந்தங்கள், பராமரிப்பு, கொள்முதல், சொத்து முகாமைத்துவம், கட்டண உறுதிமொழி, களஞ்சிய முகாமைத்துவம், சம்பளம் செலுத்துதல் மற்றும் தனிப்பட்ட கோப்புகள் பூர்த்தியாக்கல்.
கொன்சியுலர் பிரிவு மற்றும் பிராந்திய அலுவலகங்கள்	அத்தாட்சிப்படுத்தல் சேவை மற்றும் e-Das, தினசரி நிதிச் சேர்க்கை மற்றும் கணக்கு வரவேடு, தகவல் தொழில்நுட்ப சொத்து முகாமைத்துவம் மற்றும் இழப்பீட்டு கொடுப்பனவுகள்.
வெளிநாட்டு தூதரக பணியகங்கள்/ பதவிகள்	வீட்டு வாடகை, கொள்முதல், புனர்மைப்பு, புதிய கட்டுமானங்கள், தினசரி நிதி சேகரிப்புகள், வங்கி, அத்தாட்சிப்படுத்தல் சேவை, சொத்து முகாமைத்துவம் மற்றும் கொடுப்பனவுகளை உறுதிப்படுத்தல்.

தொடர்புடைய பிரிவுகளுடன் இணைந்து தேசிய கணக்காய்வு அலுவலகத்தால் வெளியிடப்படும் கணக்காய்வு அறிக்கைகளுக்கான பதில்களைத் தயாரித்து சமர்ப்பித்தல்.

அமைச்சின் கணக்காய்வு மற்றும் முகாமைத்துவ குழு கூட்டங்களை ஒருங்கிணைத்தல்.

வெளிநாட்டு அலுவல்கள், வெளிநாட்டு வேலைவாய்ப்பு மற்றும் சுற்றுலாத் துறை செயலாளரின் உத்தரவின் பேரில் மனுக்கள் மற்றும் அவசர விசாரணைகளைக் கையாளுதல்.

2.6.5. சட்டப்பிரிவு

வெளிநாட்டு அலுவல்கள் அமைச்சின் சட்டப்பிரிவானது; வெளிநாட்டு அலுவல்கள் அமைச்சு, தூதரக பணியகங்கள் மற்றும் பிற அமைச்சுக்கள், திணைக்களங்களுக்கு, இவ்வமைச்சின் செயலாளருடாக, சர்வதேச சட்டங்கள் தொடர்பான விடயங்களில் சட்ட ஆலோசனைகளை வழங்குவதை தனது பிரதான செயற்பாடாக கொண்டுள்ளது. இச்சட்டப்பிரிவானது, இலங்கை அரசாங்கத்தின் ஒப்பந்த வைப்பகமாகவுமுள்ளது. சட்டப் பிரிவு அனைத்து கொள்கை முடிவுகளின் சட்ட அம்சங்கள், குறிப்பாக பிராந்திய உரிமைக் கோரல்கள் மற்றும் எல்லைகள், பயங்கரவாதம் தொடர்பான பிரச்சினைகள், ஒப்பந்த உறவுகளை அங்கீகரித்தல், இராஜதந்திர விலக்குகள் மற்றும் சலுகைகள், ஐ.நா.வின் பொருளாதாரத் தடைகள் மற்றும் புலம்பெயர்தல், ஒழுங்குபடுத்தப்பட்ட குற்றங்கள் (மனித கடத்தல்கள் மற்றும் போதைப்பொருள் கடத்தல் போன்றவை) குறித்த ஆலோசனைகளை வழங்குகின்றது. சட்டப் பிரிவின் அதிகாரிகள் பல்வேறு நிபுணர் குழுக்களில் அமைச்சைப் பிரதிநிதித்துவப்படுத்துகின்றனர். 01.01.2024-31.12.2024 காலப்பகுதியில் சட்டப்பிரிவு, ஜனாதிபதி செயலகத்தினால் வழங்கப்பட்ட சுற்றறிக்கை இல PS/SP/SB/ சுற்றறிக்கை Circular/06/2023 இன்படி கிட்டத்தட்ட 350 புரிந்துணர்வு ஒப்பந்தங்கள்/ உடன்படிக்கைகளுக்கான சட்ட அவதானிப்புகள்/ சட்ட இசைவாணைகளை வழங்கியிருக்கிறது. மேற்கூறியவற்றைத் தவிர, சட்டப் பிரிவு பின்வருவனவற்றையும் செயற்படுத்தியது:

கடல்சட்டம்: தேசிய சமுத்திர விவகார குழுவின் (NOAC) பணிகள் சட்டப்பிரிவினாலேயே ஒருங்கிணைக்கப்படுகின்றது. கண்ட அடுக்குகளின் எல்லைகள் குறித்து ஐக்கிய நாடுகள் ஆணைக்குழுவினால் நியமிக்கப்பட்ட உப ஆணைக்குழுவானது, இலங்கையின் கண்ட அடுக்கு எல்லையை நிறுவுவதற்குத் தேவையான நான்கு விதிகளை இலங்கை பூர்த்திசெய்துள்ளதாக ஏற்றுக்கொண்டுள்ளது.

இந்தியா தாக்கல் செய்த ஆட்சேபணையின் அடிப்படையில், சமர்ப்பிப்பு மீதான பரிசீலனையை துணைக்குழு நிறுத்தி வைத்துள்ளது. இருதரப்பு பேச்சுவார்த்தைகளுக்கான திகதிகள் இந்தியாவிடம் கோரப்பட்டுள்ளன.

தேசிய அதிகார வரம்பிற்கு அப்பாற்பட்ட கடல் உயிரியல் பன்முகத்தன்மை குறித்த உத்தேச சர்வதேச ரீதியில் சட்டப்பூர்வமாகப் பிணைக்கும் கருவி குறித்த அரசுகளுக்கிடையேயான பேச்சுவார்த்தைகள் (BBNJ): இந்த கலந்துரையாடல்களில் இலங்கையைப் பிரதிநிதித்துவப்படுத்திய சட்டப்பிரிவு, இது தொடர்பான இலங்கையின் நலனைப் பாதுகாத்தது.

ஒப்பந்தத்தில் கைச்சாத்திடப்படும் அனுமதி அமைச்சரவையிடமிருந்து ஏற்கனவே பெறப்பட்டுள்ளது.

இதை விரைவில் உறுதிப்படுத்தும் நோக்கிலான ஒரு சட்ட வரைவுக்கான நடவடிக்கை சமுத்திர விவகாரங்கள் பிரிவின் ஆலோசனையுடன் எடுக்கப்படுகிறது.

இலங்கைக்கு வரும் வெளிநாட்டு கடல்வழி கப்பல்கள், இலங்கைக்குள் இயங்கும் வெளிநாட்டு இராணுவ அல்லது அரசாங்க விமானங்கள் மற்றும் இலங்கை எல்லைக்கு மேல் பறக்கும் விமானங்கள், அதிமுக்கிய பிரமுகர்கள்/ முக்கிய பிரமுகர்கள் வருகையின்போது ஆயுதங்கள், வெடிமருந்துகள் மற்றும் தகவல் தொடர்பு உபகரணங்களுக்கான அனுமதி வழங்குவதற்கான நிலையான செயற்பாட்டு நடைமுறை (SoP): பிரதான தேசிய புலனாய்வு அலுவலகத்துடன் இணைந்து இந்த நிலையான செயற்பாட்டு நடைமுறை (SOP) இறுதிப்படுத்தப்பட்டு, அதன் வரைவுக்கான அமைச்சரவை அனுமதி பெறப்பட்டது.

சுதந்திர வர்த்தக ஒப்பந்தங்களின் பேச்சுவார்த்தை: இதில் சம்பந்தப்பட்ட சட்டப்பிரிவு, அவ்வொப்பந்தங்களின் மூலதனம், வர்த்தக தீர்வுகள் குறித்த அத்தியாயங்களுக்கான பணிக்முழுவாகவும் சேவையாற்றுகிறது. தாய்லாந்துடன் இவ்வொப்பந்தம் கைச்சாத்திடுவதற்கு முன்னதாக இவ்வொப்பந்தத்தின் சகல பதினான்கு (14) அத்தியாயங்களும் சட்டரீதியாக சரிபார்க்கப்பட்டது. இலங்கை- இந்திய பொருளாதர, தொழில்நுட்ப ஒத்துழைப்பு ஒப்பந்தம் (ETCA) குறித்த பேச்சுவார்த்தைகள் இடம்பெற்று வருவதுடன், இதன் மூலதன அத்தியாயத்தின் பேச்சுவார்த்தையில் சட்டப்பிரிவு சம்பந்தப்பட்டுள்ளது.

மேலும், பின்வருவன குறித்த கலந்துரையாடல்களின் வளர்ச்சியைப் பொறுத்தவரையில், சட்டப்பிரிவு தேசிய வர்த்தக பேச்சுவார்த்தைக் குழுவுடன் ஈடுபட்டுள்ளது:

1. சீனாவுட சதந்திர வர்த்தக ஒப்பந்த பேச்சுவார்த்தை
2. சிங்கப்பூர் சுதந்திர வர்த்தக ஒப்பந்த பேச்சுவார்த்தை மீளாய்வு

மூலதனம்: ஐக்கிய அரபு அமீரகத்துடனான IPPA இன் குறிப்பிட்ட உறுப்புரைகள் மீள் பேச்சுவார்த்தையிலுள்ளன. சுதந்திர வர்த்தக ஒப்பந்த முதலீட்டு அத்தியாயங்கள் குறித்து இடம்பெற்றுவரும் பேச்சுவார்த்தைகளைக் கருத்தில் கொண்டு, இலங்கையின் புதிய முதலீட்டு மாதிரி மீளாய்வு செய்யப்படுகிறது.

இலங்கை எரிசக்தி சட்டமூலத்தின் வரைவு: பூர்த்தியாகும் நிலையிலுள்ள இந்த சட்டமூலத்தின் வரைவில் சம்பந்தப்பட்ட, மேன்முறையீட்டு நீதிமன்ற தலைவர், நீதிபதி சோபித ராஜகருணவின் தலைமையிலான நிபுணர் குழுவில், சட்டப்பிரிவு இவ்வமைச்சினை பிரதிநிதித்துவப்படுத்துகிறது.

விலக்குரிமைகள் மற்றும் சிறப்புரிமைகள்: பின்வரும் நிறுவனங்களுக்கு விலக்குரிமைகள் மற்றும் சிறப்புரிமைகளை வர்த்தமானிப்படுத்தி, அவற்றை 1996 இன் இராஜதந்திர சிறப்புரிமைகள் சட்டம் இல.9 இற்கமைவாக பாராளுமன்றத்தில் முன்வைப்பதற்கான நடவடிக்கை எடுக்கப்பட்டது:

- உலக பசுமை வளர்ச்சி நிறுவனம் (GGGI)
- வனவியல் வேளாண்மைக்கான சர்வதேச ஆராய்ச்சி மையம் (ICRAF)

மனிதக்கடத்தல் (TIP): மனிதக்கடத்தலுக்கெதிரான தேசிய பணிக்முழுவின் (NAHTTF) மையப்புள்ளியாக வெளிநாட்டு அமைச்சின் சட்டப்பிரிவு உள்ளது. இதுசம்பந்தமாக, இவ்வருடம், அமெரிக்காவின் இராஜாங்க திணைக்களத்தினால் இலங்கை 2 ஆம் கட்டத்தில் வைக்கப்பட்டுள்ளது.

பணமோசடி தடுப்பு மற்றும் பயங்கரவாதத்திற்கு நிதியளிப்பதை எதிர்த்துப் போராடுவது (AML/CFT) தொடர்பான ஆசிய பசிபிக் குழு (APG): நிதி நடவடிக்கை பணிக்முழு (FATF) இலங்கையின் பரஸ்பர மதிப்பீட்டை மார்ச் 2025 இல் நடத்த திட்டமிடப்பட்டிருந்தது. அங்கு நிறுவன ரீதியான காலக்கெடு செயற்றிட்டம் வெளிநாட்டு அலுவல்கள் அமைச்சிற்கு வழங்கப்படுகிறது. APG மதிப்பீட்டிற்கு தயாராக FIU உடன் சட்டப் பிரிவு இணைந்து செயற்படுகிறது. இருப்பினும், இலங்கை பரஸ்பர மதிப்பீட்டிற்கான நீட்டிப்பு APG ஆல் வழங்கப்பட்டுள்ளது, இது இன்னும் FIU ஆல் உறுதிப்படுத்தப்படவில்லை.

ஐக்கிய நாடுகள் பாதுகாப்புச் சபையின் தீர்மானங்கள் 1373, 1267, 1540 மற்றும் ஈரான், வடகொரியா தொடர்பான ஐ.நா பாதுகாப்புச் சபையின் தீர்மானங்கள் தொடர்பில் ஏற்கனவேயுள்ள தீர்மானங்களை திருத்துவதிலும், வன்முறை தீவிரவாதம் குறித்த வெளிநாட்டு தீவிரவாதிகள் குறித்து ஐ.நா பாதுகாப்புச் சபையின் பிரகடனம் தொடர்பிலும் தற்சமயம் சட்டப்பிரிவு ஈடுபட்டுள்ளது. வெளிநாட்டுத் தீவிரவாதிகள் குறித்த சட்டவாக்கத்தை இயற்றுவதற்கு அமைச்சரவை அங்கீகாரம் பெறப்படவுள்ளது.

பாதுகாப்புச் செயலாளர் தலைமையிலான TFS குழுவில் சட்டப் பிரிவு தீவிரமாக பங்கேற்கிறது மற்றும் பணமோசடி மற்றும் பயங்கரவாதம் மற்றும் ஆயுதப்பெருக்கத்திற்கு நிதியளிப்பதை எதிர்த்துப் போராடுவதில் பாதுகாப்பு அமைச்சு மற்றும் நிதி புலனாய்வுப் பிரிவுடன் தொடர்பு கொண்டுள்ளது..

ஒரு புதிய மூலோபாய வர்த்தக முகாமைத்துவ சட்டத்தை வரைவு செய்வதன் மூலமாக, ஐ.நா பாதுகாப்புச் சபை தீர்மானம் 1540 ஐ நடைமுறைப்படுத்துவதற்கான சட்டக்குழுவில் இச்சட்டப்பிரிவு பிரதிநிதித்துவம் செய்கிறது.

மீள அனுமதித்தல்: பெனலக்ஸ் சார்பாக இத்தாலி, பிரான்ஸ் மற்றும் நெதர்லாந்து ஆகிய நாடுகளுடன் ஐரோப்பிய ஒன்றியத்தின் மீள அனுமதித்தல் நெறிமுறைகள் குறித்த பேச்சுவார்த்தைகள் இறுதி செய்யப்பட்டன. மேலும் கையொப்பத்திற்காக நெறிமுறைகள் இறுதி செய்யப்படக்கூடும். தற்சமயம் கையொப்பத்திற்காக நெதர்லாந்து மற்றும் பிரான்ஸுடன் இப்பிரிவு ஒருங்கிணைந்துள்ளது. ஜோர்ஜியாவுடன் மீள அனுமதித்தல் ஒப்பந்தத்தை இறுதிப்படுத்துவது குறித்து 2018 இல் பேச்சுவார்த்தை இறுதிப்படுத்தப்பட்டது. கையெழுத்திடப்படவேண்டிய சில மறுசீரமைக்கப்பட்ட விதிகள் குறித்து இன்னும் உடன்பாடு எட்டப்படவில்லை. ரஷ்யாவுடனான மீள அனுமதித்தல் ஒப்பந்தம் கையொப்பத்திற்காக இறுதிப்படுத்தப்படவுள்ளது.

இரட்டை வரிவிதிப்பு குறித்த ஒப்பந்தங்கள்: ஆகஸ்ட் 2024 இல் ஒஸ்ரியாவுடன் இரட்டை வரிவிதிப்பு குறித்த ஒப்பந்தத்தில் கைச்சாத்திடுவதற்கு அமைச்சரவை அங்கீகாரம் கோரப்பட்டது.

2024 இன் இறுதிப்பகுதியில் பங்களாதேசத்துடன் ஏற்கனவேயுள்ள இரட்டை வரிவிதிப்பு ஒப்பந்தத்தை மீளாய்வு செய்யவும் மாலைதீவுடன் மூன்றாவது சுற்று பேச்சுவார்த்தைகளை ஆரம்பிக்கவுமான திகதிகள் இலங்கையால் முன்மொழியப்பட்டுள்ளது.

சர்வதேச மனிதநேய சட்ட விடயங்கள்

- சட்டப்பிரிவினால் தலைமை தாங்கப்பட்டு, சர்வதேச மனிதநேய சட்ட குழுக்கான தேசிய உறுப்பினர்களின் பங்களிப்புடன் ஒரு கூட்டம் இடம்பெற்றது.
- "நிச்சயமற்ற தன்மையை வழிநடத்துங்கள் - மனிதகுலத்தை வலுப்படுத்துங்கள்" என்ற கருப்பொருளின் கீழ், செஞ்சிலுவைச் சங்கம் மற்றும் செம்பிறை சங்கத்தின் 34 ஆவது சர்வதேச மாநாட்டைப் பற்றி சர்வதேச மனிதநேய சட்டக்குழு உறுப்பினர்களுக்கு விழிப்புணர்வு ஏற்படுத்துவதற்கான ஆயத்தக் கூட்டம் ஜூன் 27, 2024 அன்று நடைபெற்றது.
- சர்வதேச செஞ்சிலுவைச் சங்கத்தின் நிதி உதவியுடன் சட்டப் பிரிவு, உயிரியல் ஆயுத மாநாட்டின் விதிகளை நடைமுறைப்படுத்துவதற்காக உள்நாட்டு சட்டத்தை உருவாக்குவதற்கான வரைவுப் பட்டறையை அனைத்து தொடர்புடைய பங்குதாரர்களின் பங்கேற்புடன் நடத்தியது..
- சர்வதேச செஞ்சிலுவைச் சங்கத்துடன் இணைந்து, "உலகளாவிய மற்றும் இலங்கையின் முன்னோக்குகள்" என்ற கருப்பொருளின் கீழ் 2024 ஆகஸ்ட் 14 ஆம் தேதி BMICH இல் ஜெனீவா உடன்படிக்கைகளின் 75 ஆண்டுகள் நிறைவு கொண்டாடப்பட்டது. அதைத் தொடர்ந்து குழு விவாதம் மற்றும் புகைப்படக் கண்காட்சி நடைபெற்றது.
- சட்டப் பிரிவானது, சட்ட வரைவாளர் திணைக்களம் மற்றும் அரசகரும மொழிகள் திணைக்களத்துடன் இணைந்து ஜெனீவா சாசனங்களின் சிங்கள மற்றும் தமிழ் மொழிபெயர்ப்புகளுக்கான உத்தியோகபூர்வ அங்கீகாரத்தைப் பெறும் செயன்முறையைத் தொடங்கியுள்ளது.
- சர்வதேச மனிதநேய சட்டத்தை நிலைநிறுத்துவதில் இலங்கையின் தொடர்ச்சியான உறுதிப்பாட்டைக் கருத்தில் கொண்டு, சட்டப்பிரிவு, 34ஆவது சர்வதேச செஞ்சிலுவைச் சங்கம் மற்றும் செம்பிறை சங்க மாநாட்டின் போது, "சர்வதேச மனிதநேய சட்டத்துடன் இணங்குவதற்கான உலகளாவிய கலாச்சாரத்தை நோக்கி" என்ற கருப்பொருளில் இலங்கை அரசாங்கத்தின் குறிப்பிட்ட உறுதிமொழியை வரைந்தது.

விமான சேவைகள் ஒப்பந்தங்கள்

- விமான சேவைகளுக்கான அரசாங்கத்தின் இருதரப்பு பேச்சுவார்த்தைகளில் சட்டப்பிரிவு உறுப்பினராகவுள்ளது.

- தாய்லாந்துடன் புதிய விமான சேவைகள் ஒப்பந்தம் கைச்சாத்திடப்பட்டு, துறைமுகங்கள் மற்றும் கப்பற்றுறை மற்றும் விமானப்போக்குவரத்து அமைச்சுடன் இணைந்து அதை நடைமுறைப்படுத்துவதற்கான நடவடிக்கை எடுக்கப்பட்டது.
- இஸ்ரேலுடனான விமான சேவைகள் ஒப்பந்தத்தின் நெறிமுறையானது இறுதிப்படுத்தப்பட்டு, கைச்சாத்திடப்படுவதற்குத் தயாராகவுள்ளது.
- இந்தோனேசியாவின் தேசிய தேடல் மற்றும் மீட்பு முகாமைத்துவத்திற்கும் இலங்கையின் சிவில் விமானப் போக்குவரத்து அதிகாரசபைக்கும் இடையிலான தேடல் மற்றும் மீட்பு ஒத்துழைப்பு தொடர்பான புரிந்துணர்வு ஒப்பந்தத்தைப் புதுப்பிப்பதற்கான நடவடிக்கைகளை சட்டப் பிரிவு தொடங்கியுள்ளது..
- மியன்மாருடனான விமான சேவை ஒப்பந்தம் குறித்து, விமான சேவைகளுக்கான அரசாங்க இருதரப்பு பேச்சுவார்த்தைக் குழுவால் பேச்சுவார்த்தை நடத்தப்பட்டது. மேலும் மியன்மார் தரப்பிற்கு அவர்களின் ஒப்புதலுக்காக அனுப்புவதற்கான இலங்கை அரசின் அவதானிப்புகள் இறுதி செய்யப்பட்டுள்ளன.
- ஹங்கேரியுடனான புதிய விமான சேவைகள் ஒப்பந்தத்திற்கான கலந்துரையாடல்கள் ஆரம்பிக்கப்பட்டு, மாதிரி வரைவு ஒன்று ஹங்கேரி அதிகாரிகளுக்கு அனுப்பப்பட்டுள்ளது.

பல்துறை தொழில்நுட்ப மற்றும் பொருளாதார ஒத்துழைப்புக்கான வங்காள விரிகுடா முன்முயற்சி (BIMSTEC): பின்வரும் BIMSTEC ஒப்பந்தங்களுக்கான/ புரிந்துணர்வு உடன்படிக்கைகளுக்கான அவதானிப்புக்களை சட்டப்பிரிவு வழங்கியுள்ளது;

1. BIMSTEC கடல்சார் ஒத்துழைப்பு குறித்த ஒப்பந்தம்
2. இந்துசமுத்திர எல்லை நாடுகள் சங்கத்திற்கும் (IORA) பல்துறை தொழில்நுட்ப மற்றும் பொருளாதார ஒத்துழைப்புக்கான வங்காள விரிகுடா முன்முயற்சி (BIMSTEC) க்கும் இடையிலான புரிந்துணர்வு ஒப்பந்தம்
3. BIMSTEC எரிசக்தி மையத்தின் (BEC) புரவலர் நாட்டு ஒப்பந்தம்
4. நோய்ப்பரவல் தடுப்பை வலுப்படுத்தல், தயார்நிலை மற்றும் BIMSTEC உறுப்பு நாடுகள் மத்தியில் பதில்வினை மற்றும் சுகாதார முறைகள் விரிவாக்கத்திற்கு குறித்து உலங்க வங்கி மற்றும் BIMSTEC உறுப்பு நாடுகளுக்கும் இடையில் ஒத்துழைப்பு குறித்த புரிந்துணர்வு ஒப்பந்தம்.
5. இந்துசமுத்திர எல்லை நாடுகள் சங்கம் (IORA) மற்றும் பல்துறை தொழில்நுட்ப மற்றும் பொருளாதார ஒத்துழைப்புக்கான வங்காள விரிகுடா முன்முயற்சி (BIMSTEC) இற்கிடையிலான புரிந்துணர்வு ஒப்பந்தம்.
6. BIMSTEC மற்றும் ஆசியா மற்றும் பசிபிக் பகுதிகளுக்கான ஐக்கிய நாடுகளின் பொருளாதார மற்றும் சமூக ஆணைக்குழு (UNESCAP) இற்கிடையிலான புரிந்துணர்வு ஒப்பந்தம்.
7. போதைப்பொருள் மற்றும் குற்றங்கள் குறித்த ஐக்கிய நாடுகள் அலுவலகத்திற்கும் (UNODC) BIMSTEC இற்கும் இடையில் புரிந்துணர்வு ஒப்பந்தம்.
8. செயற்றிட்ட சேவைகளுக்கான ஐக்கிய நாடுகள் அலுவலகத்திற்கும் (UNOPS) BIMSTEC இற்கும் இடையில் புரிந்துணர்வு ஒப்பந்தம்.

சர்வதேச அணுசக்தி முகவரக (IAEA) விடயங்கள்: லாவோஸ் பி.டி.ஆரின் லுவாங் பிரபாங்கில் ஆகஸ்ட் 19-21, 2024 வரை நடைபெற்ற அணுசக்திப் பொருட்களின் இயற்பியல் பாதுகாப்பு தொடர்பான மாநாட்டின் (CPPNM) திருத்தத்தை உலகமயமாக்குவதை ஊக்குவிப்பதற்கான IAEA இன் பிராந்திய பணிப்பட்டறையில் சட்டப்பிரிவு அமைச்சினைப் பிரதிநிதித்துவப்படுத்தியது.

அணுசக்தி சட்டத்தின் தேசிய சட்ட கட்டமைப்புகளை உருவாக்குவதற்காக உருவாக்கப்பட்ட குழுவையும் சட்டப் பிரிவு பிரதிநிதித்துவப்படுத்துவதுடன் 2024 ஆம் ஆண்டில் அக்குழுவிற்கு அதன் சேவைகளையும் வழங்கியுள்ளது.

சைபர் பாதுகாப்பு மற்றும் சைபர் குற்றங்கள் தடுப்பு: தகவல் தொடர்பு தொழில்நுட்பங்களை குற்றச்செயல்களுக்காக பயன்படுத்துவதை தடுப்பதற்கான ஒரு முழுமையான சர்வதேச சாசனத்தை ஒருங்கிணைப்பதற்காக UNODC தற்காலிக குழுவுடனான பேச்சுவார்த்தைகளில் சட்டப்பிரிவு பங்கேற்றது.

சைபர் குற்றங்களுக்கெதிரான ஐ.நா சாசனம் தொடர்பில்; தகவல் தொடர்பு தொழில்நுட்பங்கள் மூலம் மேற்கொள்ளப்படும் சில குற்றங்களை எதிர்த்துப் போராடுவதற்கும், கடுமையான குற்றங்களுக்கான ஆதாரங்களை மின்னணு வடிவத்தில் பகிர்வதற்கும் சர்வதேச ஒத்துழைப்பை வலுப்படுத்தல் ஆகஸ்ட் 2024 இல் ஏற்றுக்கொள்ளப்பட்டது.

அமைச்சரவை அவதானிப்புகள்: 01.01.2024 முதல் 31.12.2024 வரையான காலகட்டத்தில், கௌரவ வெளிநாட்டு அலுவல்கள் அமைச்சரின் 90 அமைச்சரவை அவதானிப்புகள் சட்டப்பிரிவினால் தயாரிக்கப்பட்டன.

முழு அதிகாரம்: 01.01.2024 முதல் 31.12.2024 வரையிலான காலகட்டத்தில் 45 முழு அதிகார சாதனங்கள் சட்டப் பிரிவால் தயாரிக்கப்பட்டு, கௌரவ வெளிநாட்டமைச்சரின் கையொப்பத்திற்காக சமர்ப்பிக்கப்பட்டன.

வெளிநாட்டு அழைப்பாணைகள்: நீதி அமைச்சு, சம்பந்தப்பட்ட நீதிமன்றங்கள் மற்றும் வெளிநாடு தூதரக பணியகங்களுடன் ஒருங்கிணைந்து, 235 வெளிநாட்டு அழைப்பாணைகளை அனுப்புவதற்கு சட்டப்பிரிவு ஏற்பாடு செய்தது. 2023 இன் 10 ஆம் இலக்க குற்றத்தால் பாதிக்கப்பட்டவர்கள் மற்றும் சாட்சிகளைப் பாதுகாக்கும் சட்டத்திற்கமைவாக குரல் மற்றும் காணொளி இணைப்பு மூலம், வெளிநாடுகளில் வசிக்கும் மேற்படி நபர்களுடன் தொடர்புள்ள தரத்தவரின் வாக்குமூலத்தைப் பெறுவதற்காக, 52 நீதிமன்ற வழக்குகளை இச்சட்டப்பிரிவு ஏற்பாடு செய்தது. இலங்கையில் தங்கள் அழைப்பாணைகளை வழங்குவதற்காக வெளிநாடுகளிலிருந்து வந்த 263 கோரிக்கைகளுக்கு சட்டப் பிரிவு ஏற்பாடு செய்தது.

சான்றாதார பத்திரங்கள்: அமைச்சின் ஐ.நா பிரிவினால் வரையப்பட்டு, கௌரவ வெளிநாட்டு அலுவல்கள் அமைச்சரால் கைச்சாத்திடப்படவேண்டிய, எல்லா சான்றாதாரப் பத்திரங்களையும் சட்டப்பிரிவு பூர்த்திசெய்தது.

குற்றவாளிகளை நாடுகடத்தல், இடம் மாற்றுதல் மற்றும் பரஸ்பர சட்ட உதவி கோரிக்கைகள்: 2024, 01 ஜனவரி முதல் 31 டிசம்பர் வரையான காலகட்டத்தில் குற்றவாளிகள் தொடர்பான 43 பரஸ்பர சட்ட உதவி கோரிக்கைகள், 23 நாடுகடத்தல் மற்றும் 09 இடமாற்ற கோரிக்கைகள் இச்சட்டப்பிரிவினால் அனுசரணை செய்யப்பட்டது.

இது தொடர்பில் லத்வியா மற்றும் சவுதி அரேபியாவுடனான மெய்நிகர் பேச்சுவார்த்தைகள் இறுதிப்படுத்தப்பட்டு, பிலிப்பைன்ஸுடனான பேச்சுவார்த்தை பூர்த்தியடைந்தது.

சார்க் நடுவர் தீர்ப்புச் சபை (SRCCO): இச்சபையுடன் 2024 டிசம்பரில் கொழும்பில் இடம்பெற்ற கலந்துரையாடலின்போது, சட்டப்பிரிவு வெளிநாட்டு அலுவல்கள் அமைச்சைப் பிரதிநிதித்துவப்படுத்தியது.

கைச்சாத்திடப்பட்ட உடன்படிக்கைகள் மற்றும் புரிந்துணர்வு ஒப்பந்தங்கள்: 2024, 01 ஜனவரி முதல் 31 டிசம்பர் வரையான காலகட்டத்தில் 43 உடன்படிக்கைகள் மற்றும் புரிந்துணர்வு ஒப்பந்தங்கள் கைச்சாத்திடப்பட்டு, சட்டப்பிரிவின் ஒப்பந்த களஞ்சியத்தில் வைக்கப்பட்டன.

சட்ட அபிப்பிராயங்களை வழங்குதல்: குறிப்பிட்ட காலகட்டத்தில் வெளிநாட்டு அலுவல்கள் அமைச்சின் செயலாளர், தூதரக பணியகங்கள், பிற அமைச்சுக்கள் மற்றும் திணைக்களங்களுக்கான 225 இற்கும் அதிகமான சட்ட அபிப்பிராயங்களை இப்பிரிவு வழங்கியிருக்கிறது.

சட்டப்பிரிவின் அதிகாரிகள், உறுப்பினர்களாக நியமிக்கப்பட்டுள்ள அமைச்சரவை மற்றும் பிற குழுக்களாவன:

- முழுமையான பயங்கரவாத தடைச் சட்டத்தை உருவாக்கும் குழு.
- தேசிய சமுத்திர விவகாரங்கள் குழு.
- மூலோபாய வர்த்தக கட்டுப்பாடு குறித்து, ஐ.நா பாதுகாப்புச் சபைத் தீர்மானம் 1540 ஐ நடைமுறைப்படுத்தும் மற்றும் மூலோபாய வர்த்தக கட்டுப்பாடு குறித்த வரைவுச் சட்டங்களை இறுதிப்படுத்தும் சட்டக்குழு.
- நிதி புலனாய்வு பிரிவு, தேசிய ஒருங்கிணைப்புக் குழு மற்றும் பணமோசடி தொடர்பான ஆசிய பசிபிக் குழு (APG) மற்றும் நிதி நடவடிக்கை பணிக்குழு (FATF) தொடர்பான அனைத்து அமைச்சு பணிகள்.
- ஆசிய பசிபிக் குழு (APG) வின் பரஸ்பர மதிப்பீட்டுக்குத் தேவையான நிதிசார் புலனாய்வு அலகினால் நடத்தப்படும் தேசிய இடர் மதிப்பீட்டுக் குழு.
- பாதுகாப்பு அமைச்சின் செயலாளரின் தலைமையிலான இலக்குவைக்கப்பட்ட நிதி தடைகள் குழு
- 1373 (2012 இன் தீர்மானம் இல:1) பட்டியலிடும் குழு
- மனித கடத்தலுக்கெதிரான தேசிய பணிக்குழு
- 1996 ஆம் ஆண்டின் 02 ஆம் இலக்க, மீன்பிடி மற்றும் நீர்வாழ் வளச் சட்டத்தை ரத்து செய்வதற்கான குழு .

- CDS இனால் தலைமை தாங்கப்படும், நியம தொழிற்பாட்டுச் செயன்முறை குறித்த தொழில்நுட்ப ஆலோசனைக்குழு
- தேசிய நீர்நிலை ஆராய்ச்சிக்குழு
- புதிய அணுசக்தி மீளாய்வுக் குழு
- இலங்கை அணுசக்தி மீளாய்வுக் குழு
- வெளிநாட்டு நிறுவனங்களுடனான உயர்கல்வி புரிந்துணர்வு ஒப்பந்தங்களை/ உடன்படிக்கைகளை பூர்த்தியாக்கும் செயன்முறையை விரைவுபடுத்தும் அமைச்சுக்கிடையிலான குழு
- சைபர் குற்றங்கள் மீதான மேம்படுத்தப்பட்ட நடவடிக்கை (GLACY-e) சட்ட செயற்பாட்டுக் குழு
- புலம்பெயர் வேலைவாய்ப்பு குறித்த தேசிய கொள்கை மற்றும் செயல் திட்டத்தின் தொழில்நுட்ப வழிகாட்டுதல் குழு - இலங்கை 2023-2027
- நிலையான வளர்ச்சிக்கான 2030 நிகழ்ச்சி நிரலின் இலங்கையின் இடம்பெயர்வு தொடர்பான இலக்குகளின் முன்னேற்றத்தைக் கண்காணிப்பதற்கும், SDGS இல் இடம்பெயர்வின் பங்களிப்பை மதிப்பிடும் நிறுவனங்களுக்கு இடையேயான குழு.

தகவலறியும் உரிமைக் கோரிக்கைகள் மற்றும் உடன்படிக்கைகள்/ புரிந்துணர்வு ஒப்பந்தங்கள்: 2024 ஜனவரி 01 முதல் டிசம்பர் 31 வரையான காலப்பகுதியில் 2016 ஆம் ஆண்டின் தகவல் அறியும் உரிமைச் சட்டத்தின் கீழ் 90 கோரிக்கைகள் கிடைக்கப்பெற்றன. இவற்றில் 34 கோரிக்கைகள் பூர்த்திசெய்யப்பட்டு, 27 கோரிக்கைகள் மறுக்கப்பட்டு, 29 கோரிக்கைகள் நிலுவையில் உள்ளன. ஐந்து முறையீடுகள் தகவல் அறியும் ஆணைக்குழுவிடம் சமர்ப்பிக்கப்பட்டு, அந்த அனைத்தும் தீர்க்கப்பட்டன.

உடன்படிக்கைகள்/ புரிந்துணர்வு ஒப்பந்தங்கள்: 2024 ஜனவரி 01 முதல் டிசம்பர் 31 வரையான காலப்பகுதியில் சட்டப்பிரிவானது கிட்டத்தட்ட 790 உடன்படிக்கைகளை/ புரிந்துணர்வு ஒப்பந்தங்களைப் பூர்த்திசெய்து, பல்வேறு துறைகளில் கிட்டத்தட்ட 195 சட்ட ஆலோசனைகளையும் வழங்கியிருந்தது.

“உயர் கல்வி மற்றும் ஆராய்ச்சி” துறையில் சட்டப்பிரிவு 59 உடன்படிக்கைகளுக்கு/ புரிந்துணர்வு ஒப்பந்தங்களுக்கு அவதானிப்புகளை வழங்கியது.

சட்டப்பிரிவின் ஒப்பந்த களஞ்சியத்தில் கிடைக்கக்கூடிய பதிவேடுகளின் பிரகாரம்; சுதந்திர வர்த்தகம், அபிவிருத்தி ஒத்துழைப்பு, விமான சேவைகள், சுங்க விடயங்கள், பாதுகாப்பு ஒத்துழைப்பு, முதலீட்டு ஒத்துழைப்பு, வர்த்தக அபிவிருத்தி, இரட்டை வரிவிதிப்பு, வீசா விலக்குகள், இராஜதந்திர உறவுகள், கலாச்சார ஒத்துழைப்பு, கல்வி மற்றும் சுற்றுலாத் துறை, திரைப்பட ஒத்துழைப்பு, பௌத்த உறவுகள் மற்றும் விளையாட்டுத் துறைகளில் 43 உடன்படிக்கைகள்/ புரிந்துணர்வு ஒப்பந்தங்கள்/ நெறிமுறைகள் சட்டப்பிரிவில் வைப்பு செய்யப்பட்டுள்ளன.

வளர்ச்சி மற்றும் எதிர்காலக் கண்ணோட்டம்: சட்டப் பிரிவின் அதிகாரிகள் அமைச்சரவையால் மற்றும் பிற தேசிய குழுக்களால் உறுப்பினர்களாக நியமிக்கப்பட்டு பல்வேறு துறைகளில் அவர்களின் பரந்த செல்வாக்கையும் நிபுணத்துவத்தையும் வெளிப்படுத்துகிறார்கள். விரிவான பயங்கரவாத எதிர்ப்புச் சட்டம் தொடர்பான குழுக்கள், தேசிய சமுத்திர விவகாரக் குழு, ஐ.நா பாதுகாப்புச் சபை தீர்மானம் 1540 மீதான சட்டக் குழு, நிதி புலனாய்வுப் பிரிவு குழுக்கள் (APG, FATF, தேசிய இடர் மதிப்பீடு), இலக்கு வைக்கப்பட்ட நிதித் தடைகள் குழு, தேசிய மனிதக் கடத்தல் எதிர்ப்புப் பணிக்குழு மற்றும் அணுசக்திச் சட்டங்கள், உயர்கல்வி புரிந்துணர்வு ஒப்பந்தங்கள், இடம்பெயர்வுக் கொள்கை, தேசிய நீரியல் மற்றும் முதலீட்டு மறுப்புகள் தொடர்பான குழுக்கள் இதில் அடங்கும். சட்டப்பிரிவிலுள்ள அதிகாரிகள், இலங்கை அரசாங்கத்தைப் பிரதிநிதித்துவப்படுத்தி, இருதரப்பு, பிராந்திய மற்றும் பல்தரப்பு உடன்படிக்கைகள், புரிந்துணர்வு ஒப்பந்தங்கள் ஆகியவற்றுக்கான பேச்சுவார்த்தைகளிலும் சம்பந்தப்பட்டுள்ளனர்.

சுருக்கமாக, சட்டப் பிரிவு 2024 ஆம் ஆண்டில் சர்வதேச சட்டம் மற்றும் வர்த்தக ஒப்பந்தங்கள் முதல் பாதுகாப்பு, மனிதநேயச் சட்டம் மற்றும் உள்நாட்டுச் சட்டம் வரை அதன் முக்கிய செயற்பாடுகள் மற்றும் சிறப்புப் பகுதிகளில் கணிசமான முன்னேற்றத்தை அடைந்துள்ளது. ஏராளமான தேசிய மற்றும் சர்வதேச குழுக்களிலுள்ள அதன் தீவிர ஈடுபாடானது, இலங்கையின் சட்ட மற்றும் வெளியுறவுக் கொள்கை பரப்பளவை வடிவமைப்பதில் அதன் மையப் பங்கை எடுத்துக்காட்டுகிறது. இப்பிரிவின் தொடர்ச்சியான பேச்சுவார்த்தைகள், சட்ட வரைவு முயற்சிகள் மற்றும் சர்வதேச மதிப்பீடுகளுக்கான ஆயத்தப் பணிகள், சாதனைகளை ஒருங்கிணைப்பதிலும் சர்வதேச அரங்கில் இலங்கையின் நிலைப்பாட்டை மேலும் வலுப்படுத்துவதில் கவனம் செலுத்தும் அதன் தெளிவான

எதிர்காலக் கண்ணோட்டத்தை நிரூபிக்கின்றன.

2.6.6. வெளிநாட்டு சொத்து முகாமைத்துவம் மற்றும் அபிவிருத்தி பிரிவு

இப்பிரிவானது; பயணப் பிரிவு, சைபர் மற்றும் பாதுகாப்பு அஞ்சல் பிரிவை மேற்பார்வையிடும் அதே வேளை, வெளிநாடுகளிலுள்ள இலங்கை இராஜதந்திர தூதரகங்கள்/ பதவிகள் தொடர்பான வெளிநாட்டுச் சொத்துக்களை நிர்வகிக்கும், மேம்படுத்தும் தனது பணியை வெற்றிகரமாக நிறைவேற்றியது.

புதிய இராஜதந்திர இருப்பினை ஸ்தாபிப்பது தொடர்பில், வெலிங்டனில் உள்ள இலங்கை உயர் ஸ்தானிகராலயத்திற்குத் தேவையான அனைத்து சம்பிரதாயங்களையும் இப்பிரிவு நிறைவேற்றியது. தூதரகத் தலைவர் மற்றும் பணியாளர்கள் நியமிக்கப்பட்டனர். மேலும், சைப்ரஸில் உள்ள இலங்கை துணைத் தூதரகத்திற்கான அனைத்து ஆரம்ப ஏற்பாடுகளும் முடிக்கப்பட்டு, அலுவலர்கள் நியமனங்கள் நிலுவையிலுள்ளன.

இராஜதந்திர அதிகாரிகளின் நியமனத்தைப் பொறுத்தவரையில், இப்பிரிவு 166 அதிகாரிகள் மற்றும் 224 குடும்ப உறுப்பினர்களுக்கு வெளிநாடுகளில் பணியமர்த்தப்படத் தேவையான ஆவணங்கள், போக்குவரத்து மற்றும் கொடுப்பனவுகளுடன் வசதிகளை வழங்கியது. தலைமையகத்திற்குத் திரும்பும் 205 அதிகாரிகளுக்கான நிர்வாக விடயங்களை இப்பிரிவு மேலும் செயற்படுத்தியது.

சொத்து முகாமைத்துவத்தைப் பொறுத்தவரை, இப்பிரிவு 12 இராஜதந்திர வாகனங்களை கொள்முதல் செய்து, மொத்தமாக ரூ. 80,788,356.93 மதிப்புள்ள மூலதனப் பொருட்களுக்கான 341 கோரிக்கைகளைச் செயற்படுத்தியது. இப்பிரிவு 87 புதிய அதிகாரப்பூர்வ குடியிருப்புகளை ஒழுங்குசெய்தது. 148 குத்தகை ஒப்பந்தங்களைப் புதுப்பித்தது. உயர் மட்ட உத்தரவுகளைப் பின்பற்றி, இப்பிரிவு புதுடில்லி, கன்பரா, பாங்கொக், சென்னை, ஜகார்த்தா மற்றும் பெய்ஜிங் ஆகிய நகரங்களிலுள்ள அரசாங்க சொத்துக்களின் புனரமைப்புப் பணிகளை மேற்பார்வையிட்டது.

நிர்வாக இணக்கத்தைப் பொறுத்தவரை, இப்பிரிவு 18 கணக்காய்வு கேள்விகளை நிவர்த்தி செய்து, அனைத்து 61 தூதரக பணியகங்கள் /பதவிகளும் கணக்கெடுப்பு சபை அறிக்கைகளை சமர்ப்பிப்பதை உறுதிப்படுத்தியது. வெளிநாட்டு தூதரக பணியகங்களில் பணிக்காலம் முடிந்து நாடு திரும்பும் வெளிநாட்டுச் சேவை சேவை அதிகாரிகளுக்காக கொழும்பில் 14 வீட்டு அலகுகளை இப்பிரிவு ஒதுக்கியது.

இந்த மீளாய்வுக் காலத்தில் பயணப் பிரிவு 215 அமைச்சு அதிகாரிகளுக்கான வீசா, பயண வசதிகளை ஏற்படுத்தி, 100 அதிகாரிகளின் உத்தியோகபூர்வ பயணங்களுக்கு ஏற்பாடு செய்து, வீசாவுக்கான 1713 மூன்றாம் தரப்பு குறிப்புக்களையும் வழங்கியது.

சைபர் பிரிவு கிட்டத்தட்ட 34,780 உள்வரும் மற்றும் 21,408 வெளிச்செல்லும் இராஜதந்திர தொடர்பாடல்களை வசதிப்படுத்தியது. பாதுகாப்பு அஞ்சல் பிரிவு ஸ்ரீலங்கன் எயர்லைன்ஸ் மூலமாகவும், (வெளிச்செல்லும் - 683, உள்வரும் - 224) and DHL மூலமாகவும் (வெளிச்செல்லும்- 787, உள்வரும் - 103) இராஜதந்திர பைகளை அனுப்பியது.

இப்பிரிவின் செயற்பாடுகள் அனைத்தும் இராஜதந்திர நெறிமுறைகளுக்கும் அமைச்சு உத்தரவின் பேரிலும் நடத்தப்படுவது உறுதிப்படுத்தப்பட்டது.

2.6.7. நெறிமுறைப்பிரிவு

நெறிமுறைப் பிரிவின் பணிகளை; கொண்டாட்ட நிகழ்வுகளை ஒருங்கிணைத்தல், வெளிநாட்டு இராஜதந்திர பிரதிநிதிகள், ஜ.நா. மற்றும் அதன் சிறப்பு நிறுவனங்கள் மற்றும் இலங்கைக்கு அங்கீகாரம் பெற்ற சர்வதேச அமைப்புகளுக்கு வழங்கப்படும் இராஜதந்திர விடுபாட்டுரிமைகள் மற்றும் சலுகைகளை எளிதாக்குதல் மற்றும் கண்காணித்தல், இலங்கைக்கு அங்கீகாரம் பெற்ற தூதரகத் தலைவர்களுக்கான ஏற்பாடுகளை எளிதாக்குதல் (கொழும்பை தளமாகக் கொண்டவை மற்றும் பிற தூதரகங்களிலிருந்து சமகால அங்கீகாரங்கள்) மற்றும் இலங்கையில் நடைபெறும் சர்வதேச மாநாடுகளுக்கான ஏற்பாட்டியல் மற்றும் நெறிமுறை ஏற்பாடுகளை எளிதாக்குதல் என்பவற்றுக்குள் அடக்கலாம்.

கொண்டாட்ட நிகழ்வுகள்: உள்வருகைகள் : அரசு தலைவர்களின் ஆறு (06) விஜயங்கள், வெளிநாட்டு அமைச்சர்களின் ஏழு (07) விஜயங்கள் உட்பட மொத்தமாக 25 உள்வரும் விஜயங்களுக்கான ஏற்பாடுகளை இப்பிரிவு செய்திருந்தது.

வெளிச்செல்லும் விஜயங்கள்: சுவிட்சர்லாந்து, உகண்டா, அவுஸ்திரேலியா, இந்தோனேசியா மற்றும் இந்தியா ஆகிய நாடுகளுக்கான ஆறு (06) ஜனாதிபதி விஜயங்கள், இரண்டு பிரதம மந்திரியின் சீனா, தென் கொரியா ஆகிய நாடுகளுக்கான விஜயங்கள் மற்றும் 15 வெளிநாட்டு இராஜாங்க அமைச்சரின் விஜயங்கள் ஆகியவை இக்காலகட்டத்தில் இப்பிரிவினால் ஏற்பாடு செய்யப்பட்டன.

மாநாடுகள் மற்றும் கூட்டங்கள்: இந்த மீளாய்வுக் காலத்தில் கொழும்பு பாதுகாப்பு தனிக்கூட்டம் இப்பிரிவினால் ஒழுங்குசெய்யப்பட்டது. அத்துடன், கூட்டு ஆணைக்குழுக்கள், அரசியல் ஆலோசனைகள், இராஜதந்திர தொகுப்புகள் மற்றும் பல்வேறு கருப்பொருட்களுடனான சம்பந்தப்பட்ட தரத்தவர் கூட்டங்களும் ஏற்பாடு செய்யப்பட்டன.

நெறிமுறைப் பிரிவினால் ஒழுங்குசெய்யப்பட்ட சமூக நிகழ்வுகள்: மக்களுக்கிடையிலான தொடர்புகளை மேம்படுத்தும் ஐந்து (05) நிகழ்வுகள் இக்காலகட்டத்தில் ஏற்பாடு செய்யப்பட்டன.

விலக்குரிமைகள் மற்றும் சலுகைகள்: இசைவுச் சான்றிதழ்கள் வழங்குதல்- வெளிநாட்டு தூதரக பணியகங்களுக்கு 1,750 சான்றிதழ்களும் (50 சான்றிதழ்களைக் கொண்ட 35 புத்தகங்கள்), சர்வதேச நிறுவனங்களுக்கு 400 சான்றிதழ்களும் (50 சான்றிதழ்களைக் கொண்ட 8 புத்தகங்கள்) வழங்கப்பட்டன.

சங்க வசதிகள்- இறக்குமதிகள்: வெளிநாட்டு தூதரக பணியகங்களுக்கு 1630 மற்றும் பிற சர்வதேச நிறுவனங்களுக்கு 300

சங்க வசதிகள்- ஏற்றுமதிகள்: : வெளிநாட்டு தூதரக பணியகங்களுக்கு 140 மற்றும் பிற சர்வதேச நிறுவனங்களுக்கு 28

வாகனங்கள் (இராஜதந்திர / ஐ.நா மற்றும் பிற நிறுவனங்கள்): வாகன விற்பனை -329, வாகன பதிவுகள் -68, வழங்கப்பட்ட வாகன வருவாய் அனுமதிப்பத்திரங்கள் -772, வழங்கப்பட்ட சாரதி அனுமதிப்பத்திரங்கள் -230, வழங்கப்பட்ட பெற்றோல் கூப்பன் புத்தகங்கள் -260.

வீசாக்கள்: வெளிநாட்டு தூதரக பணியகங்களுக்கான வதிவிட வீசாக்கள் - 980, சர்வதேச நிறுவனங்களுக்கான வீசாக்கள் - 1610, நுழைவு வீசாக்கள் - 143 மற்றும் வதிவிட வீசாக்கள் - 515 .

விமான நிலைய நுழைவுச் சீட்டுகள்: 50 நிரந்தர நுழைவுச் சீட்டுக்களும், 28 தற்காலிக நுழைவுச் சீட்டுக்களும் வழங்கப்பட்டன. 157 நிரந்தர நுழைவுச் சீட்டுக்கள் புதுப்பிக்கப்பட்டன. 18 தற்காலிக நுழைவுச்சீட்டுக்கள் புதுப்பிக்கப்பட்டன.

அதிமுக்கிய பிரமுகர் ஓய்வுக்கூடத்திற்கான அனுமதிகள்: 2,960 வெளிநாட்டு பயணிகள் மற்றும் 3,100 உள்ளநாட்டு பயணிகள்.

இராஜதந்திர இசைவாணைகள்: வெளிநாட்டு விமானங்கள் மற்றும் கப்பல்களுக்கான அனுமதிகள் - 167 (இராணுவ மற்றும் நாட்டுக்கு சொந்தமான), வெளிநாட்டுக் கப்பல்களுக்கான அனுமதி -33 (இராணுவம் மற்றும் ஆராப்ச்சி), 01 இராணுவ பயிற்சி மற்றும் 18 ஆயுதங்கள் கொண்டுசெல்லும் கப்பல்களுக்கான அனுமதிகள்.

அடையாள அட்டைகள் (இராஜதந்திரம்/ ஐ.நா மற்றும் பிற நிறுவனங்கள்): 598 விமான நிலைய நுழைவுச் சீட்டுகள், 178 தேசிய தின வாழ்த்துச் செய்திகள் மற்றும் 30 தேசிய தின வரவேற்புகள்.

தூதரக தலைவர்கள் / கௌரவ தூதர்கள் நியமனங்கள்: இலங்கைக்கு அங்கீகாரம் பெற்ற வெளிநாட்டு தூதர்களுக்கான /உயர்ஸ்தானிகர்களுக்கான நற்சான்றிதழ்களை வழங்குவதற்கான விழாக்களை ஏற்பாடு செய்வதற்கும், இலங்கை வதிவிட தூதரகங்களை நிறுவியுள்ள நாடுகளுக்கு நியமிக்கப்படும் இலங்கை தூதர்கள்/உயர்ஸ்தானிகர்களுக்கான ஒப்பந்தத்தைப் பெறுவதற்கும் நெறிமுறைப் பிரிவே பொறுப்பாகும். அத்துடன், இலங்கையின் கௌரவத் தூதர்களின் நியமனங்கள் மற்றும் இலங்கையிலுள்ள பிற நாடுகளின் கௌரவத் தூதர்களின் நியமனங்களுக்கும் இப்பிரிவே பொறுப்பாகவுள்ளது. அதற்கேற்ப, இந்த மீளாய்வுக் காலத்தில் ஆறு (6) சான்றாதாரப் பத்திரம் வழங்கும் விழாக்கள், முப்பத்திரண்டு (32) இலங்கையிலுள்ள வெளிநாட்டு தூதரகங்களில் நியமிக்கப்பட்ட தூதரக தலைவர்கள், பன்னிரண்டு (12) வெளிநாட்டு இலங்கை தூதரகங்களில் நியமிக்கப்பட்ட இலங்கை தூதரக தலைவர்கள் போன்ற நியமனங்கள் இப்பிரிவினால் அனுசரணை செய்யப்பட்டது. இலங்கைக்கான ஏழு (07) கௌரவ தூதர்கள் நியமனங்கள் மற்றும் முப்பத்தைந்து (35) சேவைக்கால நீடிப்புகள் மற்றும் ஒரு (01) கௌரவ துணைத்தூதர் நியமனம் ஆகியனவும் ஏற்பாடு செய்யப்பட்டது.

கூட்டங்களை ஒழுங்குசெய்தல்: மரியாதை நிமித்தமான சந்திப்புகளில்; மேதகு ஜனாதிபதிக்கு - 32 , கௌரவ பிரதம மந்திரிக்கு - 48, கௌரவ வெளிநாட்டு அலுவல்கள் அமைச்சருக்கு -92, கௌரவ இராஜாங்க அமைச்சருக்கு - 41, வெளிநாட்டமைச்சின் செயலாளருக்கு - 47, பிற அமைச்சர்களுக்கு -63

உத்தியோகபூர்வ மதிய போசன விருந்து 13, இரவு விருந்து 12 ஆகியனவும் ஒழுங்கு செய்யப்பட்டன.

2.7. சர்வதேச உறவுகள் மற்றும் மூலோபாய கற்கைகளுக்கான லக்ஷ்மன் கதிர்காமர் நிறுவனம் (LKIIRSS)

கௌரவ வெளிநாட்டமைச்சர் தலைமையிலான முகாமைத்துவ சபையால் (BOM) நிர்வகிக்கப்படும் லக்ஷ்மன் கதிர்காமர் நிறுவனமானது, 8 உறுப்பினர்களைக் கொண்டுள்ளது. இந்நிறுவனத்தின் நோக்கம், இலங்கையின் சர்வதேச உறவுகள் மற்றும் மூலோபாய நலன்கள் குறித்த சுயாதீன ஆராய்ச்சியில் ஈடுபடுவதாகும். இந்த நோக்கத்திற்காக, சமகால உலகளாவிய இயக்கவியலால் அறியப்பட்டு, சிறந்த நடைமுறைகள் மற்றும் சர்வதேச அளவில் ஏற்றுக்கொள்ளப்பட்ட கொள்கை தரநிலைகளைப் பயன்படுத்தி, ஆதார அடிப்படையிலான ஆராய்ச்சியை உருவாக்க இந்நிறுவனம் முயன்றுள்ளது. இது கொள்கைக்கு பொருத்தமானதும் அரசாங்கத்திற்கு கிடைக்கக்கூடியதுமான 'இலங்கைக் கண்ணோட்டத்தை' வழங்குகிறது, மேலும் இது பொது வெளியுறவுக் கொள்கை மற்றும் மூலோபாய விவாதத்திற்கும் பங்களிக்கிறது..

2.7.1. வளர்ச்சி மற்றும் எதிர்காலக் கண்ணோட்டம்: ஜூலை 2023 இல் முகாமைத்துவ சபையால் ஏற்றுக்கொள்ளப்பட்ட, திருத்தப்பட்ட 'லக்ஷ்மன் கதிர்காமர் நிறுவன ஆராய்ச்சித் திட்டம்' மூன்று முக்கியமான அம்சங்களைக் கொண்டுள்ளது: உலகளாவிய ஆளுகை, உலகளாவிய பொருளாதாரம் மற்றும் உலகளாவிய உறவுகள். அண்மைக் காலங்களில் உலகளாவிய உறவுகள் மீது அதீத கவனம் செலுத்தப்பட்டுள்ளது. அதன் ஆராய்ச்சியிலிருந்தான முக்கிய அறிவார்ந்த பங்களிப்பு 'லக்ஷ்மன் கதிர்காமர் நிறுவன கொள்கை சுருக்கங்கள்' தொடராகும். இது இலங்கையையும் சமகால உலகையும் பாதிக்கும் கொள்கைப் பிரச்சினைகள் குறித்த விரிவான பகுப்பாய்வை வழங்குகிறது (அதன் சுருக்கங்கள் சிங்களம் மற்றும் தமிழில் கிடைக்கின்றன). சமீபத்தில் வெளியிடப்பட்ட கொள்கை விளக்கக் கட்டுரைகள், 'இந்து சமுத்திர பிராந்தியத்தில் (IOR) முக்கிய அதிகாரப் போட்டியை எதிர்கொள்ளல்', 'அதிகரித்து வரும் 'பூஜ்ஜிய-தொகை' சூழலில் செல்ல இலங்கையின் தேடல்', 'ஐ.நா. அமைதி காக்கும் பணியில் இலங்கையின் பங்கு', 'பரஸ்பர நன்மை பயக்கும் செயன்முறைக்கான சாத்தியக்கூறுகள் மற்றும் சவால்கள்', 'பொருளாதார ஒருங்கிணைப்புக்கான இலங்கையின் பாதை', 'பிராந்திய விரிவான பொருளாதார கூட்டாண்மை மூலம் கடந்த கால முயற்சிகள் மற்றும் வாய்ப்புகளின் மதிப்பீடு' ஆகிய தலைப்புகளில் இடம்பெற்றுள்ளன.

'ஐக்கிய நாடுகள் சபையில் முக்கிய சக்திகளுடன் இலங்கையின் வாக்களிப்பின் ஒருங்கொத்து நிகழ்வு', 'இலங்கையில் காணாமல் போனவர்கள் குறித்த அலுவலகம்: பரிணாமம், சவால்கள், கற்றுக்கொண்ட பாடங்கள் மற்றும் முன்னோக்கி செல்லும் வழி', 'புத்திசாலித்தனமாக கடன் வாங்குதல்: கானா, இலங்கை மற்றும் சாம்பியாவில் கடன் மறுசீரமைப்பிலிருந்து நுண்ணறிவுகளைப் பெறுதல்', 'புதுப்பிக்கத்தக்கவற்றுக்கான கடன்' பரிமாற்றங்கள்: இலங்கையில் காலநிலை, கடன் மற்றும் எரிசக்தி துறை பாதிப்புகளை எவ்வாறு நிவர்த்தி செய்தல்', 'இலங்கை-அமெரிக்க ஈடுபாட்டை வலுப்படுத்துதல்', 'இந்து சமுத்திரத்தில் கடல்சார் குற்றங்களை எதிர்கொள்ளல்: 'இந்துசமுத்திர எல்லை நாடுகள் சபையின் (IORA) செயற்றிறனை மதிப்பீடு செய்தல்' ஆகிய தலைப்புகளுடன், கூடுதலாக, லக்ஷ்மன் கதிர்காமர் நிறுவன நிபுணர் வட்டமேசைகள் 'இலங்கை - ஆஸ்திரேலியா உறவுகளில் ஈடுபாட்டை வலுப்படுத்துதல்', 'சார்க் அமைப்பின் எதிர்காலம்' - சார்க் பொதுச்செயலாளர், 'BIMSTEC மூலம் பிராந்திய ஒத்துழைப்பு' - BIMSTEC பொதுச்செயலாளர் போன்றவையும் ஆராயப்பட்டன.

பொதுமக்களுடனான தொடர்பாடலின் அங்கமாக, லக்ஷ்மன் கதிர்காமர் நிறுவனமானது, 'ஒரு துருவப்படுத்தப்பட்ட உலகில் அணிசேராமையின் பொருத்தப்பாடு', 'மாறிவரும் உலகளாவிய இயக்கவியல்: இலங்கைக்கான தாக்கங்கள்', 'இஸ்ரேல்-பாலஸ்தீன மோதல் மற்றும் அதன் விளைவுகள்: உலகளாவிய கண்ணோட்டங்கள்', 'கடன் மறுசீரமைப்பு விளைவு மற்றும் பொருளாதார இராஜதந்திரம்' ஆகிய தலைப்புகளில் இந்நிறுவனத்தின் வெளியுறவுக் கொள்கை மன்ற அமர்வுகளை அவ்வப்போது நடத்தி வருகிறது. "இலங்கை ஒரு இலக்காக: பழங்காலத்திலிருந்து நவீனத்துவம் வரை" மற்றும் 'இலங்கையின் கலாச்சார மரபில் மார்ட்டின் விக்ரமசிங்கவின் தாக்கம்' ஆகிய தலைப்புகளில்

கலாச்சார நிகழ்வுகள் இந்நிறுவனத்தில் நடந்தேறின. ஆகஸ்ட் 2024 இல் மறைந்த திரு கதிர்காமரின் ஆண்டு ஞாபகார்த்த நிகழ்வு இடம்பெற்றது. 'இலங்கையில் கடல்சார் கள விழிப்புணர்வை உருவாக்குதல்' என்ற தலைப்பில் அவுஸ்ரேலியா தேசிய பல்கலைக்கழகம் மற்றும் அவுஸ்ரேலியா உயர்ஸ்தானிகராலயத்துடன், 'இந்துசமுத்திர பிராந்தியத்தில் பொருளாதார பாதுகாப்பு; இலங்கைக்கும் கொரிய குடியரசுக்கும் இடையிலான ஒத்துழைப்புக்கான வாய்ப்புகள்' என்ற தலைப்பில் கொரிய குடியரசுடன், 'செயற்கை நுண்ணறிவு (AI), தன்னாட்சி ஆயுத அமைப்புகள் (AWS) மற்றும் சமகால சவால்கள்' என்ற தலைப்பில் சர்வதேச செஞ்சிலுவைச் சங்கத்துடன் இணைந்த பல கூட்டு நிகழ்வுகளும் ஏற்பாடு செய்யப்பட்டன.

மூலோபாய தொடர்பாடல்களின் அங்கமாக, லக்ஷ்மன் கதிர்காமர் நிறுவனத்தின் நிறைவேற்றுப் பணிப்பாளர் மற்றும் ஆராய்ச்சியாளர்கள் அடிக்கடி வெளிப்புற நிகழ்வுகளில் பேச்சாளர்களாக கலந்துகொள்வர். வெளியுறவுக் கொள்கை மற்றும் அது சம்பந்தமான கற்கைகளில் ஆழமாக ஈடுபட ஆர்வமுள்ள பல்கலைக்கழகங்களை /பிற நிறுவனங்களைச் சேர்ந்த மாணவர்களுக்கு கருத்தரங்குகள்/ விளக்கவுரைகளை நடத்தும் நடைமுறையையும் இந்நிறுவனம் ஆரம்பித்துள்ளது. லக்ஷ்மன் கதிர்காமர் நிறுவனத்தின் பணிகள் குறித்த வழக்கமான செய்தி வெளியீடுகள் மற்றும் ஆண்டுக்கு இரண்டு முறை இந்நிறுவனத்தின் பணிகள் குறித்த புதுப்பிப்புகள் வலைத்தளம், சமூக ஊடக இடுகைகள் மற்றும் ஊடகங்களில் பரப்பப்படுகின்றன. புத்தகம்/சேகரிப்பு நன்கொடைகள் மூலம் இந்நிறுவனத்தின் நூலக சேகரிப்பை விரிவுபடுத்தவும் முயற்சிகள் மேற்கொள்ளப்பட்டன. அதன் வளங்களை பொதுமக்களுக்கு எளிதாக அணுகக்கூடியதாக மாற்றுவதற்காக, அதன் தரவுத்தளமும் 'பூர்ணா வலை அடிப்படையிலான நூலக முகாமைத்துவ அமைப்பு' மூலம் மேம்படுத்தப்பட்டது.

லக்ஷ்மன் கதிர்காமர் நிறுவன விடயங்களைப் பொறுத்தவரையில், 2001 ஆம் ஆண்டு வெளிநாட்டு அலுவல்கள் அமைச்சுடன், இந்த ஆராய்ச்சி நிறுவனம் இணைக்கப்பட்டபோதிலிருந்த அலுவலர்களில் இதுவரை எந்த மாற்றமும் செய்யப்படவில்லை. இந்த ஆராய்ச்சி நிறுவனம் ஒரு நிர்வாக இயக்குநர் மற்றும் 15 பிற அதிகாரிகளைக் கொண்டிருந்தது. பிற நியமனங்கள் தற்காலிக அடிப்படையில் செய்யப்பட்டன. செப்டம்பர் 2023 இல் ஆரம்பிக்கப்பட்ட பேச்சுவார்த்தை செயன்முறையைத் தொடர்ந்து, முகாமைத்துவ சேவைகள் திணைக்களத்தின் (DMS) ஆலோசனைகளின்படி இந்த முரண்பாடு சரி செய்யப்பட்டது. ஏப்ரல் 17, 2024 அன்று, லக்ஷ்மன் கதிர்காமர் நிறுவனம் கோரிய திருத்தப்பட்ட பதவியணிக்கு ஒப்புதல் அளிக்கப்பட்டது. நிறைவேற்றுப் பணிப்பாளர், பணிப்பாளர் /ஆராய்ச்சி, துணை பணிப்பாளர் /நிர்வாகம் மற்றும் நிதி, துணை பணிப்பாளர் /தொடர்பு மற்றும் மூலோபாய தொடர்பு மற்றும் பல்வேறு நிலைகளில் ஆராய்ச்சி நடவடிக்கைகளுக்காக ஒதுக்கப்பட்ட 9 கூடுதல் பதவிகள் உட்பட 26 பதவிகள் இதில் அடங்கும். சமீப காலங்களில் லக்ஷ்மன் கதிர்காமர் நிறுவனத்தின் 'கலங்கரை விளக்கம் கலையரங்கத்தில்' செய்யப்பட்ட மேம்பாடுகளையடுத்து பொதுக் களத்தில் இந்நிறுவனம் அதிக வெளிப்படைத்தன்மையைப் பெற்றதைத் தொடர்ந்து, 2023 இல் ரூ. 2.7 மில்லியனாக இருந்த இட வாடகை 2024 இல் ரூ. 5.2 மில்லியனாக இரட்டிப்பாகியுள்ளது. இந்நிறுவனத்தின் 2024 ஆம் ஆண்டிற்கான மொத்தச் செலவு ரூ. 32.7 மில்லியன் ஆகும். 2024 ஆம் ஆண்டில், இந்தச் செலவுகளில் 70% சுயமாக உருவாக்கப்பட்ட நிதியிலிருந்து (முதலீடுகள் மற்றும் இட வாடகை மற்றும் வட்டியிலிருந்து) பூர்த்தி செய்யப்பட்டன, மீதமுள்ளவை வெளிநாட்டு அலுவல்கள் அமைச்சு மூலம் தேசிய பாதிட்டிலிருந்து வழங்கப்பட்டன.

2025 ஆம் ஆண்டில், லக்ஷ்மன் கதிர்காமர் நிறுவனமானது, 'ஐரோப்பிய ஒன்றியத்தின் ஜி.எஸ்.பி+ சலுகைகளை மேம்படுத்துதல், உலகளாவிய உட்கட்டுமான அபிவிருத்தி மூலோபாயமான 'belt and road initiative' 2.0', 'இலங்கையில் இடைக்கால நீதி மற்றும் நல்லிணக்கம்', 'பிரிக்ஸில் வருங்கால உறுப்பினர்', 'வடகிழக்கு ஆசியாவில் அணு ஆயுதக் குறைப்பு மற்றும் பரவல் தடை', 'அறிவுசார் சொத்து பாதுகாப்பு மற்றும் புதுமை', 'தன்னாட்சி ஆயுத அமைப்புகள்' மற்றும் 'கொழும்பு பாதுகாப்பு மாநாடு' ஆகிய கொள்கை விளக்கங்களை இறுதி செய்கிறது. மார்ச் 2025 இல் வெளிநாட்டு அமைச்சுடன் இணைந்து 'உலகப் பொருளாதார சவால்களைச் சந்திக்க இலங்கையின் தயார்நிலை' என்ற தலைப்பில் இந்நிறுவனம் ஒரு வட்டமேசை அமர்வையும் நடத்தும். ஏப்ரல் 2025 இல், மாணவர்கள், கல்வியாளர்கள் மற்றும் வெளியுறவுக் கொள்கை மற்றும் மூலோபாய ஆய்வுகளின் பயிற்சியாளர்கள் அடங்கிய பார்வையாளர்களுக்கு அதன் ஆராய்ச்சி முடிவுகளை வழங்குவதற்காக 'லக்ஷ்மன் கதிர்காமர் நிறுவன கல்வி மாநாடு-2025' நடைபெறும்.

2.8.பண்டாரநாயக்க சர்வதேச இராஜதந்திர பயிற்சி நிறுவனம் (BIDTI)

பண்டாரநாயக்க சர்வதேச இராஜதந்திர பயிற்சி நிறுவனமானது (BIDTI), இராஜதந்திரத் திறன்கள் மற்றும் வெளிநாட்டு உறவுகளின் நடத்தையில் நன்கு தேர்ச்சி பெற்றதொரு திறமையான இராஜதந்திர சேவையை உருவாக்குவதற்காக, வெளிநாட்டு அலுவல்கள் அமைச்சின் பயிற்சி நிறுவனமாக, 1995 இல் நிறுவப்பட்டது. மேலும், இராஜதந்திரத் திறன்கள் மற்றும் சர்வதேச உறவுகளின் நடத்தை பற்றிய அறிவைப் பெற விரும்புவோருக்கு பண்டாரநாயக்க சர்வதேச இராஜதந்திர பயிற்சி நிறுவனமானது, நிகழ்ச்சித்திட்டங்களை நடாத்துகிறது. இது இராஜதந்திரம் மற்றும் உலக விவகாரங்களுடன் தொடர்புடைய காலத்திற்கேற்ற தலைப்புகளிலான சிறப்பு விருந்துரையாளர் சொற்பொழிவுகள் மற்றும் குழு விவாதங்களை நடாத்தி வருகிறது. 2006 முதல், இது லக்ஷ்மன் கதிர்காமர் சர்வதேச உறவுகள் மற்றும் மூலோபாய அலுவல்களுக்கான நிறுவனத்தின் பிரிவொன்றாகச் செயற்பட்டு வருகிறது.

2.8.1. முன்னேற்றம் மற்றும் எதிர்காலக் கண்ணோட்டம்

I. நடாத்தப்பட்ட கல்வி நடவடிக்கைகள்:

வெளிநாட்டு அலுவல்கள் அமைச்சிற்காக,

- இலங்கை வெளிநாட்டுச் சேவையில் (2024 ஆட்சேர்ப்பு) புதிதாக ஆட்சேர்ப்பு செய்யப்பட்டவர்களுக்கான அறிமுக அறிவூட்டல் நிகழ்ச்சி 2024, ஜூன் 13 முதல் ஜூலை 25 வரை நடத்துவதற்கு ஏற்பாடுகளை மேற்கொண்டது.
- வெளிநாட்டு அலுவல்கள் அமைச்சின் (நெறியாழ்கை உதவியாளர்) தொழினுட்பம் சாராத முகாமைத்துவ உதவியாளர் சேவையின் முதலாவது வினைத்திறன்காண் தடைப் பரீட்சை 2024, நவம்பர் 29, வெள்ளிக்கிழமை அன்று நடாத்தியது.

இராஜதந்திர திறன்கள் மற்றும் சர்வதேச உறவுகளின் நடைமுறை மற்றும் நடத்தை ஆகியவற்றைக் கற்றுக்கொள்ள ஆர்வமுள்ளவர்களுக்காக ஏற்பாடு செய்யப்பட்ட நிகழ்ச்சித்திட்டங்கள்

இராஜதந்திரம் மற்றும் உலக விவகாரங்களில் டிப்ளோமா நிகழ்ச்சித்திட்டம்

- XXVII டிப்ளோமா திட்டத்தின் கல்வி நடவடிக்கைகளை நிறைவுசெய்தல்
- XXVIII டிப்ளோமா திட்டத்தின் கல்வி நடவடிக்கைகளை நிறைவுசெய்தல்
- XXIX டிப்ளோமா திட்டத்தின் கல்வி நடவடிக்கைகளை ஆரம்பித்தல்
- XXX டிப்ளோமா திட்டத்திற்கு பங்கேற்பாளர்களைச் இணைத்துக்கொள்ளல்.

II. நடாத்தப்பட்ட பரீட்சைகள்

i. XXVII டிப்ளோமா திட்டத்திற்கு

2024 பெப்ரவரி 11 - XXVII டிப்ளோமா திட்டத்தின் 3வது அலகுப் பரீட்சை
2024 மே 19 - XXVII டிப்ளோமா திட்டத்தின் 4வது அலகுப் பரீட்சை
2024 ஆகஸ்ட் 4 - XXVII டிப்ளோமா திட்டத்தின் 5வது அலகுப் பரீட்சை

ii. XXVIII டிப்ளோமா திட்டத்திற்கு

2024 ஜனவரி 7 - XXVIII டிப்ளோமா திட்டத்தின் 1வது அலகுப் பரீட்சை
2024 ஏப்ரல் 7 - XXVIII டிப்ளோமா திட்டத்தின் 2வது அலகுப் பரீட்சை
2024 ஜூலை 28 - XXVIII டிப்ளோமா திட்டத்தின் 3வது அலகுப் பரீட்சை
2024 அக்டோபர் 27 - XXVIII டிப்ளோமா திட்டத்தின் 4வது அலகுப் பரீட்சை

iii. XXIX டிப்ளோமா திட்டத்திற்கு

2024, டிசம்பர் 1 - XXIX டிப்ளோமா திட்டத்தின் 1வது அலகுப் பரீட்சை

III. நடாத்தப்பட்ட மதிப்பீடுகள்

i. XXVII டிப்ளோமா திட்டத்திற்கு

2024 ஏப்ரல் 15 - XXVII டிப்ளோமா திட்டத்தின் 4வது அலகு மதிப்பீடு
2024 ஜூன் 24 - XXVII டிப்ளோமா திட்டத்தின் 5வது அலகு மதிப்பீடு

ii. XXVIII டிப்ளோமா திட்டத்திற்கு

2024 பெப்ரவரி 28 - XXVIII டிப்ளோமா திட்டத்திற்கான இருதரப்பு பேச்சுவார்த்தை திறன்கள்
2024 மார்ச் 13 - XXVIII டிப்ளோமா திட்டத்திற்கான பல்தரப்பு பேச்சுவார்த்தை திறன்கள்
2024 ஜூன் 10 - XXVIII டிப்ளோமா திட்டத்தின் 3வது அலகு மதிப்பீடு
2024 அக்டோபர் 11 - XXVIII டிப்ளோமா திட்டத்தின் 4வது அலகு மதிப்பீடு

iii. XXIX டிப்ளோமா திட்டத்திற்கு

2024 நவம்பர் 19 - XXIX டிப்ளோமா திட்டத்தின் 1வது அலகு மதிப்பீடு

iv. முதுகலைப் பட்ட டிப்ளோமா

9வது முதுகலைப்பட்ட டிப்ளோமா திட்டத்தை நிறைவு செய்தல்

v. விசேட நிகழ்ச்சித் திட்டங்கள்

- 2024, மே 9 & மே 10 - இலங்கை திறந்த பல்கலைக்கழக நிர்வாக ஊழியர்களுக்கான சர்வதேச உறவுகளை பேணுவதற்கான திறன்சார் அபிவிருத்தித் திட்டம் (OUSL)
- 2024 மே 27 - தூதுவர் ஜயந்த தனபால அவர்களை மரியாதையுடன் நினைவுகூரும் முகமாக, வெளிநாட்டு அலுவல்கள் அமைச்சின் முன்னாள் செயலாளரும், தூதுவருமான, எச்.எம்.ஜி.எஸ். பளிஹக்கார அவர்கள், 'தற்போதைய சவால்களின் பின்னணியில் பன்முகத்தன்மை' என்ற தலைப்பில் சொற்பொழிவு ஆற்றினார்.
- 2024, ஜூலை 10 - 8வது முதுகலை டிப்ளோமா திட்டம் மற்றும் XXIV, XXV & XXVI டிப்ளோமா திட்டங்களுக்கான 25வது பட்டமளிப்பு விழா நடைபெற்றது.

VI. பண்டாரநாயக்க சர்வதேச இராஜதந்திரத்திற்கான பயிற்சி நிறுவனத்தின் (BIDTI)

சஞ்சிகை

பண்டாரநாயக்க சர்வதேச இராஜதந்திரத்திற்கான பயிற்சி நிறுவனத்தின் 'இராஜதந்திரம் & உலக விவகாரங்கள்' சஞ்சிகையின் 6வது தொகுதியை வெளியிட்டது.

2.8.2. 2025 ஆம் ஆண்டிற்கான செயற்பாட்டுத் திட்டம்

I. கல்வி நடவடிக்கைகள்

வெளிநாட்டு அலுவல்கள், வெளிநாட்டு வேலைவாய்ப்பு மற்றும் சுற்றுலாத்துறை அமைச்சினால் கோரப்படும்போது பயிற்சித் திட்டங்கள்/ பரீட்சைகளை நடாத்துதல்.

II. இராஜதந்திர திறன்களைக் கற்றுக்கொள்வதிலும், சர்வதேச உறவுகளின் நடைமுறை மற்றும் சர்வதேச உறவுகளின் நடத்தையில் ஆர்வமும் கொண்டவர்களுக்காக ஏற்பாடு செய்யப்பட்ட நிகழ்ச்சித்திட்டங்களைத் தொடர்தல்.

i. இராஜதந்திரம் மற்றும் உலக விவகாரத் திட்டத்தில் டிப்ளோமா

இராஜதந்திரம் மற்றும் உலக விவகாரத்திற்கான டிப்ளோமா திட்டத்தில் XXVIII மற்றும் XXIX கற்கைநெறியைத் தொடர்தல்
2025, பெப்ரவரியில், இராஜதந்திரம் மற்றும் உலக விவகாரத்திற்கான XXX டிப்ளோமா திட்டத்தைத் தொடங்குதல்

தொடர்புடைய பரீட்சைகள் மற்றும் XXVIII, XXIX & XXX டிப்ளோமா திட்டங்கள் மற்றும் மதிப்பீடுகளை மேற்கொள்ளுதல்

ii. முதுகலை டிப்ளோமா திட்டம்

2025 ஏப்ரலில் இராஜதந்திரம் மற்றும் உலக விவகாரத்திற்கான 10 ஆவது முதுகலை டிப்ளோமா திட்டத்தைத் தொடங்குதல்

iii. சிறப்பு பயிற்சித் திட்டங்கள்

2024 இல் கலந்துரையாடப்பட்டு, திட்டமிடப்பட்ட இலங்கை பாராளுமன்ற செயலகத்தின் ஊழியர்களுக்கான இராஜதந்திர நடவடிக்கை குறித்த தனிப்பயனாக்கப்பட்ட திட்டத்தை நடத்துதல்.

இலங்கை காவல்துறையின் சிரேஷ்ட அதிகாரிகளுக்கான இராஜதந்திர திறன்கள் மற்றும் நடத்தைநெறிசார் பயிற்சி திட்டம்

2024 இல் திட்டமிடப்பட்ட, இலங்கை ஏற்றுமதி அபிவிருத்தி சபையின் அலுவலக உதவியாளர்களுக்கான தேநீர் பரிமாறல் தொடர்பிலான நடத்தைநெறிசார் பயிற்சித் திட்டத்தை நடத்துதல்.

iv. நிறுவனத்துடன் தொடர்புடைய பிற செயற்பாடுகள்

குழு விவாதங்கள்

2025, ஜனவரி 30 அன்று 'தெற்காசியாவில் டிரம்ப் 2.0 இன் தாக்கம்' என்ற தலைப்பில் குழு விவாதத்தை ஏற்பாடு செய்தல்

சிறப்பு விருந்துரையாளர் சொற்பொழிவுகள்

உலகலாவிய ரீதியில் முக்கியத்துவம் வாய்ந்த பிரச்சினைகள் குறித்த விழிப்புணர்வை ஏற்படுத்த சிறப்பு விருந்துரையாளர் சொற்பொழிவுகளை ஒழுங்கமைத்தல்.

2.9. தேசிய சமுத்திர விவகாரங்கள் குழு செயலகம் (NOAC)

2.9.1. அறிமுகம்

200 கட்டல் மைல்களுக்கு அப்பால் சட்டப்பூர்வ கண்டத் திட்டங்களின் வெளிப்புற வரம்பை நிறுவுவதற்காக, இலங்கை தனது தொழில்நுட்ப மற்றும் அறிவியல் தரவுகள் மற்றும் பிற பொருட்களை ஐக்கிய நாடுகளின் கண்டத் திட்டங்களின் வரம்புகள் ஆணைக்குழுவிடம் (UNCLCS) 2009 மே மாதம் சமர்ப்பித்தது. அந்த சமர்ப்பிப்பில், வங்காள விரிகுடா வண்டல் படிவின் நிலப்பரப்பின் கிட்டத்தட்ட இருபது மடங்கு பரப்பளவிற்கு இலங்கை தனது கடற்பரப்பு உரிமைகளைக் கோரியது. (படம் 1).

2012 மார்ச் 28 ஆம் திகதிய அமைச்சரவை தீர்மானத்தின்படி, இலங்கையால் UNCLCS-க்கு சமர்ப்பிக்கப்பட்ட மேற்கூறிய சமர்ப்பிப்புடன் தொடர்புடைய அனைத்து விடயங்களையும் கையாள, DEOCOM-ஐத் தொடர்ந்து தேசிய சமுத்திர விவகாரக் குழு (NOAC) நிறுவப்பட்டது. தேசிய சமுத்திர விவகாரங்கள் குழு (NOAC), வெளிநாட்டு அமைச்சின் அதிகார வரம்பினுள், இவ்வமைச்சின் சட்டப்பிரிவின் மேற்பார்வையின் கீழ் இயங்குகிறது. அக்டோபர் 2016 இல் இலங்கையின் சமர்ப்பிப்பினைக் கருத்தில்கொள்வதற்காக UNCLCS ஒரு துணை ஆணைக்குழுவை நியமித்தது. இத்துணை ஆணைக்குழுவிற்கும் இலங்கைக் குழுவிற்கும் இடையில் இதுவரை பதினொரு சுற்று பேச்சுவார்த்தைகள் இடம்பெற்றன. இலங்கையின் கண்ட அடுக்கு எல்லையை ஸ்தாபிப்பதற்குத் தேவையான தொழில்நுட்ப அம்சங்களை ஏற்கனவே சமர்ப்பித்து, துணை ஆணைக்குழுவினால் ஏற்றுக்கொள்ளப்பட்டுள்ளது. அதன்படி, இறுதிச் சுற்று கலந்துரையாடல்களின்போது, கடல் சட்டம் குறித்த ஐக்கிய நாடுகள் சபையின் சாசனம் (UNCLOS) புரிந்துணர்வு அறிக்கையின் (SoU) கீழ் இலங்கை தனது கண்ட அடுக்கு எல்லையை வெற்றிகரமாக நிறுவியுள்ளது என்பதை துணைக்குழு ஏற்றுக்கொண்டது.

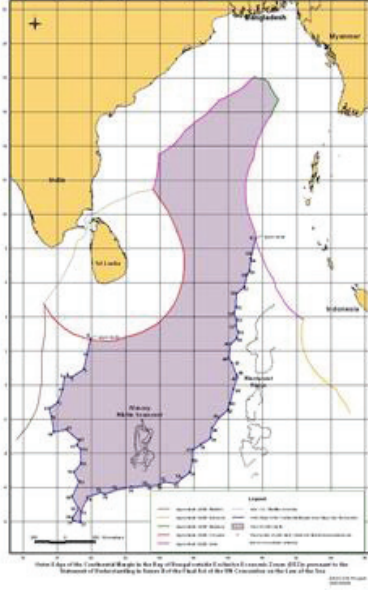

படம்1. இலங்கையின் முதலாவது உரிமை கோரல்

ஆனபோதிலும், கண்ட மேடையின் வெளிப்புற எல்லைகளை வரையறுப்பதற்கு இலங்கையின் கண்ட எல்லைக்கு 350 கடல் மைல் கட்டுப்பாட்டைப் பயன்படுத்தும் நிலையான புள்ளிகளை சமர்ப்பிக்குமாறு துணைக்குழு இலங்கையைக் கோரியுள்ளது. UNCLOS இன் உறுப்புரை 76 இன்படி, கண்ட அடுக்கு தொடர்பாக ஆணைக்குழு தனது பரிந்துரையை வழங்கியவுடன், இலங்கையின் உரிமையானது, UNCLOS இல் கையொப்பமிட்ட பிறரால் அங்கீகரிக்கப்படும்.

350 கடல் மைல் வரம்பு என்பது UNCLOS இல் உள்ள ஒரு பொதுவான கட்டுப்பாடு என்றும் அது இலங்கையின் கண்ட எல்லைக்குப் பொருந்தாது என்றும் இலங்கை கருதுவதால், அதன் கண்ட எல்லைக்கு 350 கடல் மைல் கட்டுப்பாட்டைப் பயன்படுத்துவதற்கு இலங்கை ஆட்சேபனை தெரிவித்தது. இதற்கிடையில், அக்டோபர் 2022 இல், இலங்கையின் சமர்ப்பிப்பை "பரிசீலனை செய்து தகுதி பெற" வேண்டாம் என்று UNCLOS-ஐக் கேட்டு இந்தியா ஒரு வாய்மொழி குறிப்பை தாக்கல் செய்தது. ஏனெனில் SoP இன் கீழ் மேலும் சமர்ப்பிப்புகளைச் செய்ய இந்தியாவுக்கு உரிமை உண்டு என்பதால், இலங்கையின் சமர்ப்பிப்பு மீதான துணை ஆணைக்குழுவின் பரிசீலனை கண்ட அடுக்கின் சில பகுதிகள் மீதான இந்தியாவின் உரிமைகளைப் பாரபட்சமாக்கும். மேற்குறிப்பிட்ட இராஜதந்திரக் குறிப்பைக் கருத்தில் கொண்டு, இலங்கையின் சமர்ப்பிப்பு பரிசீலனையின் முற்றிய கட்டத்தில், இந்தியாவின் அறிவிப்பு குறித்து கணிசமான விவாதத்திற்குப் பின்னர், இலங்கையின் சமர்ப்பிப்பை பரிசீலிப்பதை இடைநிறுத்த ஆணைக்குழு முடிவு செய்துள்ளது.

2.9.2. செயற்றிறன் – 2024

தொழில்நுட்ப மட்ட கலந்துரையாடல்களுக்காக புதுடில்லியிலுள்ள இலங்கை உயர் ஸ்தானிகராலயம் மற்றும் கொழும்பிலுள்ள இந்திய உயர் ஸ்தானிகராலயம் மூலம் இந்திய அரசாங்கத்திற்கு முறையான கோரிக்கைகள் விடுக்கப்பட்டபோதிலும் இந்திய அரசாங்கத்தினால் எந்தவித பதிலும் கிடைக்கவில்லை. 2024 ஆம் ஆண்டு கொழும்புக்கு விஜயம் செய்த இந்திய வெளியுறவு செயலாளரிடம், இலங்கை வெளிநாட்டு அலுவல்கள் அமைச்சர் இந்தப் பிரச்சினையை எழுப்பியுள்ளார்.

ஜனவரி 2024 இல் NOAC ஒரு முன்வைப்பினை சமர்ப்பித்து, பாராளுமன்ற குழுவிடம் கலந்துரையாடியது. அத்துடன், இலங்கையின் முதலாவது கோரிக்கைக்கு இந்திய அரசாங்கத்தினால் எழுப்பப்பட்ட மறுப்புகள் குறித்து கௌரவ வெளிநாட்டு அலுவல்கள் அமைச்சருக்கு. ஒரு முன்வைப்பு சமர்ப்பிக்கப்பட்டது.

இரண்டு NOAC கூட்டங்கள் 2024 இல் இடம்பெற்றன.

இலங்கையின் அறிவியல் கண்ட மேடைச் சரிவின் அடிப்பகுதியை மறுவரையறை செய்ததன் காரணமாக, இலங்கைக்கும் மாலைதீவுக்கும் இடையிலான கொமோரின் கூம்பைச் சுற்றி கூடுதல் பகுதியைக் கோரும் வாய்ப்பு இலங்கைக்கு கிடைத்தது. (படம். 2).

இரண்டாவது சமர்ப்பிப்புக்கான தொழில்நுட்ப மற்றும் விஞ்ஞான தரவுகள் பெறப்பட்டன. வரைபடங்கள் தயாரிக்கப்பட்டு, இரண்டாவது சமர்ப்பிப்பின் நிர்வாகச் சுருக்கம் மற்றும் பிரதான அமைப்பு வரைவு செய்யப்பட்டு, 2025 இல் சமர்ப்பிக்கப்படும் என்று நம்பப்படுகின்றது.

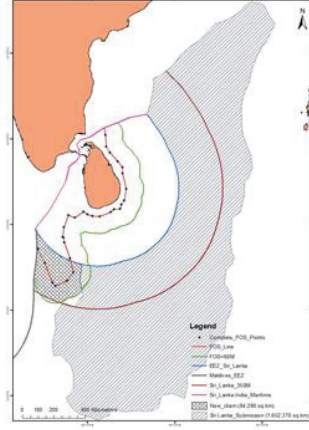

படம் 2. இலங்கையின் முதலாவது மற்றும் இரண்டாவது உரிமை கோரல்கள்

2.10. குறிப்பிடத்தக்க நிகழ்வுகள் - 2024



ஜனவரி 2024 இல் ஜப்பான் நிதி அமைச்சர் கௌரவ சுசுகி ஷுனிச்சி இலங்கைக்கு விஜயம் செய்திருந்தார்.



ஜப்பான் வெளிநாட்டு அலுவலர்கள் அமைச்சர் கௌரவ கமிகாவா யோகோ அவர்களின் இலங்கை விஜயம்



2024 ஜூன் 10-14 திகதிகளில் சார்க் பொதுச்செயலாளர், தூதுவர் கொலம் சர்வார் அவர்களின் இலங்கைக்கான அறிமுக விஜயம்



UNESCO பணிப்பாளர் நாயகம் 2024 ஜூலை 19 அன்று தனது இலங்கை விஜயத்தின்போது, ஜனாதிபதியைச் சந்தித்தார்



2024 டிசம்பர் 15-17 திகதிகளில் மேதகு ஜனாதிபதியின் இந்திய ராஜாங்க விஜயத்தின்போது



2024 டிசம்பர் 15-17 திகதிகளில் மேதகு ஜனாதிபதியின் இந்திய ராஜாங்க விஜயத்தின்போது



2024 அக்டோபர் 4 ஆம் திகதி, இந்திய வெளிவிவகார அமைச்சர், கலாநிதி எஸ் ஜெய்ஷங்கர் அவர்கள் இலங்கைக்கு விஜயம் செய்தார்.



2024 மார்ச் 25-30 திகதிகளில் முன்னாள் பிரதம மந்திரி, ஆசியாவுக்கான போஓ கருத்துக்களத்தில் கலந்துகொள்வதற்காக சீனாவுக்கு விஜயம் செய்தார்.



கொத்தலாவல பாதுகாப்பு அமைச்சின் கடல்சார் கற்கைகளுக்கான பிராந்திய நிலையத்தின் ஆரம்ப நிகழ்வில் கலந்துகொள்வதற்காக, 2024 டிசம்பர் 10,11 ஆம் திகதிகளில் இலங்கைக்கு மேற்கொண்ட தனது உத்தியோகபூர்வ விஜயத்தின்போது, பிரான்ஸ் நாட்டின் ஐரோப்பா மற்றும் வெளிநாட்டு அலுவல்கள் அமைச்சர் ஆன் மேரி டெகொட்ஸ் அவர்கள் பிரதம மந்திரியைச் சந்தித்தார்



CICA செயலாளர் நாயகம் 22 பெப்ரவரி 2024 இலங்கைக்கு விஜயம் செய்தார்.



ஈரான் வெளிநாட்டு அலுவல்கள் அமைச்சர், 2024 பெப்ரவரி 19-21 திகதிகளில் இலங்கைக்கு விஜயம் செய்தார். .



முன்னாள் வெளிநாட்டு அலுவல்கள் அமைச்சர், மனித உரிமைகள் குறித்த, அமைச்சுக்கிடையிலான குழுவின் ஆரம்ப கூட்டத்தைக் கூட்டினார்.



2024 டிசம்பர் 07 ஆம் திகதியன்று, கொழும்பு 07 இலுள்ள குதிரைப் பந்தய திடல் 'குட் மார்க்கட்' பகுதியில் சர்வதேச அங்காடி மற்றும் கலாச்சார களியாட்ட நிகழ்வு இடம்பெற்றது.



7ஆவது CICA அமைச்சர்கள் கழகத்தின் 'அமைதியான மற்றும் வளமான ஆசியாவிற்கான கூட்டு நடவடிக்கையை வலியுறுத்துதல்' என்ற தொனிப்பொருளில் அமைந்த கூட்டத்தில் இலங்கை வெளிநாட்டு அலுவல்கள் அமைச்சர் உரையாற்றினார்.

ஐக்கிய நாடுகள் பொது விவாதத்தின் 79 ஆவது அமர்வில் இலங்கைக்கான ஐ.நா நிர்ந்தர பிரதிநிதி



மேதகு ஐக்கிய இராச்சியத்தின் இளவரசி ஆன்அவர்களின் இலங்கை வருகையின்போது



2024 ஜூன் 3-6 திகதிகளில் மாலைதீவு வெளிநாட்டமைச்சர் இலங்கைக்கு விஜயம் செய்திருந்தபோது.

ஜெனீவா சாசனங்களின் 75 ஆவது ஆண்டு நிறைவைக் குறிக்கும் ஒரு நிகழ்வில், இலங்கை வெளிநாட்டு அலுவல்கள் அமைச்சர், இலங்கையிலுள்ள சுவிட்சர்லாந்து மற்றும் மாலைதீவு தூதுவர்கள் மற்றும் சர்வதேச செஞ்சிலுவைச் சங்க பிரமுகர்கள் கலந்துகொண்டபோது,



2024 ஜூலை 30 இல், இலங்கைக்கும் பாகிஸ்தானுக்கும் இடையில் 7 ஆவது சுற்று இருதரப்பு அரசியல் ஆலோசனைகள் இடம்பெற்றன.



2024 ஏப்ரல் மற்றும் மே இல் கஸ்கஸ்தான் குடியரசு, கிரிகஸ்தான் மற்றும் டெர்க்மெனிஸ்தான் ஆகிய நாடுகளுடன் இருதரப்பு அரசியல் ஆலோசனைகள் இடம்பெற்றன.



பிரான்ஸ் நாட்டின் ஐரோப்பா மற்றும் வெளிநாட்டு அலுவல்கள் அமைச்சர் ஆன் மேரி டெகொட்ஸ் அவர்கள், இலங்கை வெளிநாட்டமைச்சின் செயலாளருடன் இருதரப்பு ஆலோசனைகளை நடத்தினார்.



இலங்கையின் தலைமையிலுள்ள இந்துசமுத்திர எல்லை நாடுகள் சபை (IORA)யின் தினம், 10 மார்ச் 2024 அன்று, இந்து சமுத்திரத்தைப் பார்த்தவண்ணமுள்ள காலி முகத்திடலில் கொண்டாடப்பட்டது.



மத்திய ஆசிய கருத்துக்களம் 24 – இலங்கை வெளிநாட்டு அலுவல்கள் அமைச்சு மற்றும் புவிசார் அரசியல் வரைபடவியலாளர் இணைந்து நடத்திய இந்நிகழ்வு, 21 ஆகஸ்ட் 2024 இல் கொழும்பு கிரான்ட்பெல் ஹோட்டலில் இடம்பெற்றது.

சார்க் அமைப்பின் 59 ஆவது அமர்வு, 2024 மார்ச் 6 மற்றும் 7ஆம் திகதிகளில் சார்க் செயலகம், காத்தமண்டுவில் இடம்பெற்றது.



தாய்லாந்து பிரதம மந்திரி கௌரவ சிரெத்தா தவிசின் அவர்கள், 2024 பெப்ரவரி 3-4 திகதிகளில் இலங்கைக்கு உத்தியோகபூர்வ விஜயத்தை மேற்கொண்டார்.



2024 மார்ச் 01 ஆம் திகதி, உலக கடல் புல் தின நிகழ்வானது, கல்விமான்கள், நிபுணர்கள் மற்றும் இரண்டாவது இராஜதந்திரிகள் ஆகியோரின் பங்களிப்புடன் இடம்பெற்றது.

சைப்ரஸில் (17-19 ஏப்ரல் 2024) நடைபெற்ற பொதுநலவாய சமுத்திர நாடுகளின் அமைச்சர்கள் கூட்டத்தில் (COMM) நகர்ப்புற அபிவிருத்தி அமைச்சரும் கடல்சார் சுற்றுச்சூழல் பாதுகாப்பு அதிகாரசபையின் தலைவருமான, கௌரவ அமைச்சரின் வருகையை இப்பிரிவு ஒருங்கிணைத்தமையானது, சமோவாவின் அபியாவில் (21-25 அக்டோபர் 2024) நடைபெறும் பொதுநலவாய நாடுகளின் தலைவர்கள் கூட்டத்திற்கான வரைவு சமுத்திர பிரகடன வரைவிற்கு பங்களித்தது.

அத்தியாயம் 3- நிதிசார் செயலாற்றுகை

3.1 நிதிசார் செயலாற்றுகை அறிக்கை

ஏசீஏ-எப்

2024 டிசம்பர் 31 இல் முடிவடைந்த ஆண்டிற்கான நிதிச் செயலாற்றுகைக் கூற்று

திருத்தப்பட்ட ஏறுகட்டு 2024	குறியீடு	உள்ளமை நிலை		
		2024	2023	
-	வருமானப் பெறுகைகள்	-	-	
-	வருமான வரி	1	-	
-	உள்ளூர் பொருட்கள் மற்றும் சேவைகள் மீதான வரி	2	-	ஏசீஏ-1
-	சர்வதேச வர்த்தகம் மீதான வரிகள்	3	-	
-	வரியில்லாத வருமானங்களும் ஏனையவையும்	4	-	
-	மொத்த வருமானப் பெறுகைகள் (அ)	-	-	
-	வருமானமற்ற பெறுகைகள்	-	-	
-	நிறைவேற்றப் பளிமுற்பாணங்கள்	12,363,999,086	12,159,815,907	ஏசீஏ-3
-	சம்பளங்கள்	2,590,968,347	2,427,994,748	ஏசீஏ-4
35,000,000	முற்பணக் கணக்குகள்	42,765,170	44,442,533	ஏசீஏ-5
-	ஏனைய பிரதான பேரேட்டு கணக்கின் பெறுகைகள்	-	-	
35,000,000	மொத்த வருமானம் அல்லாத பெறுகைகள் (ஆ)	14,997,732,603	14,632,253,188	
35,000,000	மொத்த வருமானப் பெறுகைகளும் வருமானம் அல்லாத பெறுகைகளும் இ - (அ)+(ஆ)	14,997,732,603	14,632,253,188	
-	நிறைவேற்றக் கணக்கு (ச)	31,714,951	-	
35,000,000	தேர்வு வருமானம் கிடைப்பளவு மற்றும் வருமானம் அல்லாத கிடைப்பளவு உ - = (இ)-(ச)	14,966,017,652	14,632,253,188	
-	கழி - செலவினம்	-	-	
-	நின்றுவரும் செலவினம்	-	-	
10,943,575,000	சம்பளம், கூலி, மற்றும் ஏனைய ஊழியர் அலுவலகங்கள்	10,067,110,593	9,971,076,490	
6,502,200,000	ஏனைய பொருட்கள் சேவைகள்	5,291,637,320	5,303,599,005	ஏசீஏ-2(i)
1,243,000,000	மாணியங்கள், கொடைகள் மற்றும் மாற்றங்கள்	1,205,797,761	1,144,954,892	
-	வட்டிக் கொடுப்பளவுகள்	-	-	
47,300,000	ஏனைய நின்றுவரும் செலவினம்	24,232,121	6,476,738	
18,736,075,000	மொத்த நின்றுவரும் செலவினம் (எ)	16,528,777,795	16,626,107,125	
-	மூலதனம் செலவினம்	-	-	
567,950,000	மூலதனச் சொத்துக்களின் புனரமைப்பும், மேம்படுத்தலும்	189,826,758	166,643,828	
253,000,000	மூலதனச் சொத்துக்களின் கொள்வனவு	216,734,088	169,098,076	
5,000,000	மூலதன மாற்றங்கள்	-	155,250	ஏசீஏ-2(ii)
-	நிதிச் சொத்துக்களின் கொள்வனவு	-	-	
5,000,000	திறம் விநியோகம்	4,883,163	3,437,760	
45,000,000	ஏனைய மூலதனச் செலவினங்கள்	31,972,554	12,064,988	
875,950,000	மொத்த மூலதனச் செலவினம் (ஏ)	443,416,563	351,399,902	
35,000,000	சம்பளக் கொடுப்பளவுகள்	2,561,034,494	2,638,495,902	ஏசீஏ-4
-	முற்பணக் கொடுப்பளவுகள்	55,364,295	37,023,921	ஏசீஏ-5
35,000,000	ஏனைய பிரதான பேரேட்டுச் செலவினம்	2,616,398,789	2,675,519,823	
19,647,025,000	மொத்த பிரதான பேரேட்டுச் செலவினம் (ஏ)	19,588,593,147	19,653,026,850	
(19,612,025,000)	மொத்த செலவினம் இ - (எ)+(ஏ)	(4,622,575,495)	(5,020,773,662)	
	ஏப்ரல் 31 இல் உள்ளவாறு மீதி ஓ - (உ-இ)			
	பணிமுற்பண சரிப்படுத்தல் அறிக்கைகளின்படி மீதி	(6,016,596,079)	(6,031,263,080)	ஏசீஏ-7
	டிசம்பர் 31ல் உள்ளவாறான பணிமுற்பண மீதி	1,394,020,584	1,010,489,418	ஏசீஏ-3
		(4,622,575,495)	(5,020,773,662)	

3.2. நிதி நிலைப்பாட்டுக் கூற்று

ஏசிஏ-1

2024 டிசம்பர் 31ல் உள்ளவாறான நிதி நிலைமைக் கூற்று

	குறிப்பு	உண்மை நிலை	
		2023 ரூபா	2022 ரூபா
நிதி சொத்துக்கள் - சுற்றலு			
ஆதாயம், பொருத் தொகுதி மற்றும் உபகரணம்	ஏசிஏ-6	13,757,488,605	13,519,280,038
நிதி சொத்துக்கள்			
குறுகிய காலக் கடன்கள்	ஏசிஏ-5/5ஏ	106,530,161	93,951,036
கால மற்றும் காலக்குச் சமனமையை	ஏசிஏ-3	1,394,020,584	1,010,489,418
கொத்த சொத்துக்கள்		15,258,039,350	14,623,720,492
நேரடிய சொத்துக்கள் / உட்கையப் பங்கு			
நேரடிய பெறுபதி		(214,295,391)	-196,940,663
ஆதாயம், பொருத் தொகுதி மற்றும் உபகரண ஒதுக்கம்		13,757,488,605	13,519,280,038
காலக் மற்றும் பணி குறுகிய ஒதுக்கம்	ஏசிஏ-5/1		
நடைமுறைப் பொறுப்புகள்			
காலக் காலக் கடன்கள்	ஏசிஏ-4	120,825,552	290,891,699
பணிமுடிபண மீதி	ஏசிஏ-3	1,394,020,584	1,010,489,418
கொத்தப் பொறுப்புகள்		15,258,039,350	14,623,720,492

பக்க இலக்கம் 06 முதல் 67 வரை ஏசிஏ 1 முதல் ஏசிஏ 7 வரையான வாரியப் படிவங்களில் மூலம் சமர்ப்பிக்கப்படுகின்ற கணக்குத் தகவல்கள் மற்றும் குறிப்புகளில்/பின்னிணைப்புகளில் பக்க இலக்கம் 08 முதல் 145 வரை உள்படப்பெற்ற ஏனைய கணக்குக் குறிப்புகளின் விபரமும் இந்த இறுதிக் கணக்குகளின் உள்படப்பெய பகுதியாகும். 2024 ஆம் ஆண்டில் 16.12.2024 திகதிபி.ப.ப.ப. நில 06 அரசு கணக்குகளை விதிமுறைகள் மற்றும் அரசு நிதி விதிமுறைகள் 150 மற்றும் 151 ஆகியவற்றின் கீழ்க்கணக்குக்கு ஏற்ப நிதி நிலைமைக்கற்றுகளை நடைமுறைப்படுத்தினார். அதனால் மேலேயுள்ள இறுதிக் கணக்குகளில் குறிப்பிடப்பட்டுள்ள தொகைகள், அது தொடர்பான கணக்குக் குறிப்புகள் மற்றும் ஏனைய கணக்குத் தகவல்கள் தீவிரமாய் பூர்த்திக்கொண்ட சீராகக் கொண்டிருக்கின்ற சம்பந்தமும் அவை அடுத்த தொகைகளுடன் உடனடிக்கின்ற சம்பந்தமும் இத்தரம் சமர்ப்படுத்துகின்றன.

நிதி நிலைமைக்கற்றுகள் விவரத்திற்கான உள்பட நிதியகத் தொகுதிப்பொன்று அளிக்கப்பெய நிதியகத்தின் சமர்ப்படுத்தியுள்ள மேலும் நிதி நிலைமைக்கற்றுகள் உள்பட நிதியகத் தொகுதியின் தொடர்பான பொதுமன செய்கற்றுகள் அடுத்த அமைச்சு அடுத்த தொகுதியை விவரத்திற்குடன் நடைமுறைப்படுத்துவதற்குத் தேவையானவற்று மற்றும் மேல்கொண்டவற்றும் அடுத்தகூ அமைச்சு மேல்கொண்டவற்றிற்கு சமர்ப்ப இத்தரம் சமர்ப்படுத்துகின்றன.

 பிரதான கணக்குக் உத்தியோகத்தர்
 பெயர்:
 பதவி:
 திகதி :27.02.2025
Aruni Ranaraja
 Secretary
 Ministry of Foreign Affairs,
 Foreign Employment and Tourism
 Sri Lanka

 கணக்குக் உத்தியோகத்தர்
 பெயர்:
 பதவி:
 திகதி :27.02.2025
Aruni Ranaraja
 Secretary
 Ministry of Foreign Affairs,
 Foreign Employment and Tourism
 Sri Lanka

 பிரதான நிதி உத்தியோகத்தர்/ பிரதான கணக்காளர் /
 பணிப்பாளர் (நிதி)/ ஆணையாளர் (நிதி)
 பெயர் :
 திகதி :27.02.2025
S. H. Fernando
 Chief Financial Officer
 Ministry of Foreign Affairs,
 Foreign Employment & Tourism
 Colombo 01

3.3. காசோட்டக் கூற்று

ஏசீஏ-3

2024 மார்ச் 31 இல் உள்ளவாறான காலப் பாய்ச்சல் கூற்று

	உ.எ.எ.எ.	
	2024 ரூப	2023 ரூப
செயல்பாட்டு செயல்பாடுகளிலிருந்து காலப் பாய்ச்சல்		
சேர்த்த எடுப் செலவுகள்	-	-
உடனடி, தாமதமானவை, தாமதமான மற்றும் உத்தரவு பத்திரங்கள் குறைவு	-	-
வருமானம் அல்லது செலவுகள்	6,181,716,852	6,519,490,799
ஏனைய வரமான தாமதப்படுத்தாத செயல்கள்/செலவுகள்	11,333,509,668	10,473,132,543
விடக்கடப்படுத்த உட்கட்டு	62,826,287	54,186,998
முடிவானவை அடக்கம்	2,530,968,348	2,427,994,748
செலவுக்கான செலவுகள்	20,109,021,255	19,474,825,088
சுடி - பரிந்துரைக்கப்பட்ட அக்க		
ஆதங்கூறிய செலவுகள் மற்றும் செலுத்தப்படும் செலுத்தல்கள்	13,288,736,095	15,467,347,531
சாமிக்கடக்கம் மாற்றும் செலுத்தல்களும்	1,264,832,932	1,144,956,892
ஏனைய செலவினத் தகவல்களுக்கான வேடுகொண்டவை, செயல்கள்	186,289,622	522,091,495
நின்றுகொடுத்த நிர்வாகம்/பரிந்துரை	31,714,931	-
முடிவான செலுத்தல்கள்	57,418,279	37,554,192
செலவு செலுத்தல்கள்	2,561,234,695	2,638,491,002
செலுத்தப்படாத பரிந்துரைக்கப்பட்ட செலுத்தல் கால (ஆ)	19,390,023,354	19,810,444,010
செலுத்தப்படும் செயல்பாடுகளிலிருந்து தேதிய காலப் பாய்ச்சல் (ஆ)+(அ)(ஆ)	798,997,901	(335,618,922)
முதலீட்டு செயல்பாடுகளிலிருந்து காலப் பாய்ச்சல்		
உட்க	-	-
பங்கு இணை	1,596,494	10,844,881
உட்க இடம்	-	-
உட்க உட்க இடம்	-	-
முதலீட்டு நடவடிக்கைகளிலிருந்து உருவாக்கப்பட்ட செலுத்தல் கால (அ)	1,596,494	10,844,881
சுடி - பரிந்துரைக்கப்பட்ட கால	47,386,229	521,599,910
முதலீட்டு செயல்பாடுகளிலிருந்து காலப் பாய்ச்சல் (அ)+(ஆ)+(அ)	417,063,229	351,399,992
முதலீட்டு செயல்பாடுகளிலிருந்து தேதிய காலப் பாய்ச்சல் (ஆ)+(அ)+(ஆ)+(அ)	(415,466,735)	(340,585,021)
செயல்பாடுகள் மற்றும் முதலீட்டு செயல்பாடுகளிலிருந்து தேதிய காலப் பாய்ச்சல் (ஆ)+(அ)+(ஆ)+(அ)+(ஆ)+(அ)	383,531,166	(676,173,943)
நிதி செயல்பாடுகளிலிருந்து காலப் பாய்ச்சல்		
உட்க	-	-
செலுத்தல் உட்க	-	-
செலுத்தல் உட்க	-	-
செலுத்தல் உட்க	-	-
நிதி நடவடிக்கைகளிலிருந்து உருவாக்கப்பட்ட செலுத்தல் கால (அ)	-	-
சுடி - பரிந்துரைக்கப்பட்ட கால	-	-
உட்க	-	-
செலுத்தல் உட்க	-	-
செலுத்தல் உட்க	-	-
நிதி செயல்பாடுகளிலிருந்து பரிந்துரைக்கப்பட்ட செலுத்தல் கால (ஆ)	-	-
நிதி செயல்பாடுகளிலிருந்து தேதிய காலப் பாய்ச்சல் (அ)+(ஆ)+(ஆ)	-	-
காலம் ஏதாவது தேதிய காலம் (அ)+(ஆ)+(ஆ)	383,531,166	(676,173,943)
நவம்பர் 31 ஆம் திகதி/முடிவான காலம் காலப் பாய்ச்சல்	1,010,489,418	1,680,663,261
ஏப்ரல் 31 ஆம் திகதி/முடிவான காலம் காலப் பாய்ச்சல்	1,394,020,584	1,010,489,418

3.4. நிதிக் கூற்றுக்களுக்கான குறிப்புகள்

அறிக்கையில்லின் அடிப்படை

- 1) **நடவர்ப்புகளின் தேக்கம்**
2024 ஆம் ஆண்டின் 16.12.2024 திகதிப்பட்ட இல 06 அரசு கணக்குகள் விநிமுறைகள் மற்றும் அரசு நிதி விநிமுறைகள் 150 மற்றும் 151 ஆய்வுவழியின் தேவைகளுக்கு ஏற்ப நிதி திட்டங்களைக் கட்டுப்பாடுகள் தயாரிக்கப்பட்டுள்ளன.
 - 2) **அறிக்கையில் காலப்பகுதி**
இந்த நிதி கூற்றுக்களுக்கான அறிக்கையில் காலப்பகுதி 2023 ஜனவரி 01 முதல் டிசம்பர் 31 வரையளவாகும்.
 - 3) **அளவிட்டுக்கான அடிப்படை**
நிதிக்கூற்றுக்களானது, வரலாற்றுக் கிரய அடிப்படையிலேயே தயாரிக்கப்பட்டுள்ள அறிவிக்கையில், ஒரு சில சொத்துக்களின் வரலாற்றுக் கிரயம் மீள்மதிப்பீடு செய்யப்பட்ட பெறுமதிக்கு மேற்படுத்தப்பட்டுள்ளது. வேறு விதத்தில் குறிப்பிடப்படவில்லாத பொது கணக்கு தயாரிப்பு நடவடிக்கைகள் மேம்படுத்தப்பட்ட காக அடிப்படையில் மேற்கொள்ளப்படும்.
நிதிக் கூற்றுக்களிலுள்ள இலக்கங்கள் இலக்கை குறையில் கிட்டிய குறையில் தயாரிக்கப்பட்டல் வேண்டும்.
 - 4) **வருமானத்தை அடையாளங்காணும்**
நாணயமாற்று மற்றும் நாணயமாற்று அல்லாத வருமானங்கள் அவை கிடைக்கக்கூடிய காலப்பகுதியை கவனத்திற்கொள்ளாது, காக கிடைக்கக் கூடிய காலப்பகுதிகளின் வருமானமாக அடையாளங் காணப்படுகின்றது.
 - 5) **சொத்து, இயந்திர மற்றும் உபகரணம் ஆகியவற்றின் அங்கீகாரம் மற்றும் அளவீடு**
சொத்துக்கள் நம்பத்தகுந்த அடிப்படையில் அளவிடப்படுகின்றன மற்றும் நிறுவனத்தின் சொத்துக்கள் எதிர்கால பொருளாதார நலன்களுடன் தொடர்புடையதாக இருக்கின்றது என்பதற்கான திட்டங்களை அடிப்படையிலேயே சொத்து, இயந்திரம் மற்றும் உபகரணங்கள் அங்கீகரிக்கப்படுகின்றன.
கிரயமுறை பொருத்தமல்லாத சந்தர்ப்பத்திலேயே சொத்து, இயந்திர மற்றும் உபகரணங்கள் கிரயம் மற்றும் மறுமதிப்பீடு முறையில் அளவீடு செய்யப்படுகின்றது.
 - 6) **சொத்து, இயந்திர மற்றும் உபகரணங்களின் ஒதுக்கம்**
இந்த மீள்மதிப்பு ஒதுக்கீட்டுக் கணக்கானது சொத்து, இயந்திர மற்றும் உபகரண கணக்கின் தொடர்புடையதாகும்.
 - 7) **காக மற்றும் காகக்கு சமமானவை**
காக மற்றும் காகக்கு சமமானவை 2021 டிசம்பர் 31 இல் உள்ள உள்நாட்டு நாணயத்தாள்கள் மற்றும் நாணயங்களை உள்ளடக்கியதாகும்.
- * ஒரு குறிப்பிட்ட அறிக்கையில் நிறுவனத்திற்கு குறிப்பிட்ட பரிவர்த்தனைகள் இருக்கும் சந்தர்ப்பங்களில் பொருத்தமான தகவல்களை உள்ளடக்கவாம் மற்றும் மாற்றியடையல்களில் தேவைக்கேற்ப திருத்தங்களைச் செய்யலாம். அந்த குறிப்பிட்ட பரிவர்த்தனைகளுக்கு தேவையான வெண்படுத்தல் “ அறிக்கை அடிப்படை.” என்பதற்குக் கீழ் சேர்க்கப்படலாம்.
 - * அறிக்கையில் நிறுவனத்திற்கு தொடர்புடைய கணக்கியல் சொள்கைகள் மட்டுமே “அறிக்கையில்லின் அடிப்படை.” இன் கீழ் வெண்படுத்தப்படவேண்டும்.

3.5. வருமான சேகரிப்பின் செயலாற்றுகை

ரூ.000

வருமான குறியீடு	வருமான குறியீட்டின் விவரணம்	வருமான மதிப்பீடு 2024		சேகரிக்கப்பட்ட வருமானம் (31 டிசம்பர் 2024 வரை)	
		மூலம்	இறுதி	தொகை	இறுதி வருமான மதிப்பின் வீதம் %
1003-07-02	பதிவாளர் நாயகம் திணைக்களம்	10,000	12,800	34,684	271%
2002-01-01	அரசாங்க கட்டிடம் மற்றும் வீடமைப்பு மீதான வாடகை	3,000	3,000	3,772	126%
2002-02-99	பிற நலன்	5,000	9,100	12,050	132%
2003-02-07	கடவுச்சீட்டுகள், வீசா மற்றும் இரட்டைக் குடியரிமைக்கான கட்டணங்கள்	3,600,000	3,800,000	3,643,095	96%
2003-02-13	பரீட்சைகள் மற்றும் பிற கட்டணங்கள்	25	25	1	4%
2003-02-14	மோட்டார் போக்குவரத்து திணைக்களம்	30,000	36,000	35,203	98%
2003-02-99	கொன்சியுலர் கட்டணங்கள்	2,000,000	2,200,000	2,119,938	96%
2003-99-00	பிற பெறுகைகள்	325,000	350,000	258,271	74%
2004-01-00	சமூகப் பாதுகாப்பு பங்களிப்புகள் (மத்திய அரசாங்கம்)	35,000	40,000	39,299	98%
2004-02-00	சமூகப் பாதுகாப்பு பங்களிப்புகள் (மாகாண சபைகள்)	600	675	697	103%
2006-02-01	மூலதனச் சொத்துக்களின் விற்பனை (வாகனங்கள்)	6,000	6,000	1,479	25%
2006-02-02	மூலதனச் சொத்துக்களின் விற்பனை (பிற)	200	200	118	59%
மொத்தம்		6,014,825	6,457,800	6,148,607	95%

3.6. ஒதுக்கீட்டுப் பயன்பாட்டின் செயலாற்றுகை

ரூ. '000

ஒதுக்கீட்டின் வகை	2024 இற்கான ஒதுக்கீடு		நடப்புச் செலவினம் (31 டிசம்பர் 2024 வரை)	இறுதி ஒதுக்கீட்டின் வீத (%) ஒதுக்கீட்டுப் பயன்பாடு (31 டிசம்பர் 2024 வரை)
	மூலம்	இறுதி		
மீண்டெழும்	18,874,025	18,736,075	16,528,778	88%
மூலதனம்	738,000	875,950	443,416	51%
மொத்தம்	19,612,025	19,612,025	16,972,194	87%

3.7. நிதி விதிமுறை 208 இற்கமைவாக, அமைச்சின் செலவினத்திற்கான ஒதுக்கீடுகள்

ரூ. '000

தொடர் இல. (தலைப்பு இல)	ஒதுக்கீடு பெறப்பட்ட அமைச்சு/ திணைக்களம்	ஒதுக்கீட்டின் நோக்கம்	ஒதுக்கீடு		உண்மைச் செலவினம்	இறுதி ஒதுக்கீட்டின் வீத (%) ஒதுக்கீட்டுப் பயன்பாடு
			மூலம்	இறுதி ஒதுக்கீடு		
001	ஜனாதிபதி செயலகம்	அதிமுக்கிய பிரமுகர் விஜயம்	79,666	79,666	51,064	64%
002	பிரதம மந்திரி அலுவலகம்	அதிமுக்கிய பிரமுகர் விஜயம்	998	998	517	52%
101	பௌத்தசாசனம், சமய, கலாச்சார அலுவல்கள் அமைச்சு	நேபாளம், லும்பினி விகாரையின் துட்டகைமுனு இளைப்பாறுவோர் கூடம் மற்றும் சமய விவகாரங்கள்	1,616	1,616	1,579	98%
102	நிதி அமைச்சு	அதிமுக்கிய பிரமுகர் விஜயங்களுக்கான ஒதுக்கீடு	434	434	434	100%
103	பாதுகாப்பு அமைச்சு	பாதுகாப்பு சிறப்பதிகாரிகளுக்கான மற்றும் உத்தியோக பூர்வ விஜயங்களுக்கான	2,693	2,693	2,383	89%
111	சுகாதார அமைச்சு	கௌரவ சுகாதார அமைச்சர் மற்றும் குழுவினருக்கான உள்நாட்டு போக்குவரத்து	1,607	1,607	1,607	100%

		வசதிகளுக்கான செலவினங்கள்				
116	வர்த்தகம் மற்றும் உணவுப் பாதுகாப்பு அமைச்சு	அமைச்சு மாநாடு மற்றும் இலங்கையில் ஊக்கப்படுத்தல் நிகழ்வுகளுக்கான செலவுகள்	4,264	4,264	4,018	94%
126	கல்வி அமைச்சு	UNESCO மற்றும் ICCROM இற்கான வருடாந்த பங்களிப்புக் கொடுப்பனவு மற்றும் கியூபாவில் கல்விகற்கும் மாணவர்களுக்கான கல்வி சலுகைகள்	51,946	51,946	49,369	95%
194	விளையாட்டு மற்றும் இளைஞர் விவகார அமைச்சு	பொதுநலவாய இளைஞர் செயற்றிட்டத்திற்கான பங்களிப்பு கொடுப்பனவு	20,000	20,000	19,792	99%
222	இலங்கை இராணுவம்	பாதுகாப்பு அமைச்சு சிறப்பதிகாரிக்கான கப்பல் ஊடான மேலதிக பொதிகள் மற்றும் உத்தியோகபூர்வ வாகன ஒதுக்கீடு	30,807	30,807	28,169	91%
225	பொலிஸ் தலைமையகம்	வருடாந்த நிதி பங்களிப்பு – இண்டர்போல் (INTERPOL) பொது செயலகம் மற்றும் UNCOPS – பொழுதுபோக்கு உதவித்தொகை	26,149	26,149	25,656	98%
290	மீன்பிடி மற்றும் நீர்வளத் திணைக்களம்	இந்திய அரசாங்கத்தால் கைது செய்யப்பட்ட இலங்கை மீன்பிடி படகுகளின் மீன்பிடி தொழில்நுட்ப வல்லுநர்களை அழைத்து வருவது தொடர்பான செலவுகள் மற்றும் சோமாலிய கடற்கொள்ளையர்களிடமிருந்து சீஷெல்ஸ் கடலோர காவல்படையால் மீட்கப்பட்ட புலம்பெயர்ந்தோர் தொடர்பான செலவுகள்.	1,691	1,691	1,576	93%
	மொத்தம்		221,872	221,872	186,166	84%

3.8. நிதிசாரா சொத்துக்களை அறிக்கையிடலின் செயலாற்றுகை

ரூ.'000

சொத்து குறியீடு	குறியீட்டின் விவரணம்	31 டிசம்பர் 2024 வரை ஆய்வுச் சபை அறிக்கையின்படி நிலுவை	31 டிசம்பர் 2024 வரையான நிதி நிலைப்பாட்டு அறிக்கையின்படி நிலுவை	கணக்கில் எடுத்துக்கொள்ளப்பட வேண்டும்	அறிக்கையிடல் முன்னேற்றம் %
9151	கட்டிடம் மற்றும் கட்டமைப்பு		10,555,257		100%
9152	இயந்திரங்கள் மற்றும் உபகரணங்கள்		2,130,872		100%
9153	காணி		1,010,362		100%
9154	அருவ சொத்துக்கள்		60,997		100%
9155	உயிரியல் சொத்துக்கள்		-		-
9160	வேலை இடம்பெற்று வருகிறது		-		-
9180	குத்தகை சொத்துக்கள்		-		-

3.9. 2024 ஆம் ஆண்டுக்கான ஒட்டுமொத்த நிதி செயலாற்றுகை

ரூ.'000

பிரிவு	மதிப்பீடு 2024	நடப்பு (31.12.2024 வரை)	பற்றாக்குறை/ மிகை	*விலகல்களுக்கான பிரதான காரணங்கள்
வருமானம் (பொருத்தமாயின்)	6,457,800	6,148,607		எதிர்பார்த்தபடி மூலதனப் பொருள் (வாகனங்கள்/பிற) விற்பனை நடக்கவில்லை.

மொத்த செலவினம்	19,612,025	16,972,194		
மீண்டெழும்	18,736,075	16,528,778		திறைசேரியினால் வழங்கப்பட்ட வழிகாட்டல்களின்படி செலவினம் கட்டுப்படுத்தப்படுகிறது
மூலதனம்	875,950	443,416		01. வெளிநாட்டு தூதரகங்களில் புனரமைப்பு பணிகளுக்காக எதிர்பார்க்கப்படும் செலவுகள் செய்யப்படாமல் இருத்தல். 02. திறைசேரியின் உத்தரவுக்கமைவாக செலவினம் கட்டுப்படுத்தப்படுதல்

* வருமானம் மற்றும் செலவினங்களில் குறிப்பிடத்தக்க விலகல்களுக்கான பிரதான காரணங்களை இங்கே சுருக்கமாகக் குறிப்பிட வேண்டும்.

அத்தியாயம் - 4- பிரதான செயலாற்றுகைச் சுட்டிகள்

4.1. வெளிநாட்டு அலுவல்கள் அமைச்சின் பிரதான செயலாற்றுகைச் சுட்டிகளின் ஒட்டுமொத்த சாதனை

இருதரப்பு, பிராந்திய மற்றும் பல்தரப்பு ஈடுபாடு மூலம் வெளிநாடுகளில் இலங்கையின் தேசிய நலன்களை வலுப்படுத்துவதற்கும் மேம்படுத்துவதற்கும் செயல் திட்டம்-2024 ஐ அடிப்படையாகக் கொண்டு வெளிநாட்டு அலுவல்கள் அமைச்சினால் பயன்படுத்தப்படும் முக்கிய செயலாற்றுகைச் சுட்டிகளின் (KPI) வெளியீட்டின் சுருக்கத்தை இந்த அத்தியாயம் விரிவாகக் கூறுகிறது.

2024 ஆம் ஆண்டுக்கான வெளிநாட்டு அலுவல்கள் அமைச்சின் செயலாற்றுகையானது, அடுத்தடுத்து உலகளாவிய அளவில் ஏற்பட்ட நெருக்கடிகளால் மோசமாகப் பாதிக்கப்பட்ட இலங்கையின் பொருளாதாரத்தை மீட்பதில் கவனம் செலுத்தியது. இப்பின்னணியில், வெளிநாடுகளிலுள்ள இலங்கை தூதரக பணியகங்கள்/பதவியணிகள், தங்கள் இருதரப்பு மற்றும் பல்தரப்பு ஈடுபாடுகள் மூலம் இலங்கை சுற்றுலா, வேலைவாய்ப்பு, வர்த்தகம் மற்றும் முதலீட்டை விரிவாக ஊக்குவித்தன. வெளிநாடுகளிலுள்ள இலங்கை தூதரக பணியகங்கள்/பதவியணிகள் பின்வரும் முன்னுரிமைப் பகுதிகளில் உரிய கவனம் செலுத்தி தங்கள் கடமைகள் மற்றும் செயற்பாடுகளை மேற்கொண்டன:

- பொருளாதார இராஜதந்திரம் (இருதரப்பு/ பல்தரப்பு)
- அரசியல் இராஜதந்திரம் (இருதரப்பு/ பல்தரப்பு)
- பல்தரப்பு இராஜதந்திரம்
- கலாச்சார இராஜதந்திரம் மற்றும் மக்களுக்கு இடையிலான உறவுகள்
- பாதுகாப்பு ஒத்துழைப்பு
- பொது இராஜதந்திரம்
- கொன்சியுலர் உதவி மற்றும் புலம்பெயர் தொழிலாளர் நலன்
- விஞ்ஞான இராஜதந்திரம்
- மனித வளங்கள், தூதரக முகாமைத்துவம், வெளிநாட்டு சொத்து முகாமைத்துவம் மற்றும் அபிவிருத்தி
- பிற

செயல் திட்டம்-2024 ஐ அடிப்படையாகக் கொண்ட அதன் பிரதான செயலாற்றுகைச் சுட்டிகள் மூலம் வெளிநாட்டு அலுவல்கள் அமைச்சின் ஒட்டுமொத்த செயலாற்றுகை கீழேயுள்ள அட்டவணை-IV இல் காட்டப்பட்டுள்ளது.

அட்டவணை IV- பிரதான செயலாற்றுகைச் சுட்டிகள்

#	கவனம் செலுத்தப்படவேண்டிய விடயங்கள்/ பிரதான செயற்பாட்டுச் சுட்டிகள்	எதிர்பார்க்கப்படும் பெறுபேற்றின் உண்மையான சதவீதம்		
		100-70	70-40	40 இற்கு கீழ்
1.	பல்தரப்பு மன்றங்களில் இலங்கையின் பிரதிநிதித்துவம்			
2.	பிராந்திய நிறுவனங்களுடன் ஈடுபாடு			
3.	உயர்மட்ட விஜயங்களின் எண்ணிக்கை			
4.	இருதரப்பு அரசியல் ஆலோசனைகள்/ இணைந்த குழுக்கள்/ கூட்டங்கள்/ கலந்துரையாடல்களின் எண்ணிக்கை			
5.	வெளிநாடு வாழ் இலங்கையர்களுடன் ஈடுபாடு			
6.	சுகாதார இராஜதந்திரில் ஒத்துழைப்பு			

7.	அமைச்சின் மூலோபாய தொடர்பாடல் அணுகுமுறையின் கீழ் எடுக்கப்பட்ட முயற்சிகளின் எண்ணிக்கை			
8.	முன்னெடுக்கப்பட்ட/ இறுதிப்படுத்தப்பட்ட உடன்படிக்கைகளின்/ புரிந்துணர்வு ஒப்பந்தங்களின் எண்ணிக்கை			
9.	ஊடகங்களுடனான ஈடுபாடுகள் (இலங்கையின் நலன்களை வெளிநாடுகளில் ஊக்கப்படுத்துவதற்கும் பாதுகாப்பதற்குமான திறமைவாய்ந்த பொது இராஜதந்திரம்)			
10.	வர்த்தக ஊக்குவிப்பு நிகழ்வுகளின் எண்ணிக்கை			
11.	சுற்றுலா ஊக்கப்படுத்தல் நிகழ்வுகளின் எண்ணிக்கை			
12.	ஏற்றுமதி ஊக்கப்படுத்தல் நிகழ்வுகளின் எண்ணிக்கை			
13.	முதலீட்டு ஊக்கப்படுத்தல் நிகழ்வுகளின் எண்ணிக்கை			
14.	அமைச்சின் பொருளாதா இராஜதந்திர திட்டத்தின் கீழ் எடுக்கப்பட்ட முயற்சிகளின் எண்ணிக்கை			
15.	பாதுகாப்பு ஒத்துழைப்பில் ஈடுபாடு			
16.	கலாச்சார ஊக்கப்படுத்தல் நிகழ்வுகளின் எண்ணிக்கை			
17.	இலங்கை மாணவர்களுக்கான புலமைப்பரிசில்களின் / வெளிநாட்டு கல்வி அதிகாரிகளுடனான ஈடுபாடுகளின் எண்ணிக்கை			
18.	விஞ்ஞானம் மற்றும் தொழில்நுட்ப துறையில் ஒத்துழைப்பு			
19.	கொன்சியுலர் சேவைகள் மற்றும் தொழிலாளர் நலன் தொடர்பில் முன்னெடுக்கப்பட்ட செயற்பாடுகளின் எண்ணிக்கை			
20.	மனித வளங்கள், தூதரக பணியக முகாமைத்துவம், வெளிநாட்டு சொத்து முகாமைத்துவம் மற்றும் அபிவிருத்தி ஆகியவற்றில் எடுக்கப்பட்ட முயற்சிகளின் எண்ணிக்கை			

4.2. பிரதான செயற்பாட்டுச் சட்டிகளை அடைதல்: ஒன்றுக்கொன்று தொடர்பான துறைகளைக் கொண்ட பிரிவுகள்

4.2.1. பொருளாதார விவகாரங்கள் பிரிவு

முன்னுரிமைப் பகுதிகள்	எதிர்பார்க்கப்படும் பெறுபேற்றின் உண்மையான சதவீதம் (%)		
	100%-90%	89%-75%	74%-50%
<p>பொருளாதார இராஜதந்திரம் (இருதரப்பு/ பல்தரப்பு/ தொழில்நுட்ப ஒத்துழைப்பு)</p> <p>1.அமைச்சின் பொருளாதார இராஜதந்திர திட்டத்தை நடைமுறைப்படுத்தல் மற்றும் நிறைவேற்றுதல்</p> <p>அ). வர்த்தகம்: ஏற்றுமதி வருமானங்களை அதிகரித்தல், புதிய சந்தைகளைக் கண்டுபிடித்தல், ஏற்கனவேயுள்ள சந்தைகளை வலுப்படுத்தல் மற்றும் ஏற்றுமதிகளைப் பல்வகைப்படுத்தல்</p> <p>ஆ). முதலீடு: இணை முகவரமைப்புக்களுடன் ஒருங்கிணைந்து, இலங்கையின் உண்மையான தேவைகளின் அடிப்படையில், நாட்டுக்கான வெளிநாட்டு நேரடி முதலீடுகளைப் பாதுகாத்தல்</p> <p>இ).சுற்றுலாத்துறை: இணை முகவரமைப்புக்களுடன் ஒருங்கிணைந்து, சுற்றுலாத்துறை ஊக்குவிப்பு பிரசாரங்களை வெற்றிகரமாக மேற்கொள்ளுதல்</p> <p>ஈ). வெளிநாட்டு வேலைவாய்ப்பு: சம்பந்தப்பட்ட இணை முகவரமைப்புக்களால் இனங்காணப்பட்ட முன்னுரிமைப் பகுதிகளை அடிப்படையாகக் கொண்டு, இலங்கையர்களுக்கான வெளிநாட்டு வேலை வாய்ப்புக்களை அதிகரித்தல்</p> <p>உ). ஊக்கப்படுத்தல் செயற்பாடுகள் மற்றும் நாட்டின் நற்பெயரை மேம்படுத்தல்</p> <p>2.பொருளாதார ஒத்துழைப்பு குறித்த புரிந்துணர்வு ஒப்பந்தங்களை/ உடன்படிக்கைகளை நடைமுறைப்படுத்தல் மற்றும் கூட்டு ஆணைக்குழுக்களில் பங்கேற்றல்.</p> <p>3.பிராந்திய நிறுவனங்களுடனான ஈடுபாடு மூலமாக ஒத்துழைப்பினை வலுப்படுத்தல்.</p> <p>4.குறிப்பிட்ட துறைகள் குறித்த ஒத்துழைப்பை வலுப்படுத்த பல்தரப்பு நிறுவனங்களுடன் ஈடுபாடு (WIPO, UNCTAD, WTO, WEF, ACD IOM, Colombo Process) Abu Dhabi Dialogue, GFMD</p> <p>இலங்கையர்களுக்கு கூடிய தொழில்நுட்ப மற்றும் திறன் கட்டமைப்பு வாய்ப்புக்களைப் பெறுவதற்காக பல்தரப்பு நிறுவனங்களுடன் ஒத்துழைப்பு மற்றும் ஈடுபாடு</p> <p>5.இலங்கை தொழில்கல்வி மற்றும் தொழில்நுட்ப கல்வி தகைமைகளை வெளிநாட்டு தகைமைக் கட்டமைப்புக்களுக்கு அமைவாக ஒத்திசைவாக்குதல்.</p>		80%	
		75%	
		85%	
	90%		
		75%	
		75%	
		75%	
	70%		

தேர்ச்சியுள்ள மற்றும் பகுதியளவு தேர்ச்சியுள்ள வெளிநாட்டு வேலை வாய்ப்புக்களை அதிகளவில் பெறுவதற்கான அரசாங்கத்தின் முயற்சிகளை வலுப்படுத்தல்.			
6. இடம்பெயர்வு மீதான உலகளாவிய ஒப்பந்தம்; அதன் இன் முன்னுரிமை நோக்கங்களை திறம்பட செயற்படுத்தல்.	80%	75%	
7. வர்த்தக தகராறுக்கான தீர்வு மற்றும் வீசா ஏற்பாடு			
வர்த்தகப் பிரச்சினைகளைத் தீர்ப்பதில் உள்நாட்டு மற்றும் சர்வதேச வணிக தரப்பினர்களுக்கு உதவுதல் மற்றும் வர்த்தக சந்தைகள் மற்றும் வணிக ஈடுபாடுகளில் பங்கேற்பதற்கான வீசாக்களை எளிதாக்குதல்.	80%		
8. பொருளாதார இராஜதந்திர திட்டத்திற்கமைய இலங்கைக்கான வெளிநாட்டு வேலைவாய்ப்பினை விரிவாக்கல்.			
9. சுற்றுலாத்துறை, பயண ஆலோசனைகள்: தேவையான நடவடிக்கை எடுப்பதற்காக, பயண ஆலோசனைகள் குறித்து சுற்றுலாத்துறை அதிகாரிகளுக்கு அறிவுறுத்தல்.	100%		
	90%		
10. வணிக கருத்துக்களங்கள் மற்றும் ஊக்கப்படுத்தல் நிகழ்வுகள்			
11. கொள்முதல் மற்றும் கேள்வி மனுக்கோரல்: உள்நாட்டு முகவரமைப்புக்கள் தமது கொள்முதல் மற்றும் கேள்விமனுக்கோரல்களை வெளியிடுவதற்கு உதவுதல்.	100%		

4.2.2. மனிதவள அபிவிருத்தி, ஆராய்ச்சி மற்றும் பயிற்சி பிரிவு

முன்னுரிமைப் பகுதிகள்	எதிர்பார்க்கப்படும் பெறுபேற்றின் உண்மையான சதவீதம் (%)		
	100%-90%	89%-75%	74%-50%
இ.வெ.சே அதிகாரிகளுக்கான பதவி உயர்வு பற்றிய விடயங்கள்			50%
அறிக்கைகள் மற்றும் வெளியீடுகள்	100%		
ஆட்சேர்ப்புகள்	100%		
திறன் மேம்பாட்டு திட்டங்கள்	100%		

4.2.3. சர்வதேச பாதுகாப்பு ஒத்துழைப்பு பிரிவு

முன்னுரிமைப் பகுதிகள்	எதிர்பார்க்கப்படும் பெறுபேற்றின் உண்மையான சதவீதம் (%)		
	100%-90%	89%-75%	74%-50%
விடுதலைப்புலிகள் தொடர்பான செயற்பாடுகள்	√		
உள்நாட்டு பாதுகாப்பு மற்றும் சட்ட முகவரமைப்புக்களுக்கான திறன் மேம்பாடு		√	
வன்முறைத் தீவிரவாத முயற்சிகளைத் தடுத்தலுக்கு/ எதிர்ப்பதற்கு ஆதரவளித்தல்		√	
பயங்கரவாதத்திற்கு நிதியளித்தலை எதிர்த்தல்	√		

தேசிய பாதுகாப்பிற்கு/ கௌரவத்திற்கு ஆபத்தான பிற அம்சங்களை எதிர்ப்பதற்கு ஆதரவளித்தல்		√	
கூட்டங்கள்/ மாநாடுகளில் பங்கேற்றல்	√		

4.2.4. சமுத்திர விவகாரங்கள், சுற்றுச்சூழல் மற்றும் காலநிலை மாற்றத்திற்கான பிரிவு

முன்னுரிமைப் பகுதிகள்	எதிர்பார்க்கப்படும் பெறுபேற்றின் உண்மையான சதவீதம் (%)		
	100%-90%	89%-75%	74%-50%
<p>பொருளாதார இராஜதந்திரம் (இருதரப்பு/ பல்தரப்பு)</p> <p>I. சமுத்திர வலைய நாடுகள் பங்குடைமை திட்டத்தின் மூலமாக (OCPP), Blue Planet நிதியத்திலிருந்து உதவி பெறுவதற்காக, பிரித்தானியாவின் சுற்றுச்சூழல், உணவு மற்றும் கிராமப்புற விவகாரங்கள் திணைக்களத்துடனான (Defra) புரிந்துணர்வு ஒப்பந்தத்தை இறுதிப்படுத்தல்.</p> <ul style="list-style-type: none"> - இருதரப்பு ஆலோசனைகள்/ zoom சந்திப்புகள் - ஒப்பந்தத்தை இறுதிப்படுத்துவதற்காக, பிரதான கருத்துக்களுடனான பேச்சுவார்த்தைகள் <p>II. உலக கடல் புல் தினத்தை நோக்கமாகக் கொண்ட இலங்கையின் முன்முயற்சிகள்/ நிகழ்வுகளைப் பரப்புதல்.</p> <ul style="list-style-type: none"> - இந்நிகழ்வுகளுக்கு சில தூதுவர்கள் அழைக்கப்பட்டனர். <p>III. அவுஸ்திரேலியாவின் வொலொங்கொங் பல்கலைக்கழக தேசிய சமுத்திர வளங்கள் நிலையத்துடன் ஒருங்கிணைந்து கருந்தரங்குகள் ஒழுங்குசெய்யப்பட்டன.</p> <ul style="list-style-type: none"> - செயற்றிட்டங்கள் மேற்கொள்ளப்பட்டன. <p>IV. கடல்சார் விவகாரங்களை மேற்பார்வையிடவும் நிர்வகிக்கவும், வணிகக் கப்பல் செயலகத்தை வலுப்படுத்தவும் நிறுவனங்களுக்கிடையேயான பணிக்குழுவிற்கு பங்களிப்பு செய்தல்.</p> <ul style="list-style-type: none"> - பணிக்குழுவிற்கான இறுதி செய்யப்பட்ட TOR-க்கான மையப் புள்ளிகளுடன் முக்கிய பேச்சுவார்த்தைகள் <p>V. 2024 பெப்ரவரி 9-10 திகதிகளில், பேர்த், அவுஸ்திரேலியாவில் இடம்பெற்ற 7 ஆவது இந்துசமுத்திர மாநாட்டில் இலங்கையின் பங்கேற்பு</p> <ul style="list-style-type: none"> - இருதரப்பு சந்திப்புகள் ஒழுங்குசெய்யப்பட்டன. <p>VI. சமுத்திர அபாயம் மற்றும் விரிவாக்கத்திறன் செயற்பாட்டுக் கூட்டணியில் (ORRAA) முழுமையான அங்கத்தினராக சேருதல் மற்றும் இலங்கை அரசாங்கத்தின் உறுப்புரிமை உடன்படிக்கையில் கைச்சாத்திடல்.</p>	100%	100%	100%
			60%

<p>- இவ்வுடன்படிக்கையை இறுதிப்படுத்த முக்கிய கருத்துக்களுடன் பேச்சுவார்த்தைகளை நடத்துதல்.</p>			
<p>VII. கடல்சார் பாதுகாப்புக்கான இந்துசமுத்திர எல்லை நாடுகள் சபையின் (IORA) பணிக்குழுவின் (WGMS) பண்திட்டம் குறித்து Max Planck Foundation மற்றும் UNODC உடன் ஒருங்கிணைந்த கடல்சார் பாதுகாப்பு சம்பந்தமான செயற்பாடுகள்.</p> <p>- இணைய மாநாடுகள் நடத்தப்பட்டன - பயிற்சிகள் நடத்தப்பட்டன.</p>	100%		
<p>VIII. இலங்கை சமுத்திர பல்கலைக்கழகத்தில் சமுத்திர விஞ்ஞானம் மற்றும் சுற்றுச்சூழல் குறித்து IORA சிறப்பு மையம் மற்றும் அதன் டிஜிட்டல் தளத்தின் ஆரம்பம் மற்றும் தொழிற்பாடு.</p> <p>- சமுத்திர பல்கலைக்கழகத்தினால் நடத்தப்பட்ட கூட்டங்கள் - IORA சிறப்பு மையம் ஆரம்பம்.</p>		75%	
<p>IX. பொதுநலவாய சமுத்திர சாசனத்தின் சதுப்புநில சுற்றுச்சூழல் அமைப்புகள் மற்றும் வாழ்வாதார செயற்குழுவின் 3 ஆவது கூட்டம் (MELAG).</p> <p>- தயார்ப்படுத்தல் கூட்டங்கள் கூட்டப்பட்டன - MELAG இன் செயல் திட்டத்தை இறுதிப்படுத்துவதற்கான முக்கிய அம்சங்களுக்கான பிரதான பேச்சுவார்த்தைகள்) - கூட்டம் கூட்டப்பட்டது.</p> <p>காலநிலை மற்றும் சமுத்திர ஆபத்துப் பாதிப்புக் குறியீட்டை (CORVI) நடத்தக்கூடிய சாத்தியத்தை இனங்காண, இலங்கையின் முழு கடலோரப் பகுதிக்கும் முழுமையான மதிப்பீடு மற்றும் நாம் நிதி திரட்ட முடியுமா என்பதற்காக பொதுநலவாய செயலகத்துடன் செயலாற்றல்.</p> <p>- இணைய மாநாடுகள் நடத்தப்பட்டன .</p>	100%		
<p>XI. UNFCCC - COP29, Baku, Azerbaijan – 11-24 நவம்பர் 2024 இல், பாகு, அஸர்பைஜானில் இடம்பெற்ற UNFCCC - COP29 இலங்கையின் பங்கேற்பு.</p> <p>- இருதரப்பு கூட்டங்கள் நடத்தப்பட்டன . - சம்பந்தப்பட்டவர்கள் கூட்டம்/ இருதரப்பு ஆலோசனைகள் நடத்தப்பட்டன.</p>	100%		
<p>XII. கொரிய குடியரசு மற்றும் இலங்கை அரசாங்கத்திற்கு இடையில் காலநிலை மாற்றம் குறித்த ஒத்துழைப்புக்கான உடன்படிக்கையை இறுதிப்படுத்தல்.</p> <p>- உடன்படிக்கையை இறுதிப்படுத்துவதற்காக முக்கிய கருத்துக்களுடனான பேச்சுவார்த்தைகள்.</p>	90%		

4.2.5.செயலாற்றுகை மீளாய்வு மற்றும் நடைமுறைப்படுத்தல் பிரிவு மற்றும் அவசரகால பதில் அலகு

முன்னுரிமைப் பகுதிகள்	எதிர்பார்க்கப்படும் பெறுபேற்றின் உண்மையான சதவீதம் (%)		
	100%-90%	89%-75%	74%-50%
வருடாந்த செயற்றிட்டத்தை உரிய நேரத்தில் தயாரித்தல்	100%		
வருடாந்த செயலாற்றுகை அறிக்கையை உரிய நேரத்தில் தயாரித்தல்	100%		
பிற அறிக்கைகளைத் தயாரித்தல்	100%		

4.2.6. பொது இராஜதந்திர பிரிவு

முன்னுரிமைப் பகுதிகள்	எதிர்பார்க்கப்படும் பெறுபேற்றின் உண்மையான சதவீதம் (%)		
	100%-90%	89%-75%	74%-50%
இலங்கை மற்றும் வெளிநாட்டு அமைச்சு தொடர்பான, புதுப்பிக்கப்பட்ட முக்கியமான செய்திகளை தினசரி வெளிநாட்டு அலுவல்கள் அமைச்சர், இராஜாங்க அமைச்சர், செயலாளர், அமைச்சின் பிற அதிகாரிகள் மற்றும் எல்லா தூதரக பணியகங்களுக்கும் அனுப்புதல்			
வழங்கப்பட்ட செய்தி அறிக்கைகள்	100%		
சிறப்புக் கவனத்திற்கு கொண்டுவரப்பட்ட உள்நாட்டு செய்திகள்	100%		
அனுப்பப்பட்ட உள்நாட்டு, வெளிநாட்டு இணைய தளங்களின் செய்தி கட்டுரைகள்	100%		
சிறப்புக் கவனத்திற்கு கொண்டுவரப்பட்ட சமூக ஊடக தரவேற்றங்கள்	100%		
வெளியிடப்பட்ட மறுப்பு அறிக்கைகள்	100% ¹		
ஊடக வெளியீடுகள், அறிக்கைகள், தூதரக செய்திகள், உள்நாட்டு பத்திரிகை அறிவிப்புகள், இணைய ஊடகங்கள் மற்றும் வெளிநாட்டு இணைய தொடர்பாளர்கள் போன்றவற்றைப் பரப்புதல்			
ஊடகங்களுக்கு பரப்பப்பட்ட அமைச்சக ஊடக வெளியீடுகள் அமைச்சின் வலைத்தளம் மற்றும் சமூக ஊடக தளங்களில் வெளியிடப்பட்ட அமைச்சக ஊடக வெளியீடுகள்	100%		
ஊடகங்களுக்கு பரப்பப்பட்ட தூதரக ஊடக வெளியீடுகள் அமைச்சின் வலைத்தளம், சமூக ஊடக தளங்களில் வெளியிடப்பட்ட தூதரக ஊடக வெளியீடுகள்	100%		
	100% ²		

¹ 2024 ஆம் ஆண்டிற்கான இலக்கு நிர்ணயிக்கப்பட்ட போதிலும், மதிப்பாய்வு செய்யப்பட்ட காலகட்டத்தில் வெளிநாட்டு அமைச்சு, தூதரக பணியகங்களின்/ பதவிகளின் பிம்பத்தை குறைமதிப்பிற்கு உட்படுத்தும் அனைத்து கட்டுரைகளுக்கும் இப்பிரிவு மறுப்புகளை வெளியிட்டது.

² மதிப்பாய்வு செய்யப்பட்ட காலகட்டத்திற்கு நிர்ணயிக்கப்பட்ட இலக்குகள் இருந்தபோதிலும், வெளிநாடுகளிலுள்ள தூதரகங்களிலிருந்து பெறப்பட்ட அனைத்து ஊடக வெளியீடுகளையும் அமைச்சக வலைத்தளத்தில் இந்தப் பிரிவு வெளியிட்டது, மேலும் அவற்றை ஊடகங்களிடையே பரப்பியது.

<p>வெளிநாட்டு ஊடகத்தினரின் இலங்கை விஜயத்திற்கு அனுசரணை வழங்குதல்</p> <p>வெளிநாட்டு பத்திரிகையாளர்கள் ஊடக அங்கீகாரம் பெற உதவும் வகையில் அவர்களுக்கு வழங்கப்படும் பரிந்துரை கடிதங்கள்.</p> <p>தேசிய திரைப்படக் கழகத்துடன் ஒருங்கிணைந்து கோரிக்கைகள் ஏற்றுக்கொள்ளப்பட்டன.</p> <p>வெளிநாட்டு ஊடகவியலாளர்களின் ஊடக உபகரணங்களுக்கு இசைவாணை வழங்கக்கோரி இலங்கை சுங்கத்திற்கு வழங்கப்பட்ட கடிதங்கள்.</p>	<p>100%</p> <p>100%</p> <p>100% ³</p>		
<p>அதிமுக்கிய பிரமுகர்களின் இலங்கை விஜயங்களின்போது ஊடக பிரசித்தம் வழங்குதல்</p> <p>ஊடக பிரசித்தத்திற்காக ஏற்பாடு செய்யப்பட்ட வருகைகள்</p> <p>பத்திரிகையாளர் சந்திப்புகள் மற்றும் கூட்டு பத்திரிகையாளர் சந்திப்புகள் ஏற்பாடு செய்யப்பட்டன.</p> <p>வெளிநாட்டு ஊடகக் குழுவினர் பிற அரசு நிறுவனங்களை அணுகவும், ஊடக உபகரணங்களுக்கான அனுமதியைப் பெறவும், ஊடக அங்கீகார அட்டைகளைப் பெறவும் வருகைகள் அனுசரணை.</p>	<p>4</p> <p>100%</p> <p>100%</p> <p>100%</p>		
<p>துல்லியமான தகவல்களைப் பரப்புவதற்கும் வெளியிடுவதற்கும் ஒரு வலுவான ஊடக வலையமைப்பை உருவாக்குதல்.</p> <p>தொழில் ரீதியான உறவுகளைப் பேணுவதற்கு பத்திரிகையாளர்களுடன் ஊடாடுகை ஊடக விசாரணைகளுக்குப் பதில்</p>	<p>5</p> <p>100%</p> <p>100%</p>		
<p>அமைச்சின் வலைத்தள வருகைகளின் எண்ணிக்கையை அதிகரித்தல் மற்றும் வெளிநாடுகளிலுள்ள இலங்கை தூதரகங்களின் வலைத்தளங்களை தரப்படுத்துதல் மற்றும் அமைச்சின் ட்விட்டர் கணக்கைப் பின்தொடர்பவர்களின் எண்ணிக்கையையும், அமைச்சின் பேஸ்புக் கணக்கில் 'விருப்பங்களை' அதிகரித்தல்.</p> <p>இணையதளத்தை தொடர்ந்து புதுப்பித்தல்</p> <p>X கணக்கில் பின்தொடர்பவர்கள்</p> <p>முகநூல் கணக்கில் பின்தொடர்பவர்கள்</p> <p>இன்ஸ்டாகிராம் கணக்கில் பின்தொடர்பவர்கள்</p>	<p>100%</p> <p>39.1k</p> <p>52k</p> <p>1106</p>		
<p>வெளிநாட்டினர், குறிப்பாக முதலீட்டாளர்கள், இராஜதந்திரிகள் மற்றும் சுற்றுலாப் பயணிகளாக வருபவர்களிடையே இலங்கை குறித்த விழிப்புணர்வை</p>	<p>6</p>		

³ 2024 ஆம் ஆண்டிற்கான இலக்குகள் நிர்ணயிக்கப்பட்ட போதிலும், மதிப்பாய்வு செய்யப்பட்ட காலகட்டத்தில், வெளிநாட்டு பத்திரிகையாளர்களின் உபகரணங்களுக்கான சுங்க அனுமதிக்காக பெறப்பட்ட அனைத்து கோரிக்கைகளையும் இப்பிரிவு செயற்படுத்தியது.

⁴ மதிப்பாய்வு செய்யப்பட்ட காலகட்டத்திற்கு நிர்ணயிக்கப்பட்ட இலக்குகள் இருந்தபோதிலும், 2024 ஆம் ஆண்டில் இலங்கைக்கு அதிமுக்கிய பிரமுகர்களின்/ முக்கிய பிரமுகர்களின் விஜயங்களின்போது ஊடக தொடர்பான அனைத்து அம்சங்களையும் இப்பிரிவு உள்ளடக்கியது.

⁵ இப்பிரிவு ஊடகங்களுடன் அடிக்கடி தொடர்பு கொண்டு, தினமும் சுமார் 2-4 ஊடக கேள்விகளுக்கு பதிலளித்தது..

⁶ இலங்கை தூதரகங்கள் தத்தமது வலைத்தளங்களைப் புதுப்பித்தன .

<p>மேம்படுத்துதல்.</p> <p>வெளிநாட்டு தூதரக தலைவர்களின் ட்விட்டர் பதிவுகள்</p> <p>சமூக ஊடக பதிவுகளில் ஈடுபாடு</p> <p>வெளிநாட்டு அமைச்சு மற்றும் பிற அரசாங்க நிறுவனங்களால் ஏற்பாடு செய்யப்பட்ட தேசிய மற்றும் கலாச்சார நிகழ்வுகளுக்கு விளம்பரம் வழங்குதல்</p>	100%		
<p>ஊடகங்களுடனான தற்போதைய உறவுகளை வலுப்படுத்துதல் மற்றும் அரசாங்கத்தின் கண்ணோட்டத்தை முன்னிறுத்துதல்.</p> <p>தேசிய நலன்கள் தொடர்பில், வெளிநாட்டு அலுவல்கள் அமைச்சர், இராஜாங்க அமைச்சர், செயலாளர், அமைச்சின் பிற சிரேஷ்ட அதிகாரிகளுக்கான நேர்காணல்களை ஏற்பாடு செய்தல்.</p>	7		

4.2.7. சார்க் பிரிவு

முன்னுரிமைப் பகுதிகள்	எதிர்பார்க்கப்படும் பெறுபேற்றின் உண்மையான சதவீதம் (%)		
	100% - 90%	89% - 75%	74% - 50%
<p>பல்தரப்பு இராஜதந்திரம் - தெற்காசிய பிராந்திய ஒத்துழைப்பு சங்கத்துடன் (சார்க்) ஈடுபாடு.</p> <p>2024 ஆம் ஆண்டு செயற்றிட்டத்தின்படி, பின்வரும் பகுதிகளில் சார்க் செயலகம் மற்றும் இலங்கையின் அமைச்சுக்களுடன் /நிறுவனங்களுடன் இணைந்து இப்பிரிவுக்கு ஒதுக்கப்பட்ட பணிகளை உடனடியாக முடிக்க நடவடிக்கைகள் எடுக்கப்பட்டன.:</p> <p>i. தெற்காசிய பிராந்திய ஒத்துழைப்பு சங்கத்தின் (SAARC) செயலகம் மூலம் இலங்கைக்கும் சார்க் உறுப்பு நாடுகளுக்கும் இடையிலான ஒத்துழைப்பை மேம்படுத்துதல்.</p> <p>ii. சார்க் வீசா விலக்குரிமை திட்டத்தின் கீழ், வீசாக்களைப் பரிந்துரைத்தல் (SVES)</p> <p>iii. இலங்கைக்கும் பிராந்திய சார்க் மையங்களுக்கும் இடையிலான ஒத்துழைப்பை மேம்படுத்தல்</p> <p>iv. இலங்கைக்கும் சார்க் சிறப்பு அமைப்புகளுக்கும் இடையிலான ஒத்துழைப்பின் மேம்பாடு</p> <p>v. சார்க் அபெக்ஸ் அமைப்புகள் மற்றும் இனங்காணப்பட்ட அமைப்புகளுக்கும் இடையில் ஒத்துழைப்பினை மேம்படுத்தல்.</p>	90%		

⁷ மதிப்பாய்வு செய்யப்பட்ட காலகட்டத்திற்கு நிர்ணயிக்கப்பட்ட இலக்குகள் இருந்தபோதிலும், வெளிநாட்டு அலுவல்கள் அமைச்சர், இராஜாங்க அமைச்சர், செயலாளர், அமைச்சின் பிற சிரேஷ்ட அதிகாரிகளுடன் ஊடக நேர்காணல்களை எளிதாக்குவதற்காக பெறப்பட்ட அனைத்து கோரிக்கைகளையும் இப்பிரிவு செயற்படுத்தியது.

vi. சார்க் சர்வதேச நிறுவனங்களுடன் / முகவரமைப்புக்களுடன் ஒத்துழைப்பு மேம்பாடு.			
vii. சார்க் அவதானிப்பாளர் நாடுகளுக்கும் இலங்கை அரசாங்கத்துக்கும் இடையிலான ஒத்துழைப்பு மேம்பாடு.			

4.2.8. ஐக்கிய நாடுகள் மற்றும் மனித உரிமைகள் பிரிவு

முன்னுரிமைப் பகுதிகள்	எதிர்பார்க்கப்படும் பெறுபேற்றின் உண்மையான சதவீதம் (%)		
	100-90%	89-75%	74-50%
I. மனித உரிமைகள்			
ஐ.நா மனித உரிமைகள் பேரவை (HRC)	100%		
- கலந்துகொண்ட கூட்டங்கள்/ நிகழ்வுகள் , - வெளியிடப்பட்ட அறிக்கைகள் (எழுத்து மூலம்/ வாய் மூலம்), - ஆதரித்த தீர்மானங்கள்/ கூட்டு அறிக்கைகள், - இலங்கை குறித்த துல்லியமான உரையை முன்வைக்க சம்பந்தப்பட்ட தரப்பினருடனான கூட்டங்கள் - அறிக்கைகளுக்குப் பதிலளிப்பதற்கு இணை அமைச்சுக்களுடனான ஆலோசனைகள் - பிற நாடுகளுக்கு ஆதரவாக மேற்கொள்ளப்பட்ட இடையீடுகள் - பங்கேற்ற நிகழ்வுகள்			
ஒப்பந்த அமைப்புகள்	100%		
-அறிக்கைகள் தயாரித்தல்/ மீளாய்வு/ பதில் வழங்கலுக்காக இணை அமைச்சுக்களுடன் ஆலோசனைகள் - சமர்ப்பித்த அறிக்கைகள்/ பதில்கள் -ஒப்பந்த அமைப்புக்களுடன் ஆலோசனைகள் -அறிக்கைகள் வெளியிடுதல் -நடைமுறைப்படுத்தல் மற்றும் தொடர் நடவடிக்கை குறித்து இணை அமைச்சுக்களுடன் ஆலோசனைகள்			
சிறப்பு நடைமுறை ஆணை வைத்திருப்போர் (SPMH)	100%		
- விஜயங்கள் ஏற்பாடு செய்யப்பட்டன - சிறப்பு நடைமுறை ஆணை வைத்திருப்போரின் முன்வைப்புக்களின்போது கூட்டங்களில் கலந்துகொண்டமை -குறிப்பிட்ட பிரச்சனைகள் குறித்த இலங்கையின் நிலைப்பாட்டை விளக்கும் அறிக்கைகள் வெளியிடல் -இணை அமைச்சுக்களின் அறிக்கைகளை/ தொடர்பாடல்களை மீளாய்வு செய்ய, அவற்றுடன் ஆலோசனைகள் மேற்கொள்ளுதல்			
உலகளாவிய கால மீளாய்வு (UPR)	100%		
-இடம்பெற்ற ஆலோசனைகள் -உலகளாவிய கால மீளாய்வின் 4 ஆம் சுற்றின் கீழ், இலங்கையின் தேசிய அறிக்கை சமர்ப்பித்தல் - உலகளாவிய கால மீளாய்வு அமர்வுகளில் வெளியிட்ட அறிக்கைகள்			
II. ஐ.நா பொதுச்சபையின் 79 ஆவது அமர்வு (UNGA)			
அமர்வின் உயர்மட்ட பிரிவு - அமர்வில் குழுவின் வெற்றிகரமான பங்கேற்பு	100%		

- அமர்வில் அறிக்கைகள் வெளியிடல் - அமர்வின் போது, இருதரப்பு சந்திப்புக்கள் மேற்கொள்ளப்பட்டமை			
அமைச்சின் குழு நிலை -கூட்டங்கள்/ நிகழ்வுகளில் கலந்துகொண்டமை -அறிக்கைகள் (எழுத்து/வாய்மொழி மூலம்) வழங்கியமை -தீர்மானங்களை/ கூட்டு அறிக்கைகளை ஆதரித்தமை	100%		
III. ஐக்கிய நாடுகள் பாதுகாப்புச் சபை (UNSC)			
ஐ.நா பாதுகாப்புச் சபை -கலந்துகொண்ட கூட்டங்கள் மற்றும் வழங்கிய அறிக்கைகள் -ஐ.நா பாதுகாப்புச் சபை உறுப்பினர்களுடன் ஆலோசனைகள் - தீர்மானங்கள் ஆதரிக்கப்பட்டமை	100%		
IV. ஐ.நா அமைதிகாக்கும் பணிகள்			
ஐ.நா அமைதிகாக்கும் பணிகள் -உரிய நேரத்தில் படைகளின் சுழற்சி மற்றும் பொருட்கள் வழங்கல் -அமைதிகாக்கும் படையினரை பணியில் ஈடுபடுத்துவது தொடர்பில் இருதரப்பு ஈடுபாடு -அமைதிகாக்கும் படை பல்தரப்பு பேச்சுவார்த்தைகளில் ஈடுபாடு	100%		
V. மனிதநேய விவகாரங்கள் தொடர்பான விடயங்கள்			
மனிதநேய விவகாரங்கள் -UNHCR மற்றும் ICRC இற்கான பேச்சுவார்த்தைகள்	100%		
VI. பிற குழுக்களுடன் இலங்கை			
ஒத்த கருத்துள்ள குழுக்கள் NAM/G77 -கூட்டங்களில் பிரதிநிதிகள் கலந்துகொண்டமை -கூட்டங்களில் அறிக்கைகள் வழங்கப்பட்டமை -இலங்கை ஆதரித்த முன்முயற்சிகள்	100%		
VII. அபேட்சகங்கள்			
அபேட்சகங்கள் - ஐ.நா உறுப்புநாடுகளுடன் இருதரப்பு ஒத்துழைப்பை விரிவாக்க, இலங்கையால் ஆதரிக்கப்பட்ட பிற நாடுகளின் அபேட்சகங்கள் - அபேட்சகங்களின் தரவுத்தளத்தைப் புதுப்பித்தல் - இலங்கையின் அபேட்சகங்களை ஊக்கப்படுத்த எடுக்கப்பட்ட முயற்சிகள் - இலங்கையின் அபேட்சகங்களுக்கான பரஸ்பர ஏற்பாடுகள்	100%		
VIII. ஐ.நா கூட்டங்களில்/ மாநாடுகளில் இலங்கையின் பிரதிநிதித்துவத்தின் அனுசரணை			
சர்வதேச மன்றங்களில் இலங்கையின் பிரதிநிதித்துவம் - நற்சான்றிதழ் பத்திரங்கள் வழங்கப்பட்டமை	100%		
IX. ஆயுதக்களைவு மற்றும் ஆயுதப்பரவல் தடுப்பு			
ஆயுதக்களைவு மற்றும் ஆயுதப்பரவல் தடுப்பு - இலங்கை பிரதிநிதித்துவப்படுத்திய கூட்டங்கள் - இலங்கையால் மேற்கொள்ளப்பட்ட இடையீடுகள் - இலங்கையால் மேற்கொள்ளப்பட்ட முயற்சிகள் - ஐ.நா உறுப்பு நாடுகளுடனான இருதரப்பு ஈடுபாடுகளை வலுப்படுத்த, இலங்கையால் ஆதரிக்கப்பட்ட முயற்சிகள் (இணை அனுசரணை, வாக்களிப்பு) - வருடாந்த அறிக்கைகள் சமர்ப்பிப்பு - ஒவ்வொரு சட்டவாக்கம் குறித்தும் தொடர் நடவடிக்கைகள்	100%		

- தேசிய சட்டவாக்கத்தை இயற்றுதல் - நன்கொடையாளர் உதவி உறுதிப்படுத்தப்பட்டமை - இலங்கையர்களுக்கான அனுசரணைகள் உறுதிப்படுத்தல் - பயிற்சித் திட்டங்கள், பணிப்பட்டறைகள், கருத்தரங்கங்கள் ஒழுங்குபடுத்தப்பட்டமை			
X. உலகளாவிய சுகாதாரம்			
உலக சுகாதார ஸ்தாபனம் - கூட்டங்கள் ஏற்பாடு செய்யப்பட்டமை - இடையீடுகள் மேற்கொள்ளப்பட்டமை - நிலைப்பாடுகள்/ கொள்கைகள் ஒருங்கிணைக்கப்பட்டு, இலங்கை தூதரக பணியகங்களுக்கு அறிவுறுத்தல்கள் வழங்கியமை - கூட்டங்களில் கலந்துகொண்டமை - அறிக்கைகள் வழங்கியமை - தீர்மானங்களுக்கு அனுசரணை / ஆதரவு வழங்கியமை	100%		
XI. போதைப்பொருள் மற்றும் அது தொடர்பான குற்றங்களை ஒழித்தல் (போதைப்பொருள் கடத்தல், சைபர் குற்றங்கள், ஊழல் போன்றவை)			
போதைப்பொருள் மற்றும் அது தொடர்பான குற்றங்களை ஒழித்தல் - UNODC கூட்டங்களில் இலங்கையின் பங்கேற்புக்கான ஒருங்கிணைப்பு - UNODC கூட்டங்களில் இலங்கையின் இடையீடுகள் - சைபர் குற்றங்கள் தொடர்பில் தற்காலிக குழுவில் மேற்கொள்ளப்பட்ட இடையீடுகள்	100%		
XII. நிலையான அபிவிருத்திக் குறிக்கோள்கள்			
ECOSOC - இலங்கை அரசாங்கம் கலந்துகொண்ட கூட்டங்கள் - மேற்கொள்ளப்பட்ட இடையீடுகள் - ஒருங்கிணைக்கப்பட்ட கூட்டங்கள் - திறன் கட்டமைப்பு திட்டங்கள்	100%		
XIII. இலங்கையின் கலாச்சார பாரம்பரிய விழுமியங்களை ஊக்கப்படுத்தல்			
UNESCO - நிகழ்வுகள், முயற்சிகள் மற்றும் அறிக்கைகள் - ஒருங்கிணைக்கப்பட்ட சமர்ப்பிப்புகள் - ஒருங்கிணைக்கப்பட்ட பரிந்துரைகள்			
XIV. வீசாக்கள் செயன்முறை			
• வீசாக்கள் செயன்முறைப்படுத்தப்பட்டன	100%		
XV. ஐ.நா, ஐ.நா முகவரமைப்புகள், அமைதிகாக்கும் பணிகள் மற்றும் சாசனங்களுக்கான நிதிப் பங்களிப்புகள்			
• பங்களிப்புக்கான கொடுப்பனவுகள் மேற்கொள்ளப்பட்டன	100%		

4.3. பிரதான செயலாற்றுகைச் சட்டிகளை அடைதல்: பிராந்திய பிரிவுகள்

4.3.1. ஆபிரிக்க விவகாரங்கள் பிரிவு

முன்னுரிமைப் பகுதிகள்	எதிர்பார்க்கப்படும் பெறுபேற்றின் உண்மையான சதவீதம் (%)		
	100%-90%	89% - 75%	74% -50%
அரசியல் இராஜதந்திரம் (இருதரப்பு/ பல்தரப்பு)			
ஆபிரிக்க பிராந்தியத்திலுள்ள சகல 54 நாடுகளுடனுமான இராஜதந்திர ஈடுபாடுகளை மேம்படுத்தல்			
சமகால அங்கீகாரங்களை சரிசெய்வதற்கான தொடர்பாடல்கள்/ செயற்பாடுகள்		80%	
ஆபிரிக்க நாடுகளிலுள்ள இலங்கைத் தூதுவர்களுடன் கலந்துரையாடல்கள்	90%		
கைச்சாத்திட்ட புரிந்துணர்வு ஒப்பந்தங்கள்/ உடன்படிக்கைகள்	90%		
இருதரப்பு ஆலோசனைகள்/ இணை முகவரமைப்புக்களுடன் தொடர் நடவடிக்கைகள்	90%		
புரிந்துணர்வு ஒப்பந்தங்கள்/ உடன்படிக்கைகள் தொடர்பில் தயாரிக்கப்பட்ட கொள்கை பகுப்பாய்வுகள்		85%	
பல்தரப்பு இராஜதந்திரம்	90%		
கலாச்சார இராஜதந்திரம், மக்கள் தொடர்பாடல்		80%	
பாதுகாப்பு ஒத்துழைப்பு	90%		
விஞ்ஞானம் மற்றும் தொழில்நுட்ப இராஜதந்திரம்	90%		
வெளிநாடுவாழ் இலங்கையர்களுடன் ஈடுபாடு		85%	
ஏனையவை	95%		

4.3.2. கிழக்கு ஆசியா பிரிவு

முன்னுரிமைப் பகுதிகள்	எதிர்பார்க்கப்படும் பெறுபேற்றின் உண்மையான சதவீதம் (%)		
	100%-90%	89%-75%	74%-50%
அரசியல் இராஜதந்திரம் (இருதரப்பு/ பல்தரப்பு)			
உ.ம: மேம்படுத்தப்பட்ட இராஜதந்திர ஈடுபாடுகள்			
- சமகால அங்கீகாரங்களை சரிசெய்வதற்கான தொடர்பாடல்கள்/ செயற்பாடுகள்	95%		
- இலங்கைத் தூதுவர்களுடன் கலந்துரையாடல்கள்			
- கைச்சாத்திட்ட புரிந்துணர்வு ஒப்பந்தங்கள்/ உடன்படிக்கைகள்			
- இருதரப்பு ஆலோசனைகள்/ இணை முகவரமைப்புக்களுடன் தொடர் நடவடிக்கைகள்			
- புரிந்துணர்வு ஒப்பந்தங்கள்/ உடன்படிக்கைகள் தொடர்பில் தயாரிக்கப்பட்ட கொள்கை பகுப்பாய்வுகள்			
விஞ்ஞானம் மற்றும் தொழில்நுட்ப இராஜதந்திரம்	80%		

4.3.3. லத்தீன் அமெரிக்கா மற்றும் கரிபியன் பிரிவு

முன்னுரிமைப் பகுதிகள்	எதிர்பார்க்கப்படும் பெறுபேற்றின் உண்மையான சதவீதம் (%)		
	100%-90%	89%-75%	74%-50%
<p>அரசியல் இராஜதந்திரம் (இருதரப்பு/ பல்தரப்பு)</p> <ul style="list-style-type: none"> - பிரேசில் மற்றும் அங்கீகாரம் பெற்ற நாடுகளின் கொள்கை வகுப்பாளர்கள் மற்றும் அதிகாரிகளுடன் தொடர்பு - பிரேசில் மற்றும் பிற அங்கீகாரம் பெற்ற நாடுகளில் புவிசார் அரசியல் நிலை மற்றும் உள்நாட்டு நலன்களின் கணிப்பு. - உயர்மட்ட விஜயங்கள்: 2025 ஆம் ஆண்டின் தொடக்கத்தில் முதல் இருதரப்பு வெளியுறவு அலுவலக ஆலோசனைகளை மேற்கொள்வதற்காக இலங்கைக்கு அதிகாரப்பூர்வ அரசாங்கக் குழுவை அனுப்புவதில் மெக்சிக்கோவுடன் மேற்கொள்ளப்பட்ட ஈடுபாடுகள். - வீசா விதிவிலக்கு தொடர்பான இரண்டு ஒப்பந்தங்களை இறுதிப்படுத்துவதை விரைவுபடுத்துவதற்கும் சுங்க விடயங்கள் குறித்த தகவல்களைப் பரிமாறிக் கொள்வதற்கும் மெக்சிக்கோவும் இலங்கையும் நெருக்கமாக பணியாற்றின. - மெக்சிக்கோவில் இலங்கைக்கான ஒரு கௌரவ துணைத் தூதுவரை நியமித்தல். - இருதரப்பு/ பல்தரப்பு உறவுகள் தொடர்பில், அமெரிக்காவிலுள்ள மெக்சிக்கோ, ட்ரினிடாட் மற்றும் டொபாகோ நாடுகளுக்கான தூதரகங்களுடன் பயனுள்ள/ நெருங்கிய தொடர்பைப் பேணுதல். - மெக்சிக்கோ, ட்ரினிடாட் மற்றும் டொபாகோ ஆகிய நாடுகளுக்கு, அரசியல்/ வர்த்தகம்/ முதலீடு /சுற்றுலா போன்ற துறைகளில் இலங்கையில் ஏற்பட்டுள்ள முன்னேற்றங்கள்/ வாய்ப்புகள் குறித்த வழக்கமான புதுப்பிப்புகளை வழங்குதல். - பிரேசில், கியூபா மற்றும் பிற அங்கீகாரம் பெற்ற லத்தீன் அமெரிக்க நாடுகளுடனான உறவுகளை திறம்பட மேம்படுத்துவதற்காக, தேசிய நலன்களுக்கும் இலங்கை அரசாங்கத்தின் கொள்கைக்கும் ஏற்ப பொருளாதார மற்றும் வெளியுறவுக் கொள்கையை வகுப்பதில் பங்களிப்பு செய்தல். - கொள்கை வகுப்பாளர்கள் மற்றும் அதிகாரிகளுடன் தொடர்பாடல் வலையமைப்பு. பிரேசில், கியூபா மற்றும் பிற அங்கீகாரம் பெற்ற லத்தீன் அமெரிக்க நாடுகளில் புவிசார் அரசியல் நிலைப்பாடு மற்றும் உள்நாட்டு நலன்களை முன்னிறுத்துதல். - இராஜதந்திர இருப்பை விரிவுபடுத்துதல் - பிரேசில், கியூபா மற்றும் அங்கீகாரம் பெற்ற நாடுகளின் கௌரவ தூதர்களின் நியமனம்/ சேவைகளை விரிவுபடுத்துதல். 	<p>95%</p> <p>95%</p> <p>75%</p> <p>75%</p> <p>90%</p> <p>100%</p>	<p>75%</p> <p>75%</p> <p>50%</p> <p>50%</p> <p>74%</p>	<p>50%</p> <p>50%</p> <p>74%</p>

<ul style="list-style-type: none"> - விஞ்ஞானம், புதுமை மற்றும் உயர் தொழில்நுட்பத்தில் விஞ்ஞான ராஜதந்திரம் மற்றும் தொழில்நுட்ப ராஜதந்திர ஒத்துழைப்பு. 	90%		
<ul style="list-style-type: none"> - பால் உற்பத்தி மற்றும் கரும்புத் தொழிலின் வளர்ச்சிக்கான தொழில்நுட்ப உதவியைப் பெறுவதை இறுதி செய்தல். 	95%		
<ul style="list-style-type: none"> - இலங்கைக்கும் லத்தீன் அமெரிக்க நாடுகளுக்கும் இடையிலான மூலிகை மருந்துகள் உட்பட மருந்துத் தொழில்களில் ஒத்துழைப்புக்கான சாத்தியமான பகுதிகள். 		65%	
<ul style="list-style-type: none"> - ஆயுர்வேத மருத்துவம் மற்றும் சிகிச்சைகள் உள்ளிட்ட பாரம்பரிய மருத்துவம் குறித்த அறிவு, திறன் மற்றும் நடைமுறைகளைப் பகிர்ந்து கொள்வதில் ஒத்துழைப்பு. 		75%	
<ul style="list-style-type: none"> - புரிந்துணர்வு ஒப்பந்தங்கள்/ உடன்படிக்கைகள் (ஆரம்பம் மற்றும் பூர்த்தியடைதல்) 	90%		
<ul style="list-style-type: none"> - பிரேசில் மற்றும் கியூபாவிலுள்ள இலங்கைத் தூதுவர்களுடன் கலந்துரையாடல் 		80%	
<ul style="list-style-type: none"> - கியூபாவில் மருத்துவப் படிப்புகளுக்கான உதவித்தொகைகளை வழங்குவது தொடர்பில், இப்பிரிவு உயர்கல்வி அமைச்சு மற்றும் கியூப தூதரகத்தை ஒருங்கிணைத்தது. 	100%		
<ul style="list-style-type: none"> - இந்தப் பிரிவு பேச்சுக் குறிப்புகளைத் தயாரித்து, குவாட்டமாலா, கொலம்பியா, பரகுவே, கியூபா மற்றும் டொமினிகன் குடியரசு ஆகிய நாடுகளின் தூதுவர்களின் மரியாதை நிமித்த சந்திப்புக்களை ஏற்பாடு செய்தது. 			
<ul style="list-style-type: none"> - பொது நூலகம் அருகில், ஹோ சி மின் சிலைக்குப் பக்கத்தில் தேசிய தலைவர் ஜோஸ் மார்டியின் சிலை வைக்கப்பட்டது. 	95%		
<ul style="list-style-type: none"> - லத்தீன் அமெரிக்கா மற்றும் கரீபியன் நாடுகளில் சமகால அங்கீகாரத்தை ஒழுங்குபடுத்தும் செயன்முறை. 			
<p>பல்தரப்பு இராஜதந்திரம்</p>			
<ul style="list-style-type: none"> - அமெரிக்க நாடுகள் அமைப்புடன் (OAS) நெருங்கிய தொடர்பு 			55%
<ul style="list-style-type: none"> - இலங்கையின் பல்தரப்பு ஈடுபாடுகளில் / அபேட்சகங்கள் போன்றவற்றில் மெக்சிக்கோ, ட்ரினிடாட் மற்றும் டொபகோ நாடுகளின் ஆதரவு உறுதிப்படுத்தப்பட்டது. - BRICS, பசுபிக் கூட்டணி (Pacific Alliance) மற்றும் MERCUSOR உறுப்புனர்களுடன் ஈடுபாடு. 	90%		
<p>பொது இராஜதந்திரம்</p>			
<ul style="list-style-type: none"> - பிரேசிலில் உள்ள ஒவ்வொரு கௌரவ தூதரின் அதிகார வரம்பின் கீழுள்ள தூதரகத்தின் அரசியல் மற்றும் பொருளாதார ராஜதந்திர நிகழ்ச்சி நிரலின் விடயங்களை ஒருங்கிணைக்க கௌரவ தூதர்களுடன் தொடர்ந்து ஈடுபாடு. 	95%		

<p>கலாச்சார இராஜதந்திரம்</p> <ul style="list-style-type: none"> - பிரேசில் மற்றும் பிற அங்கீகாரம் பெற்ற நாடுகளுடன் சுற்றுச்சூழல் பாதுகாப்பு தொடர்பான ஒத்துழைப்பு குறித்து தொடர்பு கொள்ளுதல். - பிரேசிலியா பல்கலைக்கழகம் (UnB) மற்றும் இலங்கை பல்கலைக்கழகங்களிடையே பட்ட, பட்டப்பின்படிப்பு திட்டங்களின் கலாச்சார, அறிவியல் மற்றும் கல்விப் பரிமாற்றங்களுக்கான புரிந்துணர்வு ஒப்பந்தம். 	90%		
<p>கொன்சியுலர் இராஜதந்திரம் மற்றும் புலம்பெயர் தொழிலாளர் நலன்</p> <ul style="list-style-type: none"> - இலங்கையர்கள் மெக்சிக்கோ ஊடாக சட்டவிரோதமாக நுழைதல்/ இடைமாற்றுப் பயணம் குறித்து மெக்சிக்கோ அதிகாரிகளுடன் நெருங்கிய ஒத்துழைப்பு பேணப்பட்டது. (கிட்டத்தட்ட 47 சம்பவங்கள் அறிவிக்கப்பட்டன). - இலங்கையர்கள் தொடர்பான பிரச்சினைகளைத் தீர்ப்பதற்காக, பிரேசில் மற்றும் கியூபாவில் உள்ள இலங்கைத் தூதரகங்கள் மூலம் உதவிகளை வழங்குவதற்காக, இலங்கை அரசாங்கம் மற்றும் சம்பந்தப்பட்ட இலங்கை அதிகாரிகளுடன் இப்பிரிவு ஒருங்கிணைந்து பணியாற்றியது. - கேமன் தீவுகள் மற்றும் பிற கரீபியன் நாடுகளுக்கு வேலைவாய்ப்புக்காக வந்த 55 இலங்கை ஊழியர்களுக்கான ஹவானாவில் உள்ள துருக்கிய ஏர்லைன்ஸ் அலுவலகத்திலிருந்து கியூபாவிலுள்ள இலங்கைத் தூதரகம் சபை ஒப்புதலைப் பெற்றது. இந்த ஒப்புதல் ஊழியர்கள் கொழும்பிலிருந்து துருக்கிய ஏர்லைன்ஸில் ஏறுவதற்கு கட்டாயமாகும். 	90%	100%	
<ul style="list-style-type: none"> - இஸ்தான்புல் மற்றும் ஹவானா வழியாக கேமன் தீவுகளுக்குப் பயணம் செய்து, விமான நிலையங்களில் குடிவரவு அதிகாரிகளால் பல்வேறு காரணங்களுக்காக விமானத்தில் ஏற மறுக்கப்பட்ட இலங்கை ஊழியர்களுக்கு கியூபாவிலுள்ள இலங்கை தூதரகம் உதவி வழங்கியது. ஈக்வடாரில் சிக்கித் தவித்த இலங்கையர், ஈக்வடாரில் உள்ள இலங்கையின் கௌரவத் தூதரின் உதவியுடன் இலங்கைக்கு திருப்பி அனுப்பப்பட்டனர். 			
<p>வெளிநாட்டு இலங்கையர்களுடன் ஈடுபாடு</p> <ul style="list-style-type: none"> - ட்ரினிடாட் மற்றும் டொபாகோ இலுள்ள இலங்கை சங்கத்துடன் நெருக்கமான தொடர்புடல் 		75%	

4.3.4. மத்திய கிழக்கு பிரிவு

முன்னுரிமைப் பகுதிகள்	எதிர்பார்க்கப்படும் பெறுபேற்றின் உண்மையான சதவீதம் (%)		
	100%-90%	89%-75%	74%-50%
<p>பொருளாதார இராஜதந்திரம் (இருதரப்பு/ பல்தரப்பு)</p> <p>உ.ம்: இருதரப்பு வர்த்தக, பொருளாதார ஒத்துழைப்பை மேம்படுத்தல்</p> <ul style="list-style-type: none"> -கூட்டங்கள் இடம்பெற்றன. -இலங்கை தூதுவர்கள் கலந்துரையாடல்களை மேற்கொண்டனர். -ஏற்றுமதிகள், முதலீடுகள், சாத்தியமான சேரிடங்களிலிருந்து சுற்றுலாப் பயணிகளின் வருகை பற்றி காலாண்டு அறிக்கைகள் வெளியிடப்பட்டன. -தொடர்பாடல், தொடர் நடவடிக்கைகள் எடுக்கப்பட்டன. 	90%		
<p>அரசியல் இராஜதந்திரம் (இருதரப்பு/ பல்தரப்பு)</p> <p>உ.ம்: இராஜதந்திர ஈடுபாடுகளை மேம்படுத்தல்</p> <ul style="list-style-type: none"> - சமகால அங்கீகாரங்களை சரிப்படுத்தல் தொடர்பில் தொடர்பாடல்கள்/ செயற்பாடுகள் - இலங்கை தூதுவர்களின் கலந்துரையாடல்கள் - கைச்சாத்திடப்பட்ட புரிந்துணர்வு ஒப்பந்தங்கள், உடன்படிக்கைகள். - இணை முகவரமைப்புக்களுடன் இருதரப்பு ஆலோசனைகள், தொடர் நடவடிக்கைகள் - புரிந்துணர்வு ஒப்பந்தங்கள்/ உடன்படிக்கைகள் தொடர்பில் தயாரிக்கப்பட்ட கொள்கை பகுப்பாய்வுகள் 	90%		
பல்தரப்பு இராஜதந்திரம்	90%		
கலாச்சார இராஜதந்திரம் மற்றும் மக்களுக்கிடையிலான உறவுகள்	90%		
பாதுகாப்பு ஒத்துழைப்பு		85%	
பொது இராஜதந்திரம் (பத்திரிகை வெளியீடுகள் மற்றும் சமூக ஊடக பதிவுகள்)	95%		
கொன்சியலர் இராஜதந்திரம் மற்றும் புலம்பெயர் தொழிலாளர் நலன்	90%		
விஞ்ஞானம் மற்றும் தொழில்நுட்ப இராஜதந்திரம்		85%	
மனித வளங்கள் மற்றும் தூதரக முகாமைத்துவம், வெளிநாட்டு சொத்து முகாமைத்துவம் மற்றும் அபிவிருத்தி மற்றும் மனிதவள அபிவிருத்தி	90%		
வெளிநாடு வாழ் இலங்கையர்களுடன் ஈடுபாடு	90%		
ஏனையவை	-		

4.3.5. ஐரோப்பா மற்றும் வட அமெரிக்கா பிரிவு

முன்னுரிமைப் பகுதிகள்	எதிர்பார்க்கப்படும் பெறுபேற்றின் உண்மையான சதவீதம் (%)		
	100%-90%	89%-75%	74%-50%
<ul style="list-style-type: none"> - அரசியல் இராஜதந்திரம் (இருதரப்பு/ பல்தரப்பு) - உள்வரும் மற்றும் வெளிச்செல்லும் வருகைகள் - இடம்பெற்ற கூட்டங்கள்/ ஊடாடல்கள் - கைச்சாத்திடப்பட்ட புரிந்துணர்வு ஒப்பந்தங்கள்/ உடன்படிக்கைகள் - இருதரப்பு ஆலோசனைகள்/ கூட்டு ஆணைக்குழுக்கள் - உடன்படிக்கைகள்/ புரிந்துணர்வு ஒப்பந்தங்கள் - இராஜதந்திர இருப்பை விரிவாக்குதல் 	95%		
<p>விஞ்ஞானம் மற்றும் தொழில்நுட்ப இராஜதந்திரம்</p> <p>இலங்கையில் உள்ள தொடர்புடைய நிறுவனங்களுடன் ஒத்துழைப்பைத் தொடங்குவதற்கான சாத்தியக்கூறுகளை ஆராய்வதற்காக அரசு அதிகாரிகள் மற்றும் நிறுவனங்கள்/பல்கலைக்கழகங்களின் பிரதிநிதிகளுடன் தொடர்புகள் மேற்கொள்ளப்பட்டன.</p>		75%	

4.3.6. தெற்கு ஆசியா பிரிவு

முன்னுரிமைப் பகுதிகள்	எதிர்பார்க்கப்படும் பெறுபேற்றின் உண்மையான சதவீதம் (%)		
	100% - 90%	89% - 75%	74% - 50%
<p>அரசியல் இராஜதந்திரம் (இருதரப்பு/ பல்தரப்பு)</p> <p>உ.ம்: இராஜதந்திர ஈடுபாடுகளை மேம்படுத்தல்</p> <ul style="list-style-type: none"> - சமகால அங்கீகாரங்களை சரிப்படுத்தல் தொடர்பில் தொடர்பாடல்கள்/ செயற்பாடுகள் -இலங்கை தூதர்கள் மேற்கொண்ட கலந்துரையாடல்கள் -கைச்சாத்திடப்பட்ட புரிந்துணர்வு ஒப்பந்தங்கள்/ உடன்படிக்கைகள் - இணை முகவரமைப்புக்களுடன் இருதரப்பு ஆலோசனைகள்/ தொடர்நடவடிக்கைகள் -உடன்படிக்கைகள்/ புரிந்துணர்வு ஒப்பந்தங்கள் தொடர்பில் தயாரிக்கப்பட்ட கொள்கைப் பகுப்பாய்வு 	90%		
<p>விஞ்ஞானம் மற்றும் தொழில்நுட்ப இராஜதந்திரம்</p>	90%		

4.3.7. தென் கிழக்கு ஆசியா மற்றும் மத்திய ஆசியா பிரிவு

முன்னுரிமைப் பகுதிகள்	எதிர்பார்க்கப்படும் பெறுபேற்றின் உண்மையான சதவீதம் (%)		
	100%-90%	89% - 75%	74% - 50%
பொருளாதார இராஜதந்திரம் (இருதரப்பு/ பல்தரப்பு) இருதரப்பு வர்த்தக பொருளாதார ஒத்துழைப்பை மேம்படுத்தல் - கூட்டங்கள் நடத்தப்பட்டன - தொடர்பாடல்கள், தொடர்நடவடிக்கைகள் - தூதரகளின் கலந்துரையாடல்கள் - ஏற்றுமதிகள், முதலீடு, சுற்றுலாப் பயணியர் வருகை குறித்த காலாண்டு அறிக்கைகள்	95%		
அரசியல் இராஜதந்திரம் (இருதரப்பு/ பல்தரப்பு) இராஜதந்திர ஈடுபாடுகளை மேம்படுத்தல் - தொடர்பாடல்கள்/ செயற்பாடுகள் - இலங்கை தூதுவர்களின் கலந்துரையாடல்கள் - கைச்சாத்திடப்பட்ட புரிந்துணர்வு ஒப்பந்தங்கள்/ உடன்படிக்கைகள் - இருதரப்பு ஆலோசனைகள் (இடம்பெற்று வருகின்றன) - இணை முகவரமைப்புக்களுடன் தொடர்பாடல்கள்/ தொடர்நடவடிக்கைகள்	90%		
பல்தரப்பு இராஜதந்திரம்		85%	
கலாச்சார இராஜதந்திரம் மற்றும் மக்களுக்கிடையேயான உறவுகள்			75%
பாதுகாப்பு ஒத்துழைப்பு (வருகைகள், பயிற்சிகள்) - கைச்சாத்திடப்பட்ட/ தொடர்நடவடிக்கை எடுக்கப்பட்ட புரிந்துணர்வு ஒப்பந்தங்கள் - பயிற்சிகள்/ வருகைகள்			70%
பொது இராஜதந்திரம் (ஊடக வெளியீடுகள், சமூக ஊடக பதிவுகள்) - ஊடக வெளியீடுகள் - முகநூல் பதிவுகள்/ புதுப்பிப்புகள் - ட்வீட்கள் - கலந்துகொண்ட நிகழ்வுகள்	98%		
விஞ்ஞானம் மற்றும் தொழில்நுட்ப இராஜதந்திரம்		75%	
மனித வளங்கள், தூதரக முகாமைத்துவம், வெளிநாட்டு சொத்து முகாமைத்துவம் மற்றும் அபிவிருத்தி (கூட்டங்கள், பயிற்சிகள்) மனிதவளங்கள் மற்றும் சொத்து முகாமைத்துவம் தொடர்பில் தொடர் நடவடிக்கைகள்			70%
வெளிநாட்டு இலங்கையர்களுடன் ஈடுபாடு		80%	
ஏனையவை			

4.4.பிரதான செயலாற்றுகை சுட்டிகளை அடைதல்: தொழிற்பாட்டு பிரிவுகள்

4.4.1. கொன்சியுலர் விவகாரங்கள் பிரிவு

முன்னுரிமைப் பகுதிகள்	எதிர்பார்க்கப்படும் பெறுபேற்றின் உண்மையான சதவீதம் (%)		
	100% - 90%	89% - 75%	74% - 50%
ஆவணங்கள் அத்தாட்சிப்படுத்தல்			
அரசாங்கம் மற்றும் தனியார் கல்விச் சான்றிதழ்கள், சட்ட ஆவணங்கள், ஏற்றுமதி ஆவணங்கள், பிறப்பு, திருமணம், இறப்புச் சான்றிதழ்கள் மற்றும் பொலிஸ் இசைவுச் சான்றிதழ்கள் உள்ளிட்ட பல்வேறு ஆவணங்களை மின்னணு ஆவண அங்கீகார அமைப்பு (e-DAS) மூலம் அத்தாட்சிப்படுத்தல்.	ஒவ்வொரு நிகழ்வும் தனித்தனியான அடிப்படையில் பூர்த்திசெய்யப்பட்டது		
பல்வேறு ஆவணங்களை வழங்கும் அரசாங்க அதிகாரிகளுடன் e-DAS எனப்படும் அமைப்பு ஒருங்கிணைப்பு செயற்பாட்டில் உள்ளது. இது விண்ணப்பதாரர்கள் ஆவண அங்கீகார செயன்முறையை முழுவதுமாக இணையம் மூலமாகவே பூர்த்திசெய்ய உதவுகிறது.	சில திணைக்களங்களில் தொழிற்பாட்டிலுள்ளது. இந்த முறைமை ஒருங்கிணைப்பினை விரிவாக்குவதற்கான கலந்துரையாடல்கள் இடம்பெற்று வருகின்றன.		
பரீட்சைகள் திணைக்களத்தின் பங்குடன், க.பொ.த சா/த மற்றும் உ/த சான்றிதழ்கள் இணையம் மூலமாகவே அத்தாட்சிப்படுத்தப்படுகின்றன.	2023 இலேயே முழுமையாக தொழிற்பாட்டுக்கு வந்து, தற்போது தொடர்ந்து செயன்முறைப்படுத்தப்பட்டு வருகின்றது.		
பதிவாளர் நாயகம் திணைக்களத்துடன் இணைந்து, பிறப்பு, திருமணம் மற்றும் இறப்புச் சான்றிதழ்களை இணையம் மூலமாக அத்தாட்சிப்படுத்தும் முறைமை தொழிற்பாட்டிலுள்ளது.	2024 முதல் முழுமையாக தொழிற்பாட்டுக்கு வந்து, தற்போது தொடர்ந்து செயன்முறைப்படுத்தப்பட்டு வருகின்றது.		
உள்நாட்டு பல்கலைக்கழகங்கள், மருத்துவ கழகம், இலங்கை பொலிஸ் துறை உள்ளிட்ட பிற அரசாங்க நிறுவனங்கள் மற்றும் பிரிட்டிஷ் கவுன்சில் போன்ற அரசு சாரா நிறுவனங்களுடன் அமைப்பு ஒருங்கிணைப்பை மேலும் விரிவுபடுத்துவதற்காக e-DAS-இற்குள் கிளை தொகுதியின் வளர்ச்சியைத் தொடங்குதல்.	சம்பந்தப்பட்ட நிறுவனங்களுடன் கலந்தாலோசனைகள் இடம்பெற்று வருகின்றன.		
வெளிநாடுகளில் மரணமடைந்த இலங்கையர் தொடர்பான நடவடிக்கைகள்			
இறப்பு தொடர்பில் அறிவித்தல் மற்றும் உடலை நாட்டுக்கு அனுப்புதல் தொடர்பில் ஒருங்கிணைப்பு	ஒவ்வொரு நிகழ்வும் தனித்தனியான அடிப்படையில் பூர்த்திசெய்யப்பட்டது		
தனிப்பட்ட உடமைகளை உறவினர்களிடம் கையளித்தல்.			
இழப்பீடுகள்			
இழப்பீட்டுக்கோரிக்கைகளைப் பதிவுசெய்தல், விண்ணப்பங்களை ஏற்றல், ஆவணங்களை அத்தாட்சிப்படுத்தல்/ உறுதிப்படுத்தல்.	ஒவ்வொரு நிகழ்வும் தனித்தனியான அடிப்படையில் பூர்த்திசெய்யப்பட்டது		

<p>சம்பந்தப்பட்ட தொழில்துறர்களிடமிருந்து இழப்பீடுகளைப் பெற்றுக்கொள்வதற்காக, வெளிநாட்டு தூதரகப் பணியகங்களுடன் ஒருங்கிணைந்து செயற்படுதல்.</p>	
<p>பொது அறங்காவலர் மூலம் இழப்பீட்டுத் தொகையை வழங்குதல்.</p>	
<p>பல்வேறுபட்ட கொன்சியுலர் செயற்பாடுகள்</p>	
<p>வெளிநாடுகளில் நிகழும் பிறப்புகளைப் பதிவு செய்வதில் தனிநபர்களை ஒருங்கிணைத்தல் மற்றும் உதவுதல், தூதரக பணியகங்கள் மூலம் இப்பிரிவிற்கு அனுப்பப்பட்டவுடன், இலங்கை பிறப்புச் சான்றிதழ்களை அந்தந்த பெறுநர்களுக்கு வழங்குதல்.</p>	
<p>பயண ஆவணங்கள், குடியுரிமைச் சான்றிதழ்கள், திருமணச் சான்றிதழ்கள், சாரதி அனுமதிப்பத்திரம் தொடர்பான விடயங்களைத் தீர்ப்பதில் இலங்கை மக்களுக்கு உதவுதல்.</p>	
<p>பிற நாடுகளிலிருந்து பொலிஸ் இசைவுச் சான்றிதழ்களைப் பெறுவதற்கும் வெளிநாட்டு பட்டப்படிப்புச் சான்றிதழ்களை உறுதிப்படுத்துவதற்கும் விண்ணப்பதாரிகளுக்கு உதவுதல் மற்றும் அனுசரணை வழங்குதல்.</p>	<p>ஒவ்வொரு நிகழ்வும் தனித்தனியான அடிப்படையில் பூர்த்திசெய்யப்பட்டது</p>
<p>வெளிநாடுகளில் வசிக்கும் உறவினர்களைக் கண்டுபிடிப்பதில் இலங்கையிலுள்ள அவர்களது உறவினர்களுக்கு உதவுதல்.</p>	
<p>வெளிநாடுகளில் சிக்கித்தவிக்கும் இலங்கையர்களை நாட்டுக்கு அழைத்தல்</p>	
<p>வெளிநாடுகளில் நாடு கடத்துதல், மேலதிக தங்கும் காலம் மற்றும் சட்டரீதியாக வசித்தல் போன்ற சூழ்நிலைகளை எதிர்கொள்ளும் இலங்கையர்களை நாட்டுக்கு அழைத்துவர நடவடிக்கை எடுத்தல்.</p>	
<p>வெளிநாடுகளில் சிக்கித்தவிக்கும் இலங்கையர்களுக்கு ஆதரவளிக்க, அவர்களின் உறவினர்கள், சம்பந்தப்பட்ட தூதரகங்கள் ஆகியவற்றை ஒருங்கிணைத்தல்.</p>	<p>ஒவ்வொரு நிகழ்வும் தனித்தனியான அடிப்படையில் பூர்த்திசெய்யப்பட்டது.</p>
<p>மனிதக் கடத்தலுக்குள்ளாகி, வெளிநாடுகளில் சிக்கித்தவித்த இலங்கையர்களை, சம்பந்தப்பட்ட தூதரகங்களின் உதவிகளுடன் நாட்டுக்கு திரும்ப அழைத்தல்.</p>	
<p>வெளிநாடுகளிலுள்ள அந்தந்த இலங்கை தூதரகங்கள் மற்றும் பிற இணை முகவரமைப்புக்களுடன் தொடர்புகொள்வதன் மூலம், மியன்மாரில் உள்ள சைபர் குற்றக் குழுக்களில் சிக்க வைக்கப்பட்டுள்ள, மனித கடத்தலால் பாதிக்கப்பட்ட இலங்கையர்களை நாட்டுக்குத் திருப்பியனுப்பும் செயன்முறையை ஒருங்கிணைத்தல்.</p>	
<p>ரஷ்ய இராணுவத்தில் சேர்ந்தோர் என அறிவிக்கப்படும் இலங்கையர்கள் காணாமல் போனமை தொடர்பில், நடப்பு நிலைப்பாட்டை அறிவதற்காக, சம்பந்தப்பட்ட தரப்பினருடன் ஒருங்கிணைப்பு.</p>	

<p>ரஷ்ய இராணுவத்தில் இணைந்து, போரின் முன்னணியில் நிறுத்தப்பட்டு மரணமடைந்ததாகக் கூறப்படும் இலங்கைப் பிரஜைகளின் இறுதிச் சடங்குகள் தொடர்பில் ஒருங்கிணைப்பு.</p>	
<p>வெளிநாட்டு சிறைகள் மற்றும் தடுப்பு நிலையங்களில் உள்ள கைதிகளின் நலனை உறுதி செய்வதற்காக, வெளிநாடுகளிலு அந்தந்த இலங்கை தூதரக பணியகங்களுடன் வழமையான பின்தொடர்தல்கள் மற்றும் ஒருங்கிணைப்பை உறுதி செய்தல். ஆயுள் சிறைத்தண்டனை மற்றும் மரண தண்டனை விதிக்கப்பட்ட கைதிகளின் வழக்குகளை ஆவணப்படுத்துதல்.</p>	
<p>வெளிநாடுகளிலுள்ள இலங்கையர்களின் பிரச்சனைகளுக்கு பல்வேறு வழிகள் மூலம் உதவி செய்தல்.</p>	
<p>இலங்கையர்களைப் பாதுகாப்பாக நாட்டுக்கு திருப்பி அனுப்புவதில் உதவியைப் பெறுவதற்காக IMO, ICRC, Caritas, Safe Foundation போன்ற சர்வதேச நிறுவனங்களுடனும் உள்நாட்டு இணை முகவரமைப்புக்களுடனும் இணைந்து செயற்படுதல்.</p>	<p>ஒவ்வொரு நிகழ்வும் தனித்தனியான அடிப்படையில் பூர்த்தி செய்யப்பட்டது.</p>
<p>சட்டவிரோத இடப்பெயர்வு மற்றும் மனிதக் கடத்தலை எதிர்ப்பதில் NAHTTF இன் நடவடிக்கைகளில் பங்கேற்பதன் மூலமும், முயற்சிகளை ஆதரிப்பதன் மூலமும் இப்பிரிவு முக்கிய பங்கு வகிப்பதுடன், மனிதக்கடத்தல் (TIP) தொடர்பில் அறிக்கைக்கான உள்ளீடுகளையும் வழங்குகிறது.</p>	
<p>சந்தேகிக்கப்படும் மனித கடத்தல் நிகழ்வுகள் மற்றும் சாத்தியமான பாதிக்கப்பட்டவர்கள் பற்றிய தகவல்களை சட்ட அமுலாக்க அதிகாரிகளுடன் தொடர்ந்து பகிர்ந்து கொள்ளல்.</p>	
<p>வெளிநாட்டு கடல் பகுதிகளில் கைது செய்யப்பட்ட இலங்கை மீனவர்கள் மற்றும் மீன்பிடிக்கப்பட்டவர்கள் மற்றும் பணியாளர்களின் விடுதலை மற்றும் அவர்களை நாட்டுக்குத் திருப்பி அனுப்புவதில் நிவர்த்தி செய்வதற்கும், பணியாளர்களின் பாதுகாப்பு மற்றும் நல்வாழ்வுக்கு முன்னுரிமை அளிப்பதற்கும், சரியான நேரத்தில் பதிலளிப்பதையும் ஒருங்கிணைந்த நடவடிக்கையையும் உறுதி செய்தல்.</p>	
<p>இலங்கையர்களை வெளிநாடுகளிலிருந்து நாடு கடத்துவதற்கு வசதியாக உள்நாட்டு அதிகாரிகள் மற்றும் சட்ட அமுலாக்க நிறுவனங்களுடன் தொடர்பு கொள்ளுதல்.</p>	

4.4.2. பொது நிர்வாக பிரிவு

முன்னுரிமைப் பகுதிகள்	எதிர்பார்க்கப்படும் பெறுபேற்றின் உண்மையான சதவீதம் (%)		
	100%-90%	89%-75%	74%-50%
<p>வெளிநாடுகளிலுள்ள தூதரக பணியகங்களுக்கான ஒரு பொதுவான இணைய தளம் அறிமுகம்</p> <ul style="list-style-type: none"> பொதுவான தள கட்டமைப்பைச் சரிப்படுத்தல் பொது தள பெயர்கள் 	100%		
<ul style="list-style-type: none"> பகிரப்பட்ட சேவையகங்களில் உள்ள வலைத்தளங்களை கிளவுட் சேவைக்கு நகர்த்துதல் நகர்த்தப்பட்ட இணைய தளங்கள் இன்னும் தமக்கென உத்தியோகபூர்வ இணையதளங்களைக் கொண்டிராத தூதரக பணியகங்களுக்கு, புதிய தளத்தின் கீழ் இணையதளங்களை ஆரம்பித்தல். 	<p>டிஜிட்டல் பொருளாதார அமைச்சின் ஹோஸ்டிங் இடம் தொடர்பான பரிந்துரைகள் நிலுவையில் இருப்பதால் இந்த மூன்று படிக்களையும் செயற்படுத்த முடியாது.</p>		
<ul style="list-style-type: none"> தற்போதைய ஒப்பந்த முடிவு தேதிகளின் அடிப்படையில் ஏற்கனவே வலைத்தளங்களைக் கொண்ட தூதரக பணியகங்களுக்காக புதிய தளத்தின் கீழ் வலைத்தளங்கள் தொடங்கப்படுதல். 		80%	
<p>பயிற்சி மற்றும் மேம்பாடு</p> <ul style="list-style-type: none"> அமைச்சின் அலுவலர்களுக்கான பயிற்சி திட்டங்கள் நடத்தப்பட்ட பயிற்சிகள் 		80%	
<p>ஸ்தாபித்தல் விடயங்கள்</p> <ul style="list-style-type: none"> சட்ட ஆலோசகருக்கான பதவிக்கான ஆட்சேர்ப்புத் திட்டத்தில் திருத்தங்கள் 		80%	
<ul style="list-style-type: none"> சட்ட அதிகாரி பதவிக்கான ஆட்சேர்ப்புத் திட்டத்தில் திருத்தங்கள் 	100%		
<ul style="list-style-type: none"> நிறைவேற்று உதவியாளர் (நெறிமுறை) பதவிக்கான ஆட்சேர்ப்புத் திட்டத்தில் திருத்தங்கள் 			60%
<ul style="list-style-type: none"> நெறிமுறை உதவியாளர் பதவிக்கான ஆட்சேர்ப்புத் திட்டத்தில் திருத்தங்கள் 			60%
<p>அமைச்சை ஒரே கட்டிடத்திற்கு மாற்றுதல்</p> <ul style="list-style-type: none"> சம்பந்தப்பட்ட அதிகாரிகளுடன் பேச்சுவார்த்தைகள் இடம்பெற்று வருகின்றது. 	<p>இத்திட்டம் பேச்சுவார்த்தை கட்டத்தில் உள்ளது</p>		
<p>இதற்காக திட்டமிடப்பட்டவை;</p> <ul style="list-style-type: none"> ➤ பாஜீடு ➤ காணி பெறுகை ➤ கட்டிட வடிவமைத்தல் 			

4.4.3. மனித வளங்கள் மற்றும் தூதரக முகாமைத்துவ பிரிவு

முன்னுரிமைப் பகுதிகள்	எதிர்பார்க்கப்படும் பெறுபேற்றின் உண்மையான சதவீதம் (%)		
	100%-90%	89%-75%	74%-50%
அ. மனித வளங்கள் செயற்பாடுகளை நிர்வகித்தல்			
1. இ.வெ.சே அதிகாரிகள் முகாமைத்துவம்	95%		
2. தனிப்பட்ட கோப்புக்களைப் பராமரித்தல்	95%		
3. இ.வெ.சே அதிகாரிகளின் உள்ளக தொடர்புகளைக் கட்டுப்படுத்தல்	100%		
4. வெளிநாட்டு இடமாற்றங்களை நடைமுறைப்படுத்தல்	95%		
5. தூதரக பணியக தலைவர்களை நியமித்தல்	95%		
6. தூதரக பணியகங்களின் இராஜதந்திர அதிகாரிகளை நியமித்தல்	95%		
7. தூதரக பணியகங்களில் பிற அதிகாரிகள்/ அலுவலர்/ தொழில்நுட்ப அலுவலர்களை நியமித்தல்	100%		
ஆ. முகாமைத்துவ செயற்பாடுகளை நடத்துதல்			
1. இ.வெ.சே பிரமாணப்பத்திரத்தை நடைமுறைப்படுத்தல்	95%		
2. அமைச்சின் அறிவுறுத்தல்களை வகுத்தலும் நடைமுறைப்படுத்தலும்	100%		
3. வெளிநாட்டு தூதரகங்களுக்கான பணிநிலைப் பிரிவினை வழங்குதல்	95%		
4. தூதரகங்களில் பணியாற்றும் அலுவலர்களுக்கான சம்பளங்கள் மற்றும் உதவித்தொகைகளை முகாமைப்படுத்தல்	100%		
5. தூதரக அலுவலர்களின் உள்நாட்டு மற்றும் சர்வதேச பயணங்களை நிர்வகித்தல்	100%		
6. தூதரக அலுவலரின் விடுமுறைகளை நிர்வகித்தல்	100%		
7. கணக்காய்வு விசாரணைகள் மற்றும் கொள்கை உத்தரவுகளை நடைமுறைப்படுத்தல்	95%		
8. பாராளுமன்ற கேள்வி பதில்களை ஒழுங்குபடுத்தல்			
9. வெளிநாடுகளில் புதிய தூதரக பணியகங்களை ஸ்தாபித்தல், தற்காலிகமாக மூடுதல் போன்றவற்றை முகாமைப்படுத்தல்.	100%		
இ. உள்ளக முகாமைத்துவ செயற்பாடுகள்			
1. இப்பிரிவின் அலுவலர்களின் நிர்வாகம்	100%		

4.4.4. உள்ளக கணக்காய்வு பிரிவு

முன்னுரிமைப் பகுதிகள்	எதிர்பார்க்கப்படும் பெறுபேற்றின் உண்மையான சதவீதம் (%)		
	100%-90%	89%-75%	74%-50%
உள்ளக கணக்காய்வு மற்றும் விசாரணை பிரிவு (வருடாந்த கணக்காய்வுத் திட்டத்தின்படி) - உள்ளக கணக்காய்வு அறிக்கைகள் . - கணக்காய்வு மற்றும் முகாமைத்துவ குழு கூட்டங்கள்		80%	

4.4.5. சட்டப்பிரிவு

முன்னுரிமைப் பகுதிகள்	எதிர்பார்க்கப்படும் பெறுபேற்றின் உண்மையான சதவீதம் (%)		
	100% - 90%	89% - 75%	74% - 50%
பொருளாதார இராஜதந்திரம்			
வர்த்தகம் மற்றும் முதலீடு - தாய்லாந்து, இந்தியா மற்றும் ஐக்கிய அரபு அமீரகம் ஆகிய நாடுகளுடன் முறையே இருதரப்பு முதலீட்டு ஊக்குவிப்பு மற்றும் பாதுகாப்பு அத்தியாயங்கள் மற்றும் ஒப்பந்தங்களை இறுதி செய்வதற்கான பேச்சுவார்த்தைகளின் எண்ணிக்கை மற்றும் சட்டமா அதிபர் திணைக்களம் உட்பட அனைத்து சாத்தியமான சகாக்கள் மற்றும் உள்நாட்டு பங்குதாரர்களுடன் இருதரப்பு முதலீட்டு ஒப்பந்தங்கள் குறித்த பேச்சுவார்த்தை நடத்துதல்.			70%
விமான சேவைகள் ஒப்பந்தங்கள் - தாய்லாந்துடனான விமான சேவைகள் ஒப்பந்தம் பூர்த்தியடைந்தது. - பிற நாடுகளுடனும் புதிய விமான சேவைகள் ஒப்பந்தம் குறித்த பேச்சுவார்த்தைகளின் சாத்தியக்கூறுகள் ஆய்வு - கொரிய குடியரசு, ஓமான், கனடா, நெதர்லாந்து மற்றும் ஆப்கானிஸ்தான் ஆகிய நாடுகளுடன் வர்த்தகம் மற்றும் பொருளாதார மேம்பாட்டிற்காக நாடுகளுக்கு இடையே வர்த்தகம் மற்றும் பயணிகளின் விரைவான மற்றும் எளிதான இயக்கத்தை விரிவுபடுத்தும் நோக்கில் இவற்றுடனான விமான சேவைகள் ஒப்பந்தங்களை இறுதிப்படுத்தும் கூட்டங்கள் இடம்பெற்றன. -2024 இல் கைச்சாத்திடுவதற்காக விமான சேவைகள் ஒப்பந்தங்கள் இறுதிப்படுத்தப்பட்டன.	90%		
இரட்டை வரிவிதிப்பு தவிர்ப்பு - சைப்பிரஸ், ஹங்கேரி, மோல்டா ஆகிய நாடுகளுடனான இரட்டை வரிவிதிப்பு உடன்படிக்கைகள் பூர்த்தியடைந்தன. உக்ரெயின், செக் குடியரசு, டென்மார்க் மற்றும் இந்தியாவுடனான உடன்படிக்கைகள் சட்டமா அதிபரின் இசைவாணைக்காக காத்திருக்கின்றன.	95%		

<p>- மாலைதீவுடனான இரட்டை வரிவிதிப்பு உடன்படிக்கைக்கான சட்ட மா அதிபரின் அவதானிப்பு பெறப்பட்டது, .</p> <p>-செயன்முறையை விரைவுபடுத்த, உள்நாட்டு இறைவரித் திணைக்களத்துடன் தொடர்நடவடிக்கை எடுக்கப்படவேண்டும்.</p>			
<p>வீசா விலக்குரிமை உடன்படிக்கைகள்</p> <p>-பஹ்ரெய்ன், மாலைதீவு, இந்தோனேசியா, ஆர்மீனியா, லெபனான் ஆகிய நாடுகளுடனான வீசா விலக்குரிமை உடன்படிக்கைகள் பூர்த்தியடைந்தன.</p> <p>- பிற நாடுகளுடன் புதிய வீசா விலக்குரிமை உடன்படிக்கைகளை ஏற்படுத்தும் சாத்தியக்கூறு குறித்து ஆய்வு.</p>		85%	
<p>சர்வதேச வர்த்தகம் மற்றும் சட்டம் தொடர்பான ஐக்கிய நாடுகள் ஆணைக்குழுவின் (UNCITRAL) பணிக்குழு III இன் கீழ் நீதி மற்றும் நியாயமான முதலீட்டாளர் நாடுகளுக்கிடையிலான பிரச்சனை தீர்வுப் பொறிமுறையை இறுதிப்படுத்தல்.</p> <p>- நியாயமற்ற ISDS அமைப்பை மறுபரிசீலனை செய்வதற்கான சாத்தியமான சீர்திருத்த விருப்பங்கள் குறித்து சர்வதேச வர்த்தகம் மற்றும் சட்டம் தொடர்பான ஐக்கிய நாடுகள் ஆணையத்தின் (UNCITRAL) முதலீட்டாளர்களுக்கும் நாடுகளுக்கும் இடையிலான தகராறு தீர்வு வழிமுறை (ISDS) பணிக்குழு iii இல் திறம்பட பிரதிநிதித்துவப்படுத்துதல், நடுவர்களின் சுதந்திரம் மற்றும் பாரபட்சமற்ற தன்மை இல்லாமை, மூன்றாம் தரப்பு நிதியுதவி மற்றும் நடவடிக்கைகளின் காலம் மற்றும் செலவுகள் உட்பட, நியாயமான மற்றும் நியாயமான ISDS பொறிமுறையைக் கொண்டுவருதல்.</p> <p>- முதலீட்டாளர்கள் மற்றும் புரவலர் நாடுகள் இரண்டிற்கும் ஒரு சமமான போட்டித் தளத்தை ஏற்படுத்த, இலங்கை போன்ற வளரும் நாடுகளின் பரிந்துரைகளை பணிக்குழு iii பரிசீலிப்பதை உறுதி செய்வதற்கான கூட்டங்கள் நடத்தப்பட்டன.</p>			30%
அரசியல் இராஜதந்திரம் (இருதரப்பு/ பல்தரப்பு)			
<p>புரிந்துணர்வு ஒப்பந்தங்கள், உடன்படிக்கைகள் குறித்த முழுமையான அவதானிப்புகளை வழங்குதல்.</p> <p>- தொடர்புடைய அரசியல் மேசைகள் மற்றும் இணை அமைச்சுகளிடமிருந்து கொள்கை நோக்கங்களைப் பெறுதல் மற்றும் ஒப்பந்தங்கள், மற்றும் புரிந்துணர்வு ஒப்பந்தங்கள் குறித்த விரிவான சட்ட அவதானிப்புகளை வழங்குதல்.- 2024 ஆம் வருடத்தில் கூடிய நன்மைகளைப் பெறுவதற்காக, உடன்படிக்கைகள் மற்றும் ஒப்பந்தங்களை இறுதிப்படுத்தல்.</p>	90%		
<p>பல்தரப்பு ஒப்பந்தங்கள், சாசனங்கள் மற்றும் உடன்படிக்கைகள்</p> <p>(குறிப்பிட்ட சாசனம்/ ஒப்பந்தம்/ உடன்படிக்கை ஆகியவற்றின் ஒப்புதல்கள்/ இணைப்புகள்/ கையொப்பங்கள் இலங்கைக்கு சாதகமாக உள்ளதா</p>	90%		

என்பதையும், ஒப்பந்தம்/ சாசனம்/ உடன்படிக்கையை அங்கீகரிப்பதற்கு போதுமான சட்டம் உள்ளதா என்பதையும் ஆராய்தல்)			
பிராந்திய ஒத்துழைப்பு - மேற்கூறிய பிராந்திய கூட்டமைப்புக்களில் சட்டப் பிரிவு வெளிநாட்டு அலுவல்கள் அமைச்சைப் பிரதிநிதித்துவப்படுத்துகிறது, கலந்துரையாடல்களின் போது இலங்கையின் நிலைப்பாட்டை வழங்கியது.	85%		
பாதுகாப்பு ஒத்துழைப்பு			
பரஸ்பர சட்ட உதவி - லத்வியா, மாலைதீவு, சவுதி அரேபியா ஆகிய நாடுகளுடன் பரஸ்பர சட்ட உதவி குறித்த உடன்படிக்கைகள் பூர்த்தி. - சர்வதேச குற்றங்களைத் தடுக்கும் நோக்கில், இலங்கை சர்வதேச விதிமுறைகளுக்கு இணங்குவதை உறுதி செய்வதற்காக, அடையாளம் காணப்பட்ட நாடுகளுடன், உ.ம்: பிலிப்பைன்ஸ், ஒப்பந்தங்களை இறுதி செய்வதற்காக கூட்டங்கள் நடத்தப்பட்டன.			70%
தண்டனை விதிக்கப்பட்ட குற்றவாளிகளை நாட்டுக்கு இடம் மாற்றுவது குறித்த உடன்படிக்கைகள் - கொரிய குடியரசு, எகிப்து மற்றும் லெபனான் ஆகிய நாடுகளுடன் உடன்படிக்கைகள் பூர்த்தி. - ஏற்கனவே இறுதிப்படுத்தப்பட்ட ஆப்கானிஸ்தானுடனான உடன்படிக்கைகளை ஆரம்பித்தல். - கைதிகளை இடம் மாற்றுவதை எளிதாக்குவதற்காக கொரிய குடியரசு, எகிப்து மற்றும் லெபனான் ஆகிய நாடுகளுடன் ஒப்பந்தங்களை இறுதி செய்வதற்கான பேச்சுவார்த்தைகள் . - பிற நாடுகளுடனான புதிய உடன்படிக்கைகள் குறித்து பேச்சுவார்த்தை நடத்துவதற்கான சாத்தியக்கூறுகளை ஆராய்தல்.			70%
நாடுகடத்தல் - கொரிய குடியரசு, எகிப்து, இத்தாலி, லெபனான், மாலைதீவு மற்றும் ஐக்கிய அரபு அமீரகம் ஆகிய நாடுகளுடனான நாடுகடத்தல் ஒப்பந்தங்கள் பூர்த்தி. - பிற நாடுகளுடனான புதிய நாடுகடத்தல் ஒப்பந்தங்கள் குறித்து பேச்சுவார்த்தை நடத்துவதற்கான சாத்தியக்கூறுகளை ஆராய்தல். - சர்வதேச குற்றங்களைத் தடுக்கும் நோக்கில் இலங்கை சர்வதேச விதிமுறைகளுக்கு இணங்குவதை உறுதி செய்வதற்காக அடையாளம் காணப்பட்ட நாடுகளுடன் பேச்சுவார்த்தைகள் நடத்தப்படவுள்ளன.			60%

கொன்சியுலர் உதவி மற்றும் புலம்பெயர் தொழிலாளர் நலன்			
<p>மீள் அனுமதித்தல்</p> <p>- "தவறான மீள் அனுமதி என்பதை தெளிவுபடுத்தல்" என்ற வாசகத்திற்குட்பட்டு, பெனலக்ஸ் நாடுகள், பிரான்ஸ், இத்தாலி மற்றும் ஜார்ஜியா சார்பாக நெதர்லாந்துடன் ஐரோப்பிய ஒன்றியம்/ இலங்கை மறு அனுமதி நெறிமுறைகளில் / ஒப்பந்தங்களில் நுழைவது ஏற்கனவே இறுதிப்படுத்தப்பட்டது. "தவறாக மறு அனுமதியை தெளிவுபடுத்துதல்" என்ற பிரிவுக்கு உட்பட்டது.</p> <p>- இரு நாடுகளின் குடிமக்கள் (அகதி தஞ்ச கோரிக்கை தோல்வியடைந்தவர்கள் மற்றும் வீசா காலம் கடந்து தங்கியிருப்பவர்கள்) பாதுகாப்பாகவும் முறையாகவும் தங்கள் சொந்த நாட்டிற்குத் திரும்புவதற்கும், சர்வதேச விதிமுறைகளை இலங்கை பின்பற்றுவதை உறுதி செய்வதற்கும் இடம்பெற்ற பேச்சுவார்த்தைகள்.</p>			50%
<p>தொழிலாளர்/ புலம்பெயர் தொழிலாளர் ஒப்பந்தங்கள்</p> <p>- பஹ்ரேன், லெபனான், பிலிப்பைன்ஸ், சேஷெல்ஸ், லக்ஸம்பேர்க், ருமேனியா ஆகிய நாடுகளுடன் தொழிலாளர்/ புலம்பெயர் தொழிலாளர் ஒப்பந்தங்களை முடித்தல் மற்றும் கொரிய குடியரசுடன் புதுப்பித்தல் ஒப்பந்தம்.</p> <p>- இடம்பெயர்வு செயன்முறைகளை நிர்வகிப்பதிலும், புலம்பெயர்ந்த தொழிலாளர்களின் உரிமைகளைப் பாதுகாப்பதிலும் பயனுள்ள ஒத்துழைப்புக்காக, அதிக எண்ணிக்கையிலான இலங்கையர் புலம்பெயர்ந்த சமூகங்களைக் கொண்ட நாடுகளுடன் தொழிலாளர்/ புலம்பெயர்ந்த தொழிலாளர் ஒப்பந்தங்களை முடிப்பதற்காக கூட்டங்கள் நடத்தப்பட்டன.</p>	80%		
ஏனையவை			
<p>கொள்கை மற்றும் சர்வதேச சட்ட விடயங்கள் குறித்து சட்ட ஆலோசனை வழங்குதல்.</p>	90%		
<p>சட்ட வரைவுக்காக, சட்டப் பிரிவு பிரதிநிதித்துவப்படுத்தும் குழுவிற்கு வழங்கப்பட்ட உள்ளீடுகள்.</p> <ul style="list-style-type: none"> - பயங்கரவாத தடுப்புச் சட்டம் - எரிசக்தி சட்டம் - மீன்பிடித்தல் சட்ட திருத்தம் - ஈ.பி.எஃப் சட்டம் 	90%		
<p>சிறப்புரிமை மற்றும் விலக்குரிமைகள்</p> <p>- இராஜதந்திர தூதரகங்கள், சர்வதேச மற்றும் அரசாங்கங்களுக்கு இடையிலான நிறுவனங்கள் தொடர்பான விடயங்களில் சட்ட அவதானிப்புகள்/ ஆலோசனைகள் வழங்குதல்.</p> <p>- இலங்கை சம்பந்தப்பட்ட சிறப்புரிமைகள் மற்றும் விலக்குரிமைகள் குறித்த விடயங்களைக் கையாளுதல்.</p>	90%		

<p>- இலங்கையின் சிறப்புரிமைகள் மற்றும் விலக்களிப்புகள் மற்றும் சட்டங்கள் மீதான சர்வதேச சட்டக் கட்டமைப்பின்படி, இலங்கையில் உள்ள இராஜதந்திர பணிகள், சர்வதேச மற்றும் அரசுகளுக்கிடையேயான அமைப்புகளுக்குப் பொருந்தக்கூடிய சலுகைகள் மற்றும் விலக்களிப்புகளுக்கு வசதி செய்தல்.</p>			
<p>இலங்கைக்கு வரும் வெளிநாட்டு கடல்வழி கப்பல்கள், இலங்கைக்குள் இயங்கும் வெளிநாட்டு இராணுவ அல்லது அரசு விமானங்கள் மற்றும் இலங்கை எல்லைக்கு மேல் பறக்கும் விமானங்களுக்கு இராஜதந்திர அனுமதி வழங்குவதற்கான நிலையான செயற்பாட்டு நடைமுறை (SoP), அதிமுக்கிய பிரமுகர்/ முக்கிய பிரமுகர் வருகையின்போது ஆயுதங்கள், வெடிமருந்துகள் மற்றும் தகவல் தொடர்பு உபகரணங்களுக்கான அனுமதி மற்றும் SOP தேசிய புலனாய்வுத் தலைவர் அலுவலகத்துடன் இறுதி செய்யப்பட்டு, அமைச்சரவையின் ஒப்புதல் உரைக்கு எடுக்கப்பட்டது.</p>	90%		
<p>இலங்கையின் ஒப்பந்த சட்டியைப் பேணுதல்</p> <p>- வெளிநாடுகளிலுள்ள இலங்கை தூதரகங்கள் மற்றும் தொடர்புடைய அமைச்சுகள்/ முகவரகங்களுடன் தொடர்பு கொண்டு கையொப்பமிடப்பட்ட ஒப்பந்தங்கள்/ புரிந்துணர்வு ஒப்பந்தங்களுடன் ஒப்பந்த குறியீட்டைப் புதுப்பித்தல்.</p> <p>- வெளிநாடுகளிலுள்ள இலங்கை தூதரகங்களை செயற்படுத்துவதற்காக கையொப்பமிடப்பட்ட ஒப்பந்தங்கள் மற்றும் புரிந்துணர்வு ஒப்பந்தங்களின் விவரங்களை வழங்குதல்.</p> <p>- இலங்கையின் பொருளாதாரம், பாதுகாப்பு, முதலீடு, தொழில்நுட்பம், கலாச்சாரம் மற்றும் சமூக மேம்பாடு ஆகிய துறைகளில் கையெழுத்திடப்பட்ட இருதரப்பு/ பல்தரப்பு ஒப்பந்தங்களை/ புரிந்துணர்வு ஒப்பந்தங்களை அங்கீகரித்தல் மற்றும் செயற்படுத்துதல்.</p>	95%		
<p>ஐ.நா மற்றும் சர்வதேச நிறுவனங்கள் தொடர்பான விடயங்கள்</p> <p>- ஐக்கிய நாடுகள் சபை மற்றும் ஐக்கிய நாடுகள் பாதுகாப்புச் சபையின் கீழுள்ள தொடர்புடைய சர்வதேச சட்டங்கள் மற்றும் கடமைகளின் இணக்கப்பாடு தொடர்பாக முன்னோக்கி செல்லும் வழியைப் பற்றி விவாதிப்பதற்காக சட்டமா அதிபர் திணைக்களம், பாதுகாப்பு அமைச்சு, நிதி புலனாய்வுப் பிரிவு மற்றும் சட்ட வரைஞர் திணைக்களம் ஆகியவற்றுடன் கூட்டங்களை கூட்டுதல்.</p> <p>- ஆசிய பசிபிக் குழுவின் உறுப்பினர் என்ற வகையில், FATF இன் இலங்கை பரஸ்பர மதிப்பீடு தொடர்பில் செயல் திட்டம்</p> <p>- பயங்கரவாத நோக்கங்களுக்காக பணமோசடி மற்றும் நிதியளிப்பு தொடர்பான ஆசிய பசிபிக் குழு, நிதி நடவடிக்கை பணிக்குழு மற்றும் ICRG மறுஆய்வு</p>		65%	

<p>செயன்முறை தொடர்பான பணிகள் குறித்து பாதுகாப்பு அமைச்சு, நிதி புலனாய்வு பிரிவு, சட்டமா அதிபர் திணைக்களம் போன்ற தொடர்புடைய பங்குதாரர்களுடன் ஒழுங்கமைத்தல் மற்றும் தொடர்பு கொள்ளுதல்..</p> <p>- உறுப்பினர்களின் அந்தந்த அதிகார வரம்புக்குட்பட்ட கடமைகள் மூலம் நாட்டின் AML/CFT கட்டமைப்பை நிலைநிறுத்தவும் வலுப்படுத்தவும் கூட்டங்கள் நடத்தப்படவேண்டும்.</p> <p>- ஜனவரி 2025 இற்கு முன்பாக, வெளிநாட்டு பயங்கரவாத போராளிகள் மீதான தொடர்புடைய ஐ.நா பாதுகாப்புச் சபை தீர்மானங்கள் தொடர்பான வரைவுச் சட்டங்களை இறுதிப்படுத்தல் .</p> <p>- மூலோபாய வர்த்தக கட்டுப்பாட்டு முறையை செயற்படுத்துவதற்கான தேசிய குழுவில் பங்கேற்று ஒருங்கிணைத்தல்.</p> <p>- சர்வதேச தரங்களுக்கு ஏற்ப தொடர்புடைய STC சட்டங்களை நடைமுறைப்படுத்துவதற்கு அமைச்சரவை ஒப்புதல் அளித்த STC குழுவால் நடத்தப்பட வேண்டிய விவாதங்கள்</p> <p>- 1968 ஆம் ஆண்டின் 45 ஆம் இலக்க ஐக்கிய நாடுகள் சட்டத்தின் கீழ் செய்யப்பட்ட பாதுகாப்பு தீர்மானங்களின் விதிமுறைகளில் திருத்தங்களை அறிமுகப்படுத்துதல் மற்றும் டிசம்பர் 2025 க்கு முன்னர் அவற்றை வர்த்தமானியில் வெளியிட்டல்.</p>			
<p>கடல் சார் சட்டம்</p> <p>அ) தேசிய அதிகார வரம்பு பகுதிகளுக்கு அப்பால் கடல் பல்லுயிர் பாதுகாப்பு (BBNJ) மற்றும் நிலையான பயன்பாடு குறித்த ஐ.நா. கடல் சட்டம் தொடர்பான சாசனத்தின் (UNCLOS) கீழ் சட்டப்பூர்வமாக பிணைக்கும் சர்வதேச சாசனம்.</p> <p>- இலங்கையின் நிலைப்பாடு குறித்து பங்குதாரர்களால் எழுப்பப்பட்ட கரிசனங்களைக் கருத்தில் கொள்வதற்காக, அமைச்சுகளுக்கு இடையிலான கூட்டங்களை நடாத்துதல்.</p> <p>- BBNJ மற்றும் ஒப்பந்தத்தில் கைச்சாத்திட வேண்டியதன் முக்கியத்துவம் குறித்து, சம்பந்தப்பட்ட தரத்தவர்களிடையே உணர்திறனை ஏற்படுத்துவதற்காக ஒழுங்கு செய்யப்பட்ட கூட்டங்கள்.</p> <p>- ஒப்பந்தத்தில் கைச்சாத்திடுவதற்கான அனுமதியைப் பெறுவதற்காக ஆவணங்களைத் தயாரித்தல்.</p> <p>- இலங்கை ஒப்பந்தத்தில் கைச்சாத்திடுவதற்குத் தேவையான ஆவணங்களைத் தயாரித்தல்.</p> <p>ஆ) கண்ட அடுக்குகளின் எல்லைகள் குறித்த ஐ.நா ஆணைக்குழுவில் இலங்கையின் சமர்ப்பிப்பு. (CLCS).</p>	<p>90%</p> <p>90%</p> <p>100%</p>		

<ul style="list-style-type: none"> - இலங்கையின் சமர்ப்பிப்பு பரிசீலிக்கப்படாமல் இருப்பதால், புதுடில்லியிலுள்ள இலங்கை உயர் ஸ்தானிகராலயம் மற்றும் இலங்கையில் உள்ள இந்திய உயர் ஸ்தானிகராலயம் மூலம் இந்தியாவுடன் இருதரப்பு கலந்துரையாடல்களை மேற்கொள்வதற்கு நடவடிக்கை எடுக்கப்பட்டுள்ளது. - அத்துடன், இலங்கைக்கும் இந்தியாவுக்கும் இடையிலான உயர்மட்ட விஜயங்களின்போது இந்த விடயத்தை விவாதிப்பதற்கான தொகுப்புக்கள் தயாரிக்கப்பட்டன. - சட்டப்பிரிவின் கீழ் இயங்கும் தேசிய சமுத்திர விவகாரங்கள் குழுவின் (NOAC) பணிகளை மேற்பார்வை செய்தல். - UNCLCS இல் இலங்கையின் 2 ஆவது சமர்ப்பிப்புக்கான தயாரிப்பு பணிகளை மேற்பார்வையிடுதல். <p>(இ) சர்வதேச கடல்படுகை ஆணைக்குழு (ISA) தொடர்பான விடயங்கள்: இலங்கையின் கண்ட அடுக்கு தொடர்பான சமர்ப்பிப்பின் கீழ் இலங்கையால் உரிமை கோரப்பட்ட ஒரு பகுதியில் வெள்ளி உலோகம் தொடர்பாக ஆராய்தல் மற்றும் வளங்களைப் பயன்படுத்துவதாக இந்தியா முன்வைத்த கூற்றுக்கு எதிராக ஆட்சேபணை தெரிவிக்க நியூயோர்க் இலுள்ள ஐ.நா நிரந்தர பிரதிநிதி மூலம் ISA ஐ உடன் தொடர்பு கொள்ள நடவடிக்கை எடுக்கப்பட்டது, இது இந்திய விண்ணப்பத்தை தாமதிக்க வழிவகுத்தது.</p>			
<p>சர்வதேச மனிதநேய சட்டம்</p> <ul style="list-style-type: none"> - நீதி அமைச்சு, பாதுகாப்பு அமைச்சு, சட்டமா அதிபர் திணைக்களம், சட்ட வரைஞர் திணைக்களம், சுகாதார அமைச்சு மற்றும் சர்வதேச செஞ்சிலுவைச் சங்கம் ஆகியவற்றுடனும் சர்வதேச மனிதநேயச் சட்ட குழு உறுப்பினர்களுடனும் தொடர்பு கொண்டு சர்வதேச மனித நேயச்சட்ட குழு கூட்டங்களை கூட்டுதல். -இலங்கைக்கான சர்வதேச மனிதநேய சட்டக்குழுவிற்கு தலைமை தாங்கும் இச்சட்டப்பிரிவானது, சர்வதேச மனிதநேய சட்டம் தொடர்பான பணிப்பட்டறைகள் மற்றும் மாநாடுகளை நடத்தியது. இலங்கையின் தேசிய மொழிகளில் ஜெனீவா சாசனங்களை மொழிமாற்றம் செய்வதற்கான நடவடிக்கைகளை எடுத்தல். மாநாடு மற்றும் கண்காட்சி உட்பட, ஜெனீவா சாசனங்களின் 75 ஆவது ஆண்டு நிறைவு கொண்டாட்டங்களை ஒழுங்குசெய்தல். 	90%		

<p>நீதிமன்ற வழக்குகள்</p> <p>அடிப்படை உரிமைகள் வழக்குகள் மற்றும் பிற வழக்குகள்</p> <p>-நீதி அமைச்சு மற்றும் சட்ட மா அதிபர் திணைக்களங்களின் ஆளோசனையின் பேரில் அவசியமான நடவடிக்கைகளை எடுத்தல்.</p> <p>- அடிப்படை உரிமைகள் தொடர்பில், வழக்குகளை விரைவுபடுத்தவும் அமைச்சின் நிலைப்பாட்டை உறுதிப்படுத்தவும் சட்டமா அதிபர் திணைக்களத்திற்கு அவதானிப்புகள் சமர்ப்பிக்கப்படுதல் வேண்டும்.</p> <p>வெளிநாட்டு நீதிமன்ற அழைப்பாணைகள்-</p> <p>- நீதிமன்ற நடவடிக்கைகளை எளிதாக்குவதற்காக நீதிமன்ற அழைப்பாணைகள் செயன்முறையை விரைவுபடுத்த நீதி அமைச்சுடன் கலந்தாலோசித்து, வெளிநாடுகளிலுள்ள தூதரக பணியகங்களுடன் தொடர்பு கொண்டு தேவையான நடவடிக்கை எடுத்தல்.</p> <p>-வெளிநாடுகளிலுள்ள தூதரக பணியகங்கள் மூலமாக, இலங்கை பிரஜைகள் குறித்த நீதிமன்ற அழைப்பாணைகள் அனுப்பப்பட வேண்டும்.</p> <p>- இலங்கையிலுள்ள சம்பந்தப்பட்ட நீதிமன்றங்களுக்கு முறையாகத் தகவல் தெரிவிக்கும் பொருட்டு, நீதி அமைச்சிற்கு அழைப்பாணைகள் அனுப்புதல்.</p>	80%		
	100%		77%
<p>தகவல் அறியும் உரிமைச் சட்டம்</p> <p>-அமைச்சின் சம்பந்தப்பட்ட பிரிவுகளுடன் தொடர்பு கொண்டு, 2016 ஆம் ஆண்டின் தகவலறியும் உரிமைச் சட்ட இல.12 இன் கீழ், கோரப்பட்ட தகவல்களை வழங்குதல்.</p> <p>-2016 ஆம் ஆண்டின் தகவலறியும் உரிமைச் சட்ட இல.12 இன்படி, உரிய காலப்பகுதிக்குள் கோரிக்கைகள் பதிலளிக்கப்படுதல்.</p>		76%	

4.4.6 வெளிநாட்டு சொத்து முகாமைத்துவம் மற்றும் அபிவிருத்தி பிரிவு

முன்னுரிமைப் பகுதிகள்	எதிர்பார்க்கப்படும் பெறுபேற்றின் உண்மையான சதவீதம் (%)		
வெளிநாட்டு சொத்து முகாமைத்துவம் மற்றும் அபிவிருத்தி பிரிவு	100%- 90%	89%- 75%	74%- 50%
1. வெலிங்டன், நியூசிலாந்தில் இலங்கை தூதரகத்தை நிறுவுதல்			
2. இலங்கை அரசாங்கத்திற்குச் சொந்தமான சொத்துக்களைப் பராமரித்தல்			
i. ஜகார்த்தா	100%		
ii. பெய்ஜிங்	100%		
iii. பாங்கொக்		80%	
iv. சென்னை			20%
v. கன்பரா			20%

4.4.7. நெறிமுறைப் பிரிவு

முன்னுரிமைப் பகுதிகள்	எதிர்பார்க்கப்படும் பெறுபேற்றின் உண்மையான சதவீதம் (%)		
	100% - 90%	89% - 75%	74% - 50%
<p>நெறிமுறைப் பிரிவை டிஜிட்டல் மயமாக்குதல்</p> <ul style="list-style-type: none"> ஆவணப்படுத்தலை டிஜிட்டல் மயமாக்குவதற்காக தகவல் தொழில்நுட்ப பிரிவுடன் இணைந்து பணிபுரிதல். காகித அமைப்பிலான நிர்வாக அமைப்பின் பயன்பாட்டைக் குறித்து, கொழும்பைத் தளமாகக் கொண்ட இராஜதந்திர தூதரக பணியகங்களுடன் இணையம் மூலமாக பணியாற்ற உதவும் வகையில் டிஜிட்டல் மயமாக்கப்பட்ட பணித் தளத்தை உருவாக்க ICTA உடன் இணைந்து பணியாற்றுவதல். 			40%
<p>வீசா வழங்கும் செயன்முறையை நெறிப்படுத்துதல் மற்றும் அங்கீகாரம் பெற்ற தூதரக தலைவர்கள், இராஜதந்திரிகள், மூன்றாம் நாடுகளைச் சேர்ந்த பாதுகாப்பு ஆலோசகர்களுக்கான நுழைவு வீசாக்கள், அடையாள அட்டைகளை அறிமுகப்படுத்துதல். தற்போதைய கொள்கைகள் மதிப்பாய்வில் உள்ளன.</p> <ul style="list-style-type: none"> அங்கீகாரம் செயன்முறையிலுள்ளது வீசா செயன்முறையை நடைமுறைப்படுத்தல் 	100%		
<p>ஆவண டிஜிட்டல் மயப்படுத்தல நிறுவுதலில், நெறிமுறைக் கையேட்டினை இறுதிப்படுத்த, தகவல் தொழில்நுட்ப பிரிவுடன் இணைந்து பணியாற்றுவதல்.</p> <ul style="list-style-type: none"> நெறிமுறை கையேட்டை மதிப்பாய்வு செய்து, சமகால முன்னேற்றங்களை உள்ளடக்கியதாக அதைப் புதுப்பித்தல். 		75%	
<p>கொழும்பைத் தளமாகக் கொண்ட தொலைபேசி கோப்பகத்தை காலாண்டு அடிப்படையில் புதுப்பித்தல். வாடிக்கையாளர்களின் பரந்த பயன்பாட்டிற்காக நெறிமுறைப் பிரிவு வலைத்தளத்தை புதுப்பித்தல்.</p> <ul style="list-style-type: none"> ஒரு வலைத்தள https://mfa.gov.lk/ PDF உரு அமைக்கப்படும் 	100%		
<p>நெறிமுறை பயிற்சிகள் குறித்து, கௌரவ துணைத்துவர்களுக்கான வழிகாட்டிகள் அறிமுகம்</p> <ul style="list-style-type: none"> கௌரவ தூதர்களுக்கான விளக்கவுரை கௌரவ தூதர்களுக்கான கண்காணிப்பு பொறிமுறை 	100%		
<p>கட்டுநாயக்கா விமான நிலையத்தின் முக்கிய பிரமுகர் கூடத்தைப் பயன்படுத்துவது குறித்த கொள்கை வழிகாட்டல்களை உருவாக்குதல். தற்போதைய நெறிமுறை கையேடு மீளாய்வுவிலுள்ளது.</p> <ul style="list-style-type: none"> கொள்கை வழிகாட்டல்களை வெளியிடுதல் 	90%		
<p>நெறிமுறைப்பிரிவினை மீள்கட்டமைத்தல்.</p> <ul style="list-style-type: none"> நெறிமுறைப்பிரிவின் தற்போதைய வடிவமைப்பை மாற்றி, அதன் இடத்தையும் மாற்றுவதல். 			70%

<p>புதிதாக அங்கீகரிக்கப்பட்ட பதவியணியைப் பின்பற்றி, புதிய நெறிமுறைப் பிரிவு அலுவலர்களை ஆட்சேர்ப்பு செய்தல்</p> <ul style="list-style-type: none"> பரீட்சை/ நேர்காணல் நடத்துதல் 			60%
<p>நெறிமுறைப் பிரிவு அலுவலர்களுக்கு பயிற்சிகள் வழங்குதல்</p> <ul style="list-style-type: none"> மனித வளங்கள் பிரிவின் ஒத்துழைப்புடன் பல்வேறு பயிற்சி திட்டங்கள் நடத்தப்பட்டன. 			30%
<p>சான்றாதாரப் பத்திரங்களை முன்வைத்தல், நாடுகளின் அதிமுக்கிய/ முக்கிய பிரமுகர்கள் மற்றும் பிற சிரேஷ்ட அதிகாரிகளின் உத்தியோகபூர்வ வருகை தொடர்பான நெறிமுறை வழிகாட்டல்கள் மற்றும் கையேடுகளை அச்சிடுதல்.</p> <ul style="list-style-type: none"> கையேடுகளை வெளியிடுதல் 			50%

அத்தியாயம் - 5 - நிலையான அபிவிருத்திக் குறிக்கோள்களை அடைதலின் செயலாற்றுகை

5.1 நிலையான அபிவிருத்திக் குறிக்கோள்கள்

2017 ஆம் ஆண்டின் 19 ஆம் இலக்க நிலையான அபிவிருத்திச் சட்டத்தின்படி, இலங்கையில் நிலையான அபிவிருத்திக்கான 2030 நிகழ்ச்சி நிரலை செயற்படுத்துவது குறித்த ஒருங்கிணைப்பு, வசதி செய்தல், கண்காணித்தல், மதிப்பீடு செய்தல் மற்றும் அறிக்கையிடல் ஆகியவற்றுடன் நிலையான அபிவிருத்தி கழகம் நிறுவப்பட்டது.

2021 ஆம் ஆண்டுக்கான உலகளாவிய நிலையான அபிவிருத்தி அறிக்கையில், நிலையான அபிவிருத்திக் குறிக்கோள்களை எட்டுவதில் இலங்கையின் செயற்பாடு முன்னேற்றகரமாகவுள்ளதாக மதிப்பிடப்பட்டது. இந்த குறிக்கோள்கள் 1, 4, 7 மற்றும் 13 இல் தொடர்ந்தும் முன்னேற்றம் கண்டிருக்கும் நாம், தற்சமயம் 166 நாடுகளில் 83 ஆவது இடத்தில் இருக்கிறோம். ஒட்டுமொத்த நாட்டின் புள்ளியானது, 69.4 ஆக அதிகரித்தமையானது, பிராந்திய சராசரியான 67.2 இலும் அதிகமாகும்.

குறிக்கோள் 4 ஆன, 'தரமான கல்வி' மற்றும் குறிக்கோள் 13 ஆன, 'காலநிலை செயற்பாடு' ஆகியவற்றில் இலங்கை திடமான வளர்ச்சியைப் பேணி வருகிறது. அத்துடன், குறிக்கோள் 3 ஆன, 'நல்லாரோக்கியம் மற்றும் நல்வாழ்வு' இன் கீழான செயற்பாட்டுக்குப் பங்களித்து, 30-70 வயதுகளுக்கு இடையில் உள்ளவர்கள் மத்தியில் தொற்றா நோய்களால் ஏற்படும் வயது-தரப்படுத்தப்பட்ட இறப்பு வீதமும் குறைந்துள்ளது. குறிக்கோள் 15 ஆன, 'நிலங்களின் வாழ்வு' இற்குப் பங்களித்து, நிரந்தரமாக காடுகளை அழிக்கும் நடவடிக்கைகள் குறைந்துள்ளன. அத்துடன், குறிக்கோள் 11 ஆன, 'நிலையான நகரங்கள் மற்றும் சமுதாயங்கள்' இன் கீழ் பங்களிக்கும் வகையில், 'டைம்ஸ் உயர் கல்வி பல்கலைக்கழகங்களின் தரவரிசை'யில் முதல் 3 சிறந்த பல்கலைக்கழகங்களின் சராசரி மதிப்பெண் அதிகரிப்பு என்பன இந்த மீளாய்வுக் காலகட்டத்தில் இலங்கையால் மேற்கொள்ளப்பட்ட சில குறிப்பிடத்தக்க வளர்ச்சிகள் ஆகும்.

ஜூலை 2022 இல் அரசாங்கம், சிவில் சமூகத்தினர் மற்றும் சர்வதேச அபிவிருத்தி பங்காளர்கள் ஆகியோருடனான, ஐக்கிய நாடுகள் பொருளாதார, சமூக கழகத்தின் (ECOSOC) உயர்மட்ட அரசியல் கருத்துக் களத்தில், இலங்கையின் இரண்டாவது தன்னார்வ தேசிய மீளாய்வு முன்வைக்கப்பட்டது. இந்த மீளாய்வானது; 2018 ஆம் ஆண்டின் முதல் தன்னார்வ தேசிய மீளாய்வுக்குப் பின்னர், தேசிய கொள்கைக் கட்டமைப்பில் நிலையான அபிவிருத்திக் குறிக்கோள்களை ஒருங்கிணைப்பதில் ஏற்பட்டுள்ள முன்னேற்றத்தையும், நிலையான அபிவிருத்திக் குறிக்கோள் ஆளுகை, ஒருங்கிணைப்பு மற்றும் கண்காணிப்புக்கான மேம்படுத்தப்பட்ட நிறுவனரீதியான திறன்களையும் எடுத்துக்காட்டுகிறது.

ஜனவரி 2023 இல் நிலையான அபிவிருத்திக் கழகமானது, அந்தந்த அமைச்சுக்களுக்கான பணிப்பாணைக்கமைவாக, தேசிய அளவில் பொருத்தமான நிலையான அபிவிருத்தி குறிக்கோள்களை இனங்காண்பதற்கான வழிகாட்டல்களை வெளியிட்டது. இப்பயிற்சியின் செயல் நோக்கமானது; பொருளாதார சவால்களுக்கு மத்தியில் சகல அரசாங்க நிறுவனங்களும் திட்டமிடல் மற்றும் மூலவளங்களை நிலையான அபிவிருத்திக் குறிக்கோள்களை நோக்கி வழிநடத்தச் செய்வதும், வலுவான தேசிய மட்டத்திலான கண்காணிப்பு மற்றும் முன்னேற்ற மதிப்பீட்டை உறுதிப்படுத்துவதும் ஆகும்.

அதன்படி, 21 அமைச்சுக்கள், 2030 இற்குள் அடையவேண்டிய, 157 தேசிய நிலையான அபிவிருத்திக் குறிக்கோள் இலக்குகளை அமைத்தன. இந்த தேசிய நிலையான அபிவிருத்திக் குறிக்கோள் இலக்குகள், இலங்கையில் நிலையான அபிவிருத்திக் குறிக்கோள் வளர்ச்சி மதிப்பீட்டுக்கான கண்காணிப்பு மற்றும் கணிப்பீட்டுக் கட்டமைப்புடன் ஒருங்கிணைக்கப்படும்.

ஆசியா மற்றும் பசிபிக் பிராந்தியத்திற்கான ஐக்கிய நாடுகளின் பொருளாதார மற்றும் சமூக ஆணைக்குழுவினால் (UNESCAP) சமீபத்தில் மேற்கொள்ளப்பட்ட ஆய்வுகளின்படி; ஆசிய பசிபிக் பிராந்தியத்திலுள்ள 53 நாடுகளில், நிலையான அபிவிருத்திக் குறிக்கோள்களின், கிடைக்கக்கூடிய எல்லா தரவுகளையும் உள்ளடக்கிய ஒட்டுமொத்த சூழலை வலுப்படுத்துவதில், இலங்கை 13 ஆவது இடத்தில் வைக்கப்பட்டுள்ளது. இது; எதிர்காலத்தில் நிலையான அபிவிருத்திக் குறிக்கோள்களுக்கான ஆதாரங்களுடன் கூடிய கொள்கை வகுப்பிற்கான இலங்கையின் இயலாமை அதிகரிக்கும்.

ஐ.நா. இலங்கைக் குழுவிற்கும் இலங்கை அரசாங்கத்திற்கும் இடையில் கையெழுத்திடப்பட்ட ஒட்டுமொத்த ஐ.நா. நிலையான அபிவிருத்தி ஒத்துழைப்பு கட்டமைப்பின் (UNSDCF) கீழ், நிலையான

அபிவிருத்தி குறிக்கோள்களுக்கான ஐ.நா. நிறுவனங்களின் பங்களிப்பானது, இணை அமைச்சுக்களை நோக்கியுள்ளது. பல்வேறு ஐ.நா முகவரமைப்புக்களின் நாட்டு ஒத்துழைப்புக் கட்டமைப்புக்கள் UNSDCF உடன் இணைந்துள்ளன.

நிலையான அபிவிருத்திக் குறிக்கோள்களை அடைவதில் பின்வரும் செயற்றிட்டங்களில்/ முன்முயற்சிகளில், **ஐ.நா முகவரமைப்புகள் நிலையான அபிவிருத்திக் கழகத்திற்கு உதவின:**

- தேசிய வரவு செலவுத் திட்டத்தில் அறிமுகப்படுத்தப்படவுள்ள நிலையான அபிவிருத்திக் குறிக்கோள் பாதீட்டு குறியீட்டு முறை மற்றும் குறியிடல் முறையை உருவாக்குதல். (ஐ.நா அபிவிருத்தி திட்டம் (UNDP) இலங்கை).
- நிலையான அபிவிருத்திக் குறிக்கோள்களுக்கான முதலீட்டாளர் திட்டத்தை உருவாக்குதல் மற்றும் நிலையான அபிவிருத்தி குறிக்கோள்களுக்குச் சார்பான தனியார் மூலதனத்தின் புதிய மட்டங்களை வெளிப்படுத்துவதற்கு, கட்டமைக்கப்பட்ட திட்ட அமைப்பினை மேம்படுத்தல். (ஐ.நா அபிவிருத்தி திட்டம் (UNDP) இலங்கை).
- மிகவும் துல்லியமான மற்றும் சான்றுகள் அடிப்படையிலான முன்னேற்ற மதிப்பீடுகளைக் கொண்டிருப்பதற்காக, 2023 ஆம் ஆண்டில் 115 நிலையான அபிவிருத்திக் குறிக்கோள் சுட்டிகளுக்காக நிறுவப்பட்ட அடிப்படைத் தரவுகளை அடிப்படையாகக் கொண்டு, நிலையான அபிவிருத்திக் கழகமானது ஒரு தேசிய நிலையான அபிவிருத்திக் குறிக்கோள் கண்காணிப்பு மற்றும் மதிப்பீட்டு கட்டமைப்பை உருவாக்கியது. (UNESCAP)
- நிலையான அபிவிருத்திக் குறிக்கோள்களுக்கான தேசிய கண்காணிப்பு மற்றும் மதிப்பீட்டுக் கட்டமைப்பினை உருவாக்குதல்.
- இலங்கையில் டிஜிட்டல் அரசாங்க மாற்றத்தை விரைவுபடுத்துவதற்கான ஒரு தேசிய திறன் கட்டமைப்பு பட்டறையை நடத்துதல். (UNDESAP).
- இலங்கையின் முதலாவது அரசிறமை பசுமை முறி கட்டமைப்பினை உருவாக்குவதற்கான தொழில்நுட்ப ஆதரவு. (UNDESAP)
- நிலையான நிதி குறித்த முக்கிய பாத்தியதையுடையோரின் திறன் கட்டமைப்பு (UNDESAP)
- இயற்கை/ காலநிலை மாற்றங்களுக்கான கடன் குறித்த தொழில்நுட்ப ஆதரவு. (UNESCAP)
- நிலையான அபிவிருத்திக் குறிக்கோள்களின் கண்காணிப்பு மற்றும் மதிப்பீட்டு கொள்திறன்களை வலுப்படுத்துவதற்கான தொழில்நுட்ப ஆதரவு (UNESCAP)
- நிலையான அபிவிருத்திக் குறிக்கோள்களை அடைவதற்கு, அனைத்தையும் உள்ளடக்கிய மற்றும் நிலையான வணிகங்களை ஊக்குவிப்பதற்கான மூலோபாயம் ஜனவரி 2024 இல் ஆரம்பிக்கப்பட்டது. (UNESCAP)

அத்தியாயம்- 6 – வெளிநாட்டு அலுவல்கள் அமைச்சின் மனிதவள விபரக்குறிப்பு

6.1. பணிநிலைப் பிரிவு முகாமைத்துவம்

6.1.1 2024 டிசம்பர் 31 வரையான காலப்பகுதிக்குள் அமைச்சின் அலுவலர்கள்

பிரிவு	அங்கீகரிக்கப்பட்ட பதவியணி	ஏற்கனவேயுள்ளவர்கள்	வெற்றிடங்கள்/ மிகை
சிரேஷ்ட ⁸	105	90	15/*
மேல்நிலை ⁹	09	05	04/*
இரண்டாம் நிலை ¹⁰	448	401	47/*
ஆரம்ப நிலை ¹¹	128	127	*/01

6.1.2. 2024 டிசம்பர் 31 வரை தூதரக பணியகங்களிலுள்ள அலுவலர்கள்

பிரிவு	அங்கீகரிக்கப்பட்ட பதவியணி	ஏற்கனவேயுள்ளவர்கள்	வெற்றிடங்கள்/ மிகை
Home Based			
சிரேஷ்ட/மேல்நிலை ¹²	239	152	87
இரண்டாம் நிலை ¹³	247	190	57
ஆரம்ப நிலை ¹⁴	07	06	01
அந்தந்த நாடுகளில் ஆட்சேர்ப்பு செய்யப்பட்டோர்			
இரண்டாம் நிலை ¹⁵	240	182	58
ஆரம்ப நிலை ¹⁶	309	242	67

⁸ சிரேஷ்ட –இலங்கை வெளிநாட்டுச் சேவை, நிர்வாக சேவை, கணக்காளர் சேவை, சட்ட அதிகாரிகள், கணக்காய்வாளர் சேவை, த.தொ.தொ சேவை போன்ற நிறைவேற்று மட்டத்தில் உள்ள அதிகாரிகள்.

⁹ முகாமைத்துவ சேவையின் உயர் தர அதிகாரிகள், மொழிபெயர்ப்பாளர் சேவை அதிகாரிகள் மற்றும் த.தொ.சேவை அதிகாரிகள்

¹⁰ அபிவிருத்தி அலுவலர், முகாமைத்துவ சேவை அலுவலர், நூலகவியலாளர், வரவேற்பாளர் மற்றும் பிற திணைக்கள சேவை அலுவலர்

¹¹ வாகன சாரதிகள், அலுவலக உதவியாளர், துப்புரவு பணியாளர், மின்சார பழுதுபார்ப்போர் போன்றவர்கள்.

¹² தூதரக தலைவர், அமைச்சர் ஆலோசகர், ஆலோசகர், முதல் செயலாளர், இரண்டாம் செயலாளர், மூன்றாம் செயலாளர்

¹³ அபிவிருத்தி உதவியாளர், தகவல் தொழில்நுட்ப அலுவலர் உள்ளிட்ட முகாமைத்துவ சேவையிலுள்ள அலுவலர்கள்

¹⁴ வாகன சாரதிகள், அலுவலக உதவியாளர்கள், துப்புரவு பணியாளர்கள்

¹⁵ எழுதுவினைஞர், வரவேற்பாளர், சுருக்கெழுத்தாளர், மொழிபெயர்ப்பாளர், தகவல் தொடர்பு அலுவலர்

¹⁶ வாகன சாரதிகள், அலுவலக உதவியாளர்கள், துப்புரவு பணியாளர்கள் உள்ளிட்டோர்.

6.2. மனிதவள அபிவிருத்தி

வெளிநாட்டு அலுவலர்கள் அமைச்சரவை அனைத்து அலுவலர்களுக்கும் நடத்தப்பட்ட பயிற்சி செயற்றிட்டங்கள்

#	பயிற்சியின் பெயர்	பயிற்சி பெற்ற அலுவலர் எண்ணிக்கை	காலம்	மொத்த முதலீடு (ரூ..000)	பயிற்சியின் தன்மை		பெறுபெறு/ பெற்ற அறிவுத்திறன்
					Local (Rs.)	(வெளிநாடு/ உள்நாடு)	
1.	"தூதரக நிர்வாகம் மற்றும் நிதி சம்பிரதாயங்கள்" குறித்த விழிப்புணர்வு அமர்வு	81	01 நாள்	அமைச்சரவை பாடீடு	உள்நாடு	இலங்கை வெளிநாட்டுச் சேவை அதிகாரிகள், வெளிநாடுகளிலுள்ள தூதரக பணியகங்களில் பின்பற்றப்படவேண்டிய நிர்வாக, நிதி சம்பிரதாயங்கள் குறித்த அறிவைப் பெற்றுக்கொண்டனர்.	
2.	தூதரகங்களாகவும் உயர்ஸ்தானிகர்களாகவும் நியமிக்கப்பட்டவர்களுக்கான ஆற்றுப்படுத்தல் செயற்றிட்டம்	17	2024 மார்ச் முதல் ஏப்ரல் வரை (21 நாட்கள்) மற்றும் 2024 ஆகஸ்ட் முதல் செப்டெம்பர் வரை (17 நாட்கள்)	அமைச்சரவை பாடீடு	உள்நாடு	நாட்டின் வெளியுறவுக் கொள்கையின் சமகால அம்சங்கள் மற்றும் வெளிநாடுகளில் வெளியுறவு விவகாரங்களை நடத்துதல், அமைச்ச மற்றும் வெளிநாடுகளிலுள்ள தூதரகங்களின் செயற்பாடுகள் குறித்த அடிப்படை அறிவு மற்றும் நடைமுறை அனுபவம் குறித்து பங்கேற்பாளர்கள் அறிவைப் பெற்றனர்.	
3.	தூதரகங்களில் நியமிக்கப்பட்ட தொழிலாளர் அனுகூலங்களை பயிற்சி	8	01 நாள்	அமைச்சரவை பாடீடு	உள்நாடு	வெளிநாட்டு தூதரகங்களில் தொழிலாளர் அதிகாரிகளின் கடமைகள் மற்றும் செயற்பாடுகள் குறித்த தொகுப்பு	
4.	2020 (2023) இல் முகாமைத்துவ சேவை அலுவலர் சேவைப் பதவியணியிலிருந்து தூதரக பணியகங்களில் நியமிக்கப்பட்ட தகுதியானவர்களுக்கான ஆற்றுப்படுத்தல் நிகழ்ச்சி	71	04 நாட்கள்	அமைச்சரவை பாடீடு	உள்நாடு	வெளிநாடுகளிலுள்ள தூதரக பணியகங்களின் நிர்வாக செயற்பாடுகளில் முகாமைத்துவ சேவை அதிகாரிகளின் பங்கு, வெளிநாட்டு சொத்து முகாமைத்துவம் மற்றும் மேம்பாடு, தூதரகங்களின் நெறிமுறை செயற்பாடுகள் மற்றும் ஆளுமை, அமைச்சரவை பாடீட்டு முறை மற்றும் தலைமைத்துவம், தூதரகம் தொடர்பான விடயங்கள் (புதிய கடவுச்சீட்டு வழங்குதல், குடிபுரிமை, பிறப்புச் சான்றிதழ்கள், திருமணச் சான்றிதழ்கள், இறப்புச் சான்றிதழ்கள் மற்றும் பிற சான்றிதழ்களை வழங்குதல், தூதரகங்களால்/	

									பதவியணிகளால் வழங்கப்படும் பிற சேவைகள்), தூதரகங்களின் நிதிக் கடமைகள், கணக்காய்வு மற்றும் முகாமைத்துவம், அடிப்படை ஆங்கில எழுத்துத் திறன்கள், பற்றிய விளக்க அமர்வுகள்.
5.	2024 இல் புதிதாக ஆட்சேர்ப்பு செய்யப்பட்ட இ.வெ.சே அதிகாரிகளுக்கான இராஜதந்திர பயிற்சி திட்டம்	18	01 மாதம், 3 நாட்கள்	அமைச்சின் பாடீடு	உள்நாடு	உள்நாடு	அமைச்சின் பாடீடு	உள்நாடு	பொது சேவையின் கடமைகள், ஆணை மற்றும் செயற்பாடுகளை வினைத்திறனுடனும் திறமையாகவும் நிறைவேற்றுவதைப் பற்றி அறிந்துகொள்ளுதல்.
6.	பேராசிரியர் பற்றிக் மெண்டிஸ் அவர்களின் சிறப்பு விரிவுரை; "இந்து-பசுபிக் பிராந்தியத்திலும் அதற்கப்பாலும் போட்டியும் அமெரிக்கப் போட்டியும் இலங்கையின் புவிசார் மூலோபாய சவால்களும்".	18	01 நாள்	அமைச்சின் பாடீடு	உள்நாடு	உள்நாடு	அமைச்சின் பாடீடு	உள்நாடு	அமைச்சின் சைபர் பாதுகாப்பை சமரசம் செய்யக்கூடிய பல சைபர் தாக்குதல்கள் மற்றும் ஏராளமான அச்சுறுத்தல்கள், நிறுவனத்தின் சிரேஷ்ட அதிகாரிகளின் முக்கியமான சான்றுகளைத் திருட முயற்சிக்கும் இலக்கு வைக்கப்பட்ட தாக்குதல்கள் குறித்த விளக்க அமர்வு.
7.	எல்லா இ.வெ.சே 2024, அதிகாரிகளுக்கமான சைபர் பாதுகாப்பு குறித்த விழிப்புணர்வு திட்டம்	சகல இ.வெ.சே அதிகாரிகள்	01 நாள்	அமைச்சின் பாடீடு	உள்நாடு	உள்நாடு	அமைச்சின் பாடீடு	உள்நாடு	அலுவலக உதவியாளர்களின் பணி/சயவிரவரங்களின் கண்ணோட்டம், சான்சரி மற்றும் அதிகாரப்பூர்வ வசிட்பிட பராமரிப்பு, பொது நடத்தை, இரகசியத்தன்மை பேணுதல், நியமிக்கப்பட்ட நாட்டின் விதிகள் போன்றவை, வரவேற்பு/ முன் அலுவலகப் பணி, தூதரக செயற்பாடுகளின் ஒட்டுமொத்த அறிமுகம், தனிப்பட்ட திறன் மேம்பாடு, பணிப் பங்கு/கடமையின் இரகசியத்தன்மை, நெறிமுறையின் அடிப்படை புரிதல், வரவேற்பு நெறிமுறை, சீர்ப்படுத்தல், ஆசாரம், செயற்பாட்டின் பங்கு, கடமை மற்றும் பொறுப்புகள், சமூக/சாப்பாட்டு நிர்வாகப் பொறுப்புகள், பின்பற்ற வேண்டிய கட்டாய சட்ட முறைகள், நிர்வாகப் பொறுப்புகள்.
8.	மனிதவள ஒப்பந்த அடிப்படையில் வெளிநாட்டு தூதரகங்களில் புதிதாக நியமிக்கப்பட்ட அலுவலக உதவியாளர்களுக்கான ஆற்றுப்படுத்தல் திட்டம்	17	03 நாட்கள்	அமைச்சின் பாடீடு	உள்நாடு	உள்நாடு	அமைச்சின் பாடீடு	உள்நாடு	அலுவலக உதவியாளர்களின் பணி/சயவிரவரங்களின் கண்ணோட்டம், சான்சரி மற்றும் அதிகாரப்பூர்வ வசிட்பிட பராமரிப்பு, பொது நடத்தை, இரகசியத்தன்மை பேணுதல், நியமிக்கப்பட்ட நாட்டின் விதிகள் போன்றவை, வரவேற்பு/ முன் அலுவலகப் பணி, தூதரக செயற்பாடுகளின் ஒட்டுமொத்த அறிமுகம், தனிப்பட்ட திறன் மேம்பாடு, பணிப் பங்கு/கடமையின் இரகசியத்தன்மை, நெறிமுறையின் அடிப்படை புரிதல், வரவேற்பு நெறிமுறை, சீர்ப்படுத்தல், ஆசாரம், செயற்பாட்டின் பங்கு, கடமை மற்றும் பொறுப்புகள், சமூக/சாப்பாட்டு நிர்வாகப் பொறுப்புகள், பின்பற்ற வேண்டிய கட்டாய சட்ட முறைகள், நிர்வாகப் பொறுப்புகள்.
9.	மனிதவள ஒப்பந்த அடிப்படையில் வெளிநாட்டு தூதரகங்களில் புதிதாக	21	03 நாட்கள்	அமைச்சின் பாடீடு	உள்நாடு	உள்நாடு	அமைச்சின் பாடீடு	உள்நாடு	நடத்தை விதிகள், ஒரு வாகன சாரதியின் மற்றும் பொறுப்புகள், தூதரக செயற்பாடுகளின் சுருக்கமான/ ஒட்டுமொத்த அறிமுகம்.

	நியமிக்கப்பட்ட சாரதிகளுக்கான ஆற்றுப்படுத்தல் திட்டம்	வாகன	30	100 கற்கை மணித்தியாலங்கள்	840,000.00	உள்நாடு	தொழில்முறையின் மிக உயர்ந்த தரநிலைகள், தூதரகங்களில் வாகன சாரதியாக கடமையாற்றும்போது பின்பற்றவேண்டிய கடமைகள், தனிப்பட்ட திறன் மேம்பாடு, நெறிமுறை பற்றிய அடிப்படை புரீதல்: • கொடியுடன் உள்ள கார் • வாகனங்களின் பராமரிப்பு, நடத்தை விதிகள், செயற்பாட்டின் பங்கு, கடமை மற்றும் பொறுப்புகள், நிர்வாகப் பொறுப்புகள், பராமரிப்பு மற்றும் தோற்றம் மற்றும் பின்பற்ற வேண்டிய கட்டாய சட்ட முறைகள் பற்றிய விளக்கங்கள்.. ஆங்கில மொழியில் மேம்பாடு
10.	அலுவலக உதவியாளர்கள் மற்றும் வாகன சாரதிகளுக்கான ஆங்கில பேச்சுமொழி வகுப்புகள்	சேவை மற்றும்	46	150 கற்கை மணித்தியாலங்கள்	120,000.00	உள்நாடு	இரண்டாம் மொழி புலமை பெறுதல்
11.	முகாமைத்துவ அலுவலர் அபிவிருத்தி உத்தியோகத்தர்களுக்கான தமிழ் மொழி பயிற்சி	சேவை மற்றும்	1	06 மாதங்கள்	41,600.00	உள்நாடு	CCTV மற்றும் வலையமைப்பு மற்றும் கேபிள் மற்றும் கேபிள் பொருத்துதல் மேம்பட்ட திறன் பெறுதல்
12.	CCTV மற்றும் வலையமைப்பு மற்றும் கேபிள் பொருத்துதல்	சம்பள முறை	2	03 நாட்கள்	36,000.00	உள்நாடு	மேம்பட்ட அறிவைப் பெறுதல்
13.	அரசாங்க சம்பள முறை	வன்பொருள் வலையமைப்பு பயிற்சி	2	06 மாதங்கள்	83,000.00	உள்நாடு	கணினி வன்பொருள் மற்றும் வலையமைப்பில் அறிவை புதுப்பித்து மேம்படுத்தல்
14.	கணினி மற்றும் வலையமைப்பு பயிற்சி	நிர்வாகம் மற்றும் பாதுகாப்பு	2	06 மாதங்கள்	87,000.00	உள்நாடு	இது தொடர்பான அறிவை புதுப்பித்து மேம்படுத்தல்
15.	வலையமைப்பு மற்றும் பாதுகாப்பு	பல்லூடக இணைய வடிவமைப்பு மேம்பாட்டு உத்திகள்	1	02 மாதங்கள்	35,000.00	உள்நாடு	Multimedia Web Design மற்றும் Development Techniques இல் அறிவை புதுப்பித்து மேம்படுத்தல்
16.	மேம்பட்ட இணைய வடிவமைப்பு மற்றும் உத்திகள்	சட்ட முதுமாணி	1	02 வருடங்கள்	245,000.00	உள்நாடு	சேவை தேவைகளைப் பூர்த்திசெய்தல், அறிவை மேம்படுத்தல்
17.	சட்ட முதுமாணி	பொது நிருவாக முதுமாணி கற்கை	1	1 வருடம்	125,000.00	உள்நாடு	சேவை தேவைகளைப் பூர்த்திசெய்தல், அறிவை மேம்படுத்தல்
18.	பொது நிருவாக முதுமாணி கற்கை	அரசாங்க கொள்முதல் மற்றும் ஓப்பந்த	1	1 வருடம்	75,000.00	உள்நாடு	கொள்முதல் தொடர்பில் அறிவை மேம்படுத்தல்
19.	அரசாங்க கொள்முதல் மற்றும் ஓப்பந்த						

	முகாமைத்துவத்தில் டிப்ளோமா கற்கை												
20.	தகவல் தொழில்நுட்ப மாநாடு	2	02 நாட்கள்	45,000.00	45,000.00	வெளிநாடு (அமெரிக்கா)	தகவல் தொழில்நுட்பத்தில் திறன் மேம்பாடு						
21.	ஆசிய நிறுவனத்தின் இளம் ஆசிய இராஜதந்திரி செயற்றிட்டம்	01	15 நாட்கள்	Henry Luce நிதியத்தினால் நிதி வழங்கல்	Henry Luce நிதியத்தினால் நிதி வழங்கல்	வெளிநாடு (அமெரிக்கா)	இலங்கை வெளிநாட்டுச் சேவையில் பணிக்காலம் முழுவதும் தங்கள் திறன்களை மேம்படுத்துவதற்காக, அந்தந்த அதிகாரிகள் அந்தந்த துறைகளில் அறிவையும் நடைமுறை அனுபவத்தையும் பெற்றனர்.						
22.	UNIDIR Women in AI Fellowship	01	05 நாட்கள்	ஆயுதக் களவு ஆராய்ச்சிக் கான ஐக்கிய நாடுகள் நிறுவனத்தினால் முழுமையாக நிதி வழங்கப்பட்டது.	ஆயுதக் களவு ஆராய்ச்சிக் கான ஐக்கிய நாடுகள் நிறுவனத்தினால் முழுமையாக நிதி வழங்கப்பட்டது.	வெளிநாடு (ஜெனீவா)							
23.	ஆசியா- பசுபிக் பிராந்தியத்துக்கான சர்வதேச சட்டத்தின் பிராந்திய கற்கை நெறி	01	24 நாட்கள்	சட்ட விவகாரங்களுக்கான ஐ.நா அலுவலக நிதி வழங்கல்	சட்ட விவகாரங்களுக்கான ஐ.நா அலுவலக நிதி வழங்கல்	வெளிநாடு (தாய்லாந்து)							
24.	இலங்கை அதிகாரிகளுக்கான குறுகிய கால கற்கை நெறி	10	09 நாட்கள்	இந்தியாவின் முழுமையான நிதியில். சஷமா ஸ்வராஜ் வெளிநாட்டுச் சேவை நிறுவனம்	இந்தியாவின் முழுமையான நிதியில். சஷமா ஸ்வராஜ் வெளிநாட்டுச் சேவை நிறுவனம்	வெளிநாடு (இந்தியா)							
25.	VI BRICS + இளம் இராஜதந்திரிகள் கருத்துக்களம்	02	05 நாட்கள்	ரஷ்ய குடியரசின் வெ.	ரஷ்ய குடியரசின் வெ.	வெளிநாடு (ரஷ்யா)							

26.	சர்வதேச குற்றவியல் சட்டம் குறித்த பயிற்சி நெறி	02 (01 அதிகாரி இணை யம் மூலம் கலந்து கொண் டார், ஒரு அதிகாரி ஹைக் இல் கலந்து கொண் டார்.)	05 நாட்கள்	ஐரோப்பா மற்றும் வெ. அலுவல்கள் அமைச்சு, பிரான்ஸ் உடன், ஹைக் இலுள்ள சர்வதேச சட்டக் கல்லூரியின் நிதி அனுசரணையுடன்	வெளிநாடு (நெதர்லாந்து)	
27.	வெளிநாட்டுச் சேவைக் கல்லூரியினால் நடத்தப்பட்ட 30 ஆவது கனிஷ்ட இராஜதந்திரி கற்கை நெறி	02	08 நாட்கள்	பாகிஸ்தான் வெ. அமைச்சு மற்றும் வெளிநாட்டு சேவைக் கல்லூரியின் நிதி அனுசரணை	வெளிநாடு (பாகிஸ்தான்)	

அத்தியாயம் - 7 - இணக்கப்பாட்டு அறிக்கை

#	தேவை	இணக்கம்/ இணக்கமின்மை	இணக்கம் இன்மைக்கான சுருக்கமான விளக்கம்	எதிர்காலத்தில் இணக்கமின்மையைச் சரிசெய்வதற்கு முன்மொழியப்பட்ட நடவடிக்கைகள்
பின்வரும் நிதிக் கூற்றுகள்/ கணக்குகள் உரிய நேரத்தில் சமர்ப்பிக்கப்பட்டன.				
1.1	வருடாந்த நிதிக் கூற்று	இணக்கம்	பொருத்தமற்றது	பொருத்தமற்றது
1.2	அரசாங்க அலுவலர் கணக்குக்கான முன்பணம்	இணக்கம்	பொருத்தமற்றது	பொருத்தமற்றது
1.3	வர்த்தக மற்றும் உற்பத்தி முன்பண கணக்குகள் (வர்த்தக முன்பண கணக்குகள்)	பொருத்தமற்றது	பொருத்தமற்றது	பொருத்தமற்றது
1.4	களஞ்சிய முன்பண கணக்குகள்	பொருத்தமற்றது	பொருத்தமற்றது	பொருத்தமற்றது
1.5	சிறப்பு முன்பண கணக்குகள்	பொருத்தமற்றது	பொருத்தமற்றது	பொருத்தமற்றது
1.6	பிற	பொருத்தமற்றது	பொருத்தமற்றது	பொருத்தமற்றது
புத்தகங்கள் மற்றும் பதிவேடுகளைப் பராமரித்தல் (FR 445)				
2.1	பொது நிர்வாக சுற்றறிக்கை 267/2018 இற்கமைய நிலையான சொத்து பதிவேட்டைப் பராமரித்தல் மற்றும் புதுப்பித்தல்	இணக்கம்	பொருத்தமற்றது	பொருத்தமற்றது
2.2	தனிப்பட்ட ஊதியப் பதிவேடு/ தனிப்பட்ட ஊதியங்களைப் பராமரித்தல் மற்றும் புதுப்பித்தல்.	இணக்கம்	பொருத்தமற்றது	பொருத்தமற்றது
2.3	கணக்காய்வு விசாரணைகளைப் பராமரித்தல் மற்றும் புதுப்பித்தல்	இணக்கம்	பொருத்தமற்றது	பொருத்தமற்றது
2.4	உள்ளக கணக்காய்வு அறிக்கைகளைப் பராமரித்தல் மற்றும் புதுப்பித்தல்	இணக்கம்	பொருத்தமற்றது	பொருத்தமற்றது
2.5	உரிய நேரத்தில் சகல மாதாந்த கணக்குத் தொகுப்புக்களையும் தயாரித்து திறைசேரியில் (CIGAZ)	இணக்கம்	பொருத்தமற்றது	பொருத்தமற்றது
2.6	காசோலைகள் மற்றும் காசுக்கட்டளைகளின் பதிவேட்டை பராமரித்தல் மற்றும் புதுப்பித்தல்	இணக்கம்	பொருத்தமற்றது	பொருத்தமற்றது
2.7	இருப்பு பதிவேட்டைப் பராமரித்தல் மற்றும் புதுப்பித்தல்	இணக்கம்	பொருத்தமற்றது	பொருத்தமற்றது
2.8	பங்குகள் பதிவேட்டை பராமரித்தல் மற்றும் புதுப்பித்தல்	இணக்கம்	பொருத்தமற்றது	பொருத்தமற்றது
2.9	இழப்புகள் பதிவேட்டை பராமரித்தல் மற்றும் புதுப்பித்தல்	இணக்கம்	பொருத்தமற்றது	பொருத்தமற்றது
2.10	கடப்பாடுகள் பதிவேட்டை பராமரித்தல் மற்றும் புதுப்பித்தல்	இணக்கம்	பொருத்தமற்றது	பொருத்தமற்றது
2.11	அடிக்கட்டை புத்தகங்களை பராமரித்தல் மற்றும் புதுப்பித்தல் (GA - N20)	இணக்கம்	பொருத்தமற்றது	பொருத்தமற்றது
நிதிக் கட்டுப்பாட்டுக்கான செயற்பாடுகளைக் கையளித்தல் (FR 135)				
3.1	நிறுவனத்திற்குள் நிதி அதிகாரத்தை கையளித்தல்	இணக்கம்	பொருத்தமற்றது	பொருத்தமற்றது

3.2	நிதி அதிகாரத்தைக் கையளித்தல் குறித்த விழிப்புணர்வு	இணக்கம்	பொருத்தமற்றது	பொருத்தமற்றது
3.3	ஒவ்வொரு பரிவர்த்தனையையும் அங்கீகரிக்கும் செயற்பாட்டின்போது மூன்றுக்கும் மேற்பட்ட அதிகாரிகள் ஈடுபடுவதை உறுதிசெய்யும் வகையில் அதிகாரத்தைக் கையளித்தல்.	இணக்கம்	பொருத்தமற்றது	பொருத்தமற்றது
3.4	கணக்காளர்களின் மேற்பார்வையின் கீழ், மே 11, 2014 திகதியிட்ட அரசு கணக்கு சுற்றறிக்கை 171/2004 மூலம் அறிமுகப்படுத்தப்பட்ட அரசாங்க சம்பளப்பட்டியல் மென்பொருள் தொகுப்பைப் பயன்படுத்துதல்.	இணக்கம்	பொருத்தமற்றது	பொருத்தமற்றது
வருடாந்த திட்டங்களைத் தயாரித்தல்				
4.1	வருடாந்த செயற்றிட்டம் தயாரித்தல்	இணக்கம்	பொருத்தமற்றது	பொருத்தமற்றது
4.2	வருடாந்த கொள்முதல் திட்டம் தயாரித்தல்	இணக்கம்	பொருத்தமற்றது	பொருத்தமற்றது
4.3	வருடாந்த உள்ளக கணக்காய்வுத் திட்டம் தயாரித்தல்	இணக்கம்	பொருத்தமற்றது	பொருத்தமற்றது
4.4	வருடாந்த மதிப்பீட்டை உரிய நேரத்தில் தயாரித்து NBD க்கு சமர்ப்பித்தல்	இணக்கம்	பொருத்தமற்றது	பொருத்தமற்றது
4.5	வருடாந்த காசுப்பாய்ச்சல் கூற்றினை தயாரித்து உரிய நேரத்தில் திறைசேரியின் தொழிற்பாட்டுத் திணைக்களத்தில் சமர்ப்பித்தல்.	இணக்கம்	பொருத்தமற்றது	பொருத்தமற்றது
கணக்காய்வு விசாரணைகள்				
5.1	கணக்காய்வாளர் நாயகத்தினால் வழங்கப்பட்ட திகதிக்குள் சகல கணக்காய்வு விசாரணைகளுக்கும் பதிலளித்தல்	இணக்கமின்மை	சில தூதரக பணியகங்கள் உரிய காலத்தில் பதில் வழங்கவில்லை	குறிப்பிட்ட காலத்தில் பதிலளிக்க அறிவுறுத்தல்
உள்ளக கணக்காய்வு				
6.1	கணக்காய்வாளர் நாயகத்தின் ஆலோசனையுடன், நிதி விதிமுறை 134 (2) DMA/1-2019 இற்கமைவாக, வருட ஆரம்பத்தில் உள்ளக கணக்காய்வு திட்டம் ஒன்றை தயாரித்தல்.	இணக்கம்	பொருத்தமற்றது	பொருத்தமற்றது
6.2	ஒரு மாதத்திற்குள் சகல உள்ளக கணக்காய்வு அறிக்கைகளுக்கும் பதிலளித்தல்.	இணக்கமின்மை	சில தூதரக பணியகங்கள் உரிய காலத்தில் பதில் வழங்கவில்லை	குறிப்பிட்ட காலத்தில் பதிலளிக்க அறிவுறுத்தல்
6.3	2018 இன் தேசிய கணக்காய்வுச் சட்ட இல. 19 இன் உப பிரிவு 40(4) இற்கமைவாக, சகல உள்ளக கணக்காய்வு அறிக்கைகளின் பிரதிகளையும் முகாமைத்துவ கணக்காய்வு திணைக்களத்தில் சமர்ப்பித்தல்.	இணக்கம்	பொருத்தமற்றது	பொருத்தமற்றது
6.4	நிதி விதிமுறை 134(3) இற்கமைவாக உள்ளக கணக்காய்வு அறிக்கைகளின் பிரதிகளை	இணக்கம்	பொருத்தமற்றது	பொருத்தமற்றது

	கணக்காய்வாளர் நாயகத்திடம் சமர்ப்பித்தல்.			
கணக்காய்வு மற்றும் முகாமைத்துவ குழுக்கள்				
7.1	முகாமைத்துவ கணக்காய்வு திணைக்களத்தின் சுற்றறிக்கை 1-2019 இற்கமைவாக, குறைந்தது நான்கு கணக்காய்வு மற்றும் முகாமைத்துவ கூட்டங்களை நடத்துதல்	இணக்கமின்மை	மூன்று கூட்டங்கள் இடம்பெற்றன	முழுமையான இணக்கத்திற்கான நடவடிக்கைகள் எடுக்கப்படும்.
சொத்து முகாமைத்துவம்				
8.1	சொத்து முகாமைத்துவ சுற்றறிக்கை இல.01/2017 இற்கமைவாக, சொத்துக்களின் கொள்வனவு மற்றும் விற்பனை குறித்த தகவல்களை கட்டுப்பாட்டாளர் நாயகத்தின் அலுவலகத்தில் சமர்ப்பித்தல்	இணக்கம்	பொருத்தமற்றது	பொருத்தமற்றது
8.2	மேற்குறிப்பிட்ட சுற்றறிக்கையின் 13 ஆவது பந்தியிலுள்ள ஏற்பாடுகளை நடைமுறைப்படுத்துவதை ஒருங்கிணைப்பதற்காக நியமிக்கப்பட்ட தொடர்பு அதிகாரியின் விபரங்கள் கட்டுப்பாட்டாளர் நாயகம் அலுவலகத்திற்கு அனுப்பப்பட்டன.	இணக்கம்	பொருத்தமற்றது	பொருத்தமற்றது
8.3	பொது நிதி சுற்றறிக்கை இல.05/2016 இன்படி, உரிய திகதியில் ஆய்வுச்சபை நடத்தி சம்பந்தப்பட்ட அறிக்கைகளை கணக்காய்வாளர் நாயகத்திடம் சமர்ப்பித்தல்	இணக்கம்	பொருத்தமற்றது	பொருத்தமற்றது
8.4	இச்சுற்றறிக்கையில் குறிப்பிடப்பட்ட காலத்தில் ஏற்பட்ட அதிகப்படியான, பற்றாக்குறை மற்றும் பிற பரிந்துரைகள் மீதான நடவடிக்கைகளை ஆய்வுச் சபை வெளியிட்டது.	இணக்கம்	பொருத்தமற்றது	பொருத்தமற்றது
8.5	நிதி விதிமுறை 772 இன்படி, ஒதுக்கிவிடப்பட்ட பொருட்களை அகற்றுதல்	இணக்கம்	பொருத்தமற்றது	பொருத்தமற்றது
வாகனங்களின் முகாமைத்துவம்				
9.1	வாகனத்தொகுதியிலிருந்து தினசரி பயன்படுத்தப்படும் வாகனங்களின் அட்டவணைகள் மற்றும் மாதாந்த தொகுப்புகள் ஆகியவற்றைத் தயாரித்து உரிய திகதியில் கணக்காய்வாளர் நாயகத்திடம் சமர்ப்பித்தல்.	இணக்கம்	பொருத்தமற்றது	பொருத்தமற்றது
9.2	ஒதுக்கிவிடப்பட்ட வாகனங்களை ஆறு மாதத்திற்குள் அகற்றுதல்.	இணக்கம்	பொருத்தமற்றது	பொருத்தமற்றது
9.3	வாகன பதிவேடுகளை புதுப்பித்தல் மற்றும் பராமரித்தல்	இணக்கம்	பொருத்தமற்றது	பொருத்தமற்றது
9.4	நிதி விதிமுறைகள் 103, 104, 109 மற்றும் 110 ஆகியவற்றின் பிரகாரம், எல்லா விபத்துக்கள் பற்றியும் நடவடிக்கைகளை எடுத்தல்	இணக்கம்	பொருத்தமற்றது	பொருத்தமற்றது
9.5	29 டிசம்பர் 2016 ஆம் திகதிய பொது நிர்வாக சுற்றறிக்கை இல.30/2016 இன் பந்தி 3.1 இலுள்ள	இணக்கம்	பொருத்தமற்றது	பொருத்தமற்றது

	ஏற்பாடுகளுக்கமைவாக, வாகனங்களின் எரிபொருள் பாவனையை மீள்ப் பரிசோதித்தல்			
வங்கிக் கணக்குகளின் முகாமைத்துவம்				
10.1	வங்கி இணக்கப்பாட்டு அறிக்கைகளைத் தயாரித்து, உரிய திகதியில் கணக்காய்வுக்குத் தயார்படுத்துதல்.	இணக்கம்	பொருத்தமற்றது	பொருத்தமற்றது
10.2	மதிப்பாய்வு செய்யப்பட்ட ஆண்டில் அல்லது முந்தைய ஆண்டுகளின் செயலற்ற கணக்குகளைத் தீர்த்து வைத்தல்.	இணக்கம்	பொருத்தமற்றது	பொருத்தமற்றது
10.3	வங்கி இணக்கப்பாட்டு அறிக்கைகள் மூலம் வெளிப்படுத்தப்பட்ட நிலுவைகளுக்கான நிதி விதிமுறைகள் தொடர்பாகவும், அதற்காக சரிசெய்தல் செய்யப்பட வேண்டியிருந்ததாகவும், அந்த நிலுவை ஒரு மாதத்திற்குள் தீர்க்கப்பட்டதா என்பது குறித்தும் நடவடிக்கை எடுக்கப்பட்டது.	இணக்கம்	பொருத்தமற்றது	பொருத்தமற்றது
வழங்கல்களைப் பயன்படுத்தல்				
11.1	வரையறையை மீறாமல் ஒதுக்கீடுகளைப் பயன்படுத்துதல்	இணக்கம்	பொருத்தமற்றது	பொருத்தமற்றது
11.2	FR 94(1) இன் படி ஆண்டிறுதியில் எஞ்சியிருந்த விதிகளை மீறாத பொறுப்புகள்.	இணக்கம்	பொருத்தமற்றது	பொருத்தமற்றது
அரசாங்க அலுவலர்கள் கணக்குக்கான முன்பணங்கள்				
12.1	எல்லைகளுடன் இணக்கம்	இணக்கம்		
12.2	கடன் நிலுவைத் தொகை குறித்த கால பகுப்பாய்வு	இணக்கம்		
12.3	ஒரு வருடத்திற்கும் மேலான நிலுவைத் தொகையில் உள்ள கடன் நிலுவைகளைத் தீர்த்தல்.	இணக்கமின்மை	இந்த நிலுவை தொடர்பாக ஒரு குழுவை நியமித்தல்	தகவல்களை கண்டுபிடிப்பதற்கான நடவடிக்கை எடுக்கப்படும்
பொது வைப்புக் கணக்கு				
13.1	நிதி விதிமுறை 571 இன் அடிப்படையில் காலம் தவறிய வைப்புத்தொகைகள் மீதான நடவடிக்கைகள்.	இணக்கம்	பொருத்தமற்றது	பொருத்தமற்றது
13.2	பொது வைப்புக்கான கட்டுப்பாட்டு பதிவேடு புதுப்பிக்கப்பட்டு பராமரிக்கப்பட்டது.	இணக்கம்	பொருத்தமற்றது	பொருத்தமற்றது
கட்டுநிதிக் கணக்கு				
14.1	ஆண்டின் இறுதியில் மதிப்பாய்வு செய்யப்படும் ரொக்கப் புத்தகத்தில் உள்ள இருப்பை அனுப்புதல்.	இணக்கம்	பொருத்தமற்றது	பொருத்தமற்றது

14.2	பணி பூர்த்தியான ஒரு மாதத்தினுள், நிதி விதிமுறை 371 இன் கீழ், தற்காலிக துணைக் கட்டுநிதியை செலுத்துதல்.	இணக்கம்	பொருத்தமற்றது	பொருத்தமற்றது
14.3	நிதி விதிமுறை 371 இனால் அங்கீகரிக்கப்பட்ட எல்லைகளை மீறாமல் தற்காலிக துணைக்கட்டுநிதியை வழங்குதல்	இணக்கம்	பொருத்தமற்றது	பொருத்தமற்றது
14.4	கட்டுநிதிக் கணக்கின் இருப்பை மாதாந்த திறைசேரி புத்தகங்களுடன் சரிபார்த்தல்.	இணக்கம்	பொருத்தமற்றது	பொருத்தமற்றது
வருமானக் கணக்கு				
15.1	விதிமுறைகளின்படி, சேகரிக்கப்பட்ட வருமானத்தைச் செலவழித்தல்	இணக்கமின்மை	பொருத்தமற்றது	பொருத்தமற்றது
15.2	சேகரிக்கப்பட்ட வருமானத்தை வைப்புக் கணக்கில் வரவு வைக்காமல், வருமானக் கணக்கில் வரவு வைத்தல்	இணக்கமின்மை	பொருத்தமற்றது	பொருத்தமற்றது
15.3	நிதி விதிமுறை 176 இன்படி, வருமான நிலுவைகள் குறித்த அறிக்கைகளை கணக்காய்வாளர் நாயகத்திடம் சமர்ப்பித்தல்.	இணக்கமின்மை	பொருத்தமற்றது	பொருத்தமற்றது
மனிதவள முகாமைத்துவம்				
16.1	அங்கீகரிக்கப்பட்ட பதவியணிக்குள் அலுவலர்களைப் பேணுதல்	இணக்கம்	பொருத்தமற்றது	பொருத்தமற்றது
16.2	சகல அலுவலர்களுக்குமான கடமைகள் அடங்கிய பட்டியலை வழங்குதல்	இணக்கம்	பொருத்தமற்றது	பொருத்தமற்றது
16.3	20 செப்டெம்பர் 2017 ஆம் திகதிய சுற்றறிக்கை இல.4/2017 இற்கமைய, சகல அறிக்கைகளையும் முகாமைத்துவ சேவைகள் திணைக்களத்தில் சமர்ப்பித்தல்.	இணக்கம்	பொருத்தமற்றது	பொருத்தமற்றது
பொதுமக்களுக்குத் தகவல்களை வழங்குதல்				
17.1	தகவல் அறியும் உரிமைச் சட்டம் மற்றும் அதன் விதிமுறைகளுக்கு அமைவாக, தகவல் பதிவேடு ஒன்றைப் பராமரித்தல் மற்றும் ஒரு தகவல் அலுவலரை நியமித்தல்.	இணக்கம்	பொருத்தமற்றது	பொருத்தமற்றது
17.2	அமைச்சின் இணைய தளம் அல்லது வேறு வழிகளுடாகக் கிடைக்கப்படும் நிறுவனம் குறித்த பொதுமக்களின் பாராட்டுகள் அல்லது முறைப்பாடுகள் குறித்து எடுக்கப்படும் நடவடிக்கைகள்.	இணக்கம்	பொருத்தமற்றது	பொருத்தமற்றது
17.3	தகவல் அறியும் உரிமைச் சட்டத்தின் பிரிவுகள் 8 மற்றும் 10 இன்படி, வருடாந்த மற்றும் இரு வருடங்களுக்கு ஒருமுறையான அறிக்கைகளைச் சமர்ப்பித்தல்.	இணக்கம்	பொருத்தமற்றது	பொருத்தமற்றது
குடிமக்கள் சாசனத்தை நடைமுறைப்படுத்தல்				
18.1	பொது நிர்வாகம் மற்றும் முகாமைத்துவ அமைச்சின்	இணக்கம்	பொருத்தமற்றது	பொருத்தமற்றது

	சுற்றறிக்கைகள் 05/2008 மற்றும் 05/2018 (1) ஆகியவற்றிற்கு அமைவாக, நிறுவனத்தின் குடிமக்கள் சாசனம்/ குடிமக்கள் வாடிக்கையாளரின் சாசனத்தை உருவாக்குதல் மற்றும் செயற்படுத்துதல்.			
18.2	மேற்படி சுற்றறிக்கையின் பந்தி 2.3 இன்படி, குடிமக்கள் சாசனம் / குடிமக்கள் வாடிக்கையாளரின் சாசனத்தின் செயல்பாட்டைக் கண்காணித்து மதிப்பிடுவதற்கான வழிமுறைகளை நிறுவனத்தால் உருவாக்குதல்.	இணக்கம்	பொருத்தமற்றது	பொருத்தமற்றது
மனிதவள திட்டம் தயாரித்தல்				
19.1	2018 ஜனவரி 24 ஆம் திகதியிட்ட பொது நிர்வாக சுற்றறிக்கை இல.02/2018 இன் இணைப்பு 2 இன் வடிவமைப்பின்படி ஒரு மனிதவள திட்டத்தை தயாரித்தல் .	இணக்கம்	பொருத்தமற்றது	பொருத்தமற்றது
19.2	ஒவ்வொரு அலுவலருக்கும் வருடம் 12 மணித்தியாலத்திற்கு குறையாத குறைந்தபட்ச பயிற்சி வாய்ப்புகளை வழங்குவதை உறுதிப்படுத்தல்	இணக்கமின்மை	தேசிய பாதிட்டு சுற்றறிக்கை இல.01/2023 இற்கமைய, அவசியமான பயிற்சிகள் வழங்கப்பட்டன.	பொருத்தமற்றது
19.3	மேற்குறிப்பிட்ட சுற்றறிக்கையின் இணைப்பு 1 இலுள்ள வடிவமைப்பை அடிப்படையாகக் கொண்டு அனைத்து அலுவலர்களுக்கும்மான வருடாந்த செயலாற்றுகை உடன்படிக்கைகளில் கையொப்பமிடுதல்.	இணக்கம்	பொருத்தமற்றது	பொருத்தமற்றது
19.4	மேலேயுள்ள சுற்றறிக்கையின் பந்தி இல.6.5 இன்படி மனிதவள முகாமைத்துவ திட்டத்தைத் தயாரித்தல், திறன் மேம்பாட்டுத் திட்டங்களை ஒழுங்கமைத்தல் மற்றும் திறன் மேம்பாட்டுத் திட்டங்களை நடத்துதல் ஆகியவற்றை ஒப்படைப்பதற்காக ஒரு சிரேஷ்ட அதிகாரியை நியமித்தல்.	இணக்கம்	பொருத்தமற்றது	பொருத்தமற்றது
கணக்காய்வு பந்திகளுக்குப் பதிலளித்தல்				
20.1	கணக்காய்வாளர் நாயகத்தினால் வழங்கப்பட்ட முன்னைய வருடங்களுக்கான கணக்காய்வு பந்திகளில் குறிப்பிட்டுக் காட்டியுள்ள குறைபாடுகளைச் சரிசெய்தல்.	இணக்கம்	பொருத்தமற்றது	பொருத்தமற்றது

විදේශ රැකියා
වெளிநாட்டு வேலைவாய்ப்பு
Foreign Employment

17 වන මහල මෙහෙවර" පියස", නාරාහේන්පිට, කොළඹ 05
17 ම් மாடி "மெஹேவர பியேச", நாரஹேன்பிட்ட, கொழும்பு 05
17th Floor, "Mehewara Piyesa", Narahenpita, Colombo 05



011-2200 331



011-2594 330



info@mfe.gov.lk



www.mfa.gov.lk

வருடாந்த செயலாற்றுகை அறிக்கை - 2024

செலவு விடய இலக்கம் - 193 – 1 – 14

(நிலவிய தொழில் மற்றும் வெளிநாட்டு வேலைவாய்ப்பு அமைச்சின் கீழ்
கருத்திட்டமாக வெளிநாட்டுப் பிரிவிடம் ஒதுக்கீடு வழங்கப்பட்டிருந்தது)

உள்ளடக்கம்

உள்ளடக்கம்.....	165
அட்டவணைகளின் உள்ளடக்கம்.....	166
வரைப்படங்கள்.....	167
அமைப்பு அட்டவணை.....	167
முதலாவது அத்தியாயம்.....	169
நிறுவனத்தின் விவரம் / நிறைவேற்றுப் பொழிப்பு.....	169
1.1 அறிமுகம்.....	170
1.2 நோக்குகை மற்றும் செயற்பணி.....	170
1.3 வெளிநாட்டு வேலைவாய்ப்புப் பிரிவின் முக்கிய செயல்பாடுகள்.....	170
1.4 நிறுவனக் கட்டமைப்பு.....	172
1.5 வெளிநாட்டு வேலைவாய்ப்புப் பிரிவின் கீழ் இயங்கும் பிரிவுகள்.....	172
1.6 வெளிநாட்டு வேலைவாய்ப்புப் பிரிவின் கீழ் உள்ள நிறுவனங்கள்.....	174
1.6.1 இலங்கை வெளிநாட்டு வேலைவாய்ப்பு பணியகம்.....	174
1.6.2 இலங்கை வெளிநாட்டு வேலைவாய்ப்பு முகவர் நிறுவனம் (தனியார்).....	175
1.7 வெளிநாட்டு மானியங்கள் கிடைக்கப்பெறும் கருத்திட்டங்களின் முன்னேற்றம்.....	175
இரண்டாவது அத்தியாயம்.....	177
முன்னேற்றம் மற்றும் எதிர்கால கண்ணோட்டம்.....	177
2.1 வெளிநாட்டு வேலைவாய்ப்புத் துறையின் முன்னேற்றம்.....	178
2.2 வெளிநாட்டு வேலைவாய்ப்புத் பிரிவின் எதிர்கால நோக்கு.....	190
மூன்றாவது அத்தியாயம்.....	195
2024 ஆம் ஆண்டு திசம்பர் 31 ஆம் திகதியல் முடிவடையும் ஆண்டுக்காக ஒட்டுமொத்த நிதி செயலாற்றுகை.....	195
3.1 நிதி செயலாற்றுகை கூற்று.....	197
3.2 2024-ஆம் ஆண்டு திசம்பர் 31 ஆம் திகதியில் நிதி நிலைமை தொடர்பான கூற்று.....	199
3.3 2024 திசம்பர் 31 ஆம் திகதியில் முடிவடையும் ஆண்டுக்காக காசுப் பாய்ச்சல் கூற்று.....	200
3.4 நிதிக் கூற்றுகளுக்கான குறிப்புகள்.....	201
3.5 வருமான சேகரிப்பு செயலாற்றுகை.....	202
3.6 ஒதுக்கீட்டுப் பயன்பாட்டின் செயலாற்றுகை.....	202
3.7 நி.பி.குறிப்பு 208 பிரகாரம் ஏனைய அமைச்சுக்கள்/ திணைக்களங்களின் முகவராக இத்திணைக்களம் / மாவட்டச் செயலகம் / மாகாண சபைக்கான செலவினத்திற்கான ஒதுக்கீடு.....	203
3.8 நிதி அல்லாத சொத்து அறிக்கையிடல் செயலாற்றுகை.....	203
3.9 கணக்காய்வாளர் நாயகத்தின் அறிக்கை.....	203
நான்காவது அத்தியாயம்.....	205
செயலாற்றுகை சுட்டிகள்.....	205
4.1 அமைச்சின் செயலாற்றுகை சுட்டிகள் (செயற்றிட்டத்தின் அடிப்படையில்).....	206
அத்தியாயம் ஐந்து.....	209
நிலைபேறான அபிவிருத்திக் குறிக்கோள்களைப் (SDG) பூர்த்தி செய்யும் செயலாற்றுகை.....	209
5.1 அடையாளம் காணப்பட்ட உரிய நிலைபேறான அபிவிருத்திக் குறிக்கோள்கள்.....	210
5.2 நிலையான அபிவிருத்தி இலக்குகளை அடைவதில் சாதனைகள் மற்றும் சவால்கள்.....	213
ஆறாவது அத்தியாயம்.....	215
மனிதவளக் குறிப்புகள்.....	215
6.1 பதவியணி முகாமைத்துவம்.....	216
6.2 நிறுவனத்தின் செயலாற்றுகையில் மனித வளப்பற்றாக்குறை அல்லது மிகை எவ்வாறு தாக்கம் செலுத்தியுள்ளது என்பதைச் சுருக்கமாகக் குறிப்பிடுக.....	217
6.3 மனிதவள அபிவிருத்தி.....	217

அத்தியாயம் ஏழு.....	223
இணக்கப்பாட்டு அறிக்கை	223

அட்டவணைகளின் உள்ளடக்கம்

அட்டவணை 1 - புலம்பெயர் சமூகத்தை விழிப்புணர்வூட்டும் நிகழ்ச்சித்திட்டங்களை நடாத்தும் முன்னேற்றம்.....	183
அட்டவணை 2 - வெளிநாட்டு வேலைவாய்ப்பு முகவர் நிறுவனங்களின் பொருட்டு அனுமதிப் பத்திரங்கள் வழங்குதல், வெளிநாட்டு வேலைவாய்ப்புகளுக்கான கோரிக்கைகளை அங்கீகரித்தல் மற்றும் வெளிநாட்டு வேலைவாய்ப்புகளுக்கான பதிவுகள் - இ.வெ.வே.பணி	184
அட்டவணை 3 - வெளிநாட்டு வேலைவாய்ப்புகளுக்காக சேர்த்தல் தொடர்பில் உரிமப் பத்திர முகவர் நிறுவனங்கள்/உரிமப் பத்திரம் அல்லாத ஏனைய தரப்புகளுக்கு எதிராக சட்டத்துடனான செயற்பாடுகளை மேற்கொள்ளுதல் - இ.வெ.வே.வா.பணியகம்.....	185
அட்டவணை 4 - புலம்பெயர் தொழிலாளர்கள் அல்லது அவர்கள் பொருட்டு கிடைக்கப்பெறும் முறைப்பாடுகளை நிவர்த்தி செய்தல் மற்றும் ஆட் கடத்தலுக்கு எதிரான செயற்பாடுகள் - இ.வெ.வே.வா.பணி	185
அட்டவணை 5 - புலம்பெயர் தொழிலாளர்கள் மற்றும் அவர்களின் குடும்ப உறுப்பினர்கள் பொருட்டு நடைமுறைப்படும் நலன்புரி நிகழ்ச்சித்திட்டங்கள் - இ.வெ.வே.வா.பணி	186
அட்டவணை 6 - பயிற்சி நிகழ்ச்சித்திட்டங்கள் நடாத்துவதன் முன்னேற்றம் - இ.வெ.வே.பணி.	187
அட்டவணை 7 - பதவியணி பயிற்சி மற்றும் மேம்பாடு - இ.வெ.வே.பணி.....	188
அட்டவணை 8 - வெளிநாட்டு வேலைவாய்ப்புகளின் பொருட்டு ஆட்களை அனுப்பி வைத்தல் - இ.வெ.வே.வா.மு.நி.....	189
அட்டவணை 9 - இலங்கை வெளிநாட்டு வேலைவாய்ப்புப் பணியகத்தால் மேற்கொள்வதற்கு எதிர்பார்க்கும் நலன்புரி நிகழ்ச்சித்திட்டங்கள்	193
அட்டவணை 10 - வெளிநாட்டு வேலைவாய்ப்பு எதிர்பார்க்கும் நபர்களுக்காக நடாத்துவதற்கு எதிர்பார்க்கப்படும் முக்கியமான கற்க நெறிகள்	194
அட்டவணை 11 - வருமான சேகரிப்பு செயலாற்றுகை.....	202
அட்டவணை 12 - ஒதுக்கீடு செய்யப்பட்ட ஒதுக்கீட்டுப் பயன்பாட்டின் செயலாற்றுகை	202
அட்டவணை 13 - நி.ஒ.விதி பிரகாரம் , ஏனைய அமைச்சுக்கள்திணைக்களங்களின் பிரதிநிதியாளராக இவ்வமைச்சிடம் வழங்கிய ஒதுக்கீடுகள்.....	203
அட்டவணை 14 - நிதி அல்லாத சொத்து அறிக்கையிடல் செயலாற்றுகை.....	203
அட்டவணை 15 - வெளிநாட்டு வேலைவாய்ப்பு பிரிவின் செயலாற்றுகை	206
அட்டவணை 16 - அமைச்சுக்கு ஏற்புடையதான நிலைபேறான அபிவிருத்தி குறிக்கோள்கள்	210
அட்டவணை 17 - 2024.12.31 ஆம் திகதியில் வெளிநாட்டு வேலைவாய்ப்பு பிரிவின் பதவியணி	216
அட்டவணை 18 - பதவியணி முகாமைத்துவம் (வெளிநாட்டு தூதரகங்கள்).....	216
அட்டவணை 19 - வெளிநாட்டு வேலைவாய்ப்பு பிரிவின் பதவியணிக்கு நடாத்தப்பட்ட பயிற்சி நிகழ்ச்சித்திட்டங்கள் - 2024	217
அட்டவணை 20 - இலங்கை வெளிநாட்டு வேலை வாய்ப்பு பணியகத்தின் அலுவலர்களுக்கான உள்நாட்டு பயிற்சி கற்கைநெறிகளின் பங்களிப்பு.....	218

அட்டவணை 21 - இலங்கை வெளிநாட்டு வேலைவாய்ப்பு முகவர் தனியார் நிறுவனத்தின் அலுவலர்களது உள்நாட்டு பயிற்சி கற்கைநெறிகளில் பங்கேற்பு	222
அட்டவணை 22 - இணக்கப்பாட்டு அறிக்கை	224

வரைப்படங்கள்

வரைப்படம் 1 - அபிவிருத்தி அலுவலர்களால் தயாரிக்கப்பட்ட குடும்ப மேம்பாட்டு திட்டம்	182
வரைப்படம் 2 - அபிவிருத்தி அலுவலர்களால் தயாரிக்கப்பட்ட பராமரிப்புத் திட்டங்கள் தொடர்பாக அறிவுறுத்தும் நிகழ்ச்சித்திட்டங்களை நடாத்தல்	182

அமைப்பு அட்டவணை

உருவப்படம் 1 - நிறுவனக் கட்டமைப்பு.....	172
---	-----

முதலாவது அத்தியாயம்

நிறுவனத்தின் விவரம் / நிறைவேற்றுப் பொழிப்பு

1.1 அறிமுகம்

வேலைவாய்ப்புக்கான இடம்பெயர்வு என்பது பொருளாதார வளர்ச்சிக்கு பங்களிக்கும், மனித மூலதனத்தை உருவாக்கும், சமூக-பொருளாதார ஏற்றத்தாழ்வுகளை குறைக்கும் மற்றும் பல்வேறு சமூக மற்றும் கலாச்சாரங்களுக்கு இடையே செயல்பாட்டை எளிதாக்கும் ஒரு உலகளாவிய நிகழ்வு ஆகும். வேலைவாய்ப்புக்கான இடம்பெயர்வு தனிநபர்கள் மற்றும் குடும்பங்கள் தங்கள் கனவுகளை நனவாக்க உதவுகின்றது. மேலும் புலம்பெயர்ந்த தொழிலாளர்களின் பல்வேறு பரிமாணங்களையும் அனுபவங்களையும் மதிக்க சமூகத்தை வலுப்படுத்தும், அதே நேரத்தில் அவர்களின் திறன்கள் மற்றும் ஆற்றல்களால் பயனடைவதுடன், மிக முக்கியமாக இது நாடுகள், பிராந்தியங்கள் மற்றும் ஒட்டுமொத்த உலகின் வளர்ச்சிக்கு ஊக்கமளிக்கிறது.

வெளிநாட்டிலுள்ளவர்கள், வெளிநாட்டு வேலைவாய்ப்பு மற்றும் சுற்றுலாத் துறை அமைச்சின், வெளிநாட்டு வேலைவாய்ப்பு பிரிவின் முதன்மை நோக்கம் யாதெனில், பல்வேறு தொழில் துறைகளில் வேலை வாய்ப்புகளை விரிவுபடுத்துதல், பாதுகாப்பான இடம்பெயர்வை உறுதி செய்தல், திறமையான மனித வளங்களை அனுப்புதல், புலம்பெயர்ந்த தொழிலாளர்களின் குடும்பங்களின் வாழ்க்கைத் தரத்தை மேம்படுத்துவதற்கு பொருத்தமான கொள்கை திட்டங்கள் மற்றும் கருத்திட்டங்களை உருவாக்குதல், வழிநடாத்துதல் மற்றும் மதிப்பீடு செய்தல் மூலம் அனைத்து பங்குதாரர்களின் எதிர்பார்ப்புகளை பூர்த்தி செய்வதுமாகும்.

அதன்படி, வேலைவாய்ப்புக்கான இடம்பெயர்வை நாட்டின் வளர்ச்சிக்கு பயனுள்ள மற்றும் திறமையான முறையில் பங்களிக்கச் செய்வதற்காக, வெளிநாட்டு வேலைவாய்ப்பு பிரிவின் வேலைத்திட்டங்கள், நிலையான அபிவிருத்தி இலக்குகள் மற்றும் அங்கீகரிக்கப்பட்ட சர்வதேச உடன்படிக்கைகளின் அடிப்படையில் 2024 நவம்பர் 25 ஆம் தேதியிட்ட 2412/08 ஆம் இலக்க அதிவிசேட வர்த்தமானியின் பிரகாரம் தயாரிக்கப்பட்டுள்ளது.

1.2 நோக்குகை மற்றும் செயற்பணி

நோக்குகை

வெளிநாட்டு சந்தையில் திறமையான மனித வளங்களுக்கான சிறந்த தேர்வாக இலங்கையை உருவாக்குதல்

செயற்பணி

வெளிநாட்டு வேலைவாய்ப்புகளின் பொருட்டு பயிற்சி பெற்ற தொழிலாளர்களுக்கு வழிகாட்டல் மற்றும் புலம்பெயர்ந்த தொழிலாளர்களின் குடும்பங்களின் வாழ்க்கைத் தரத்தை மேம்படுத்துவதற்கான கொள்கைகளையும் திட்டங்களையும் வகுத்தல், செயல்படுத்துதல் அத்துடன் மதிப்பீடு செய்தல் என்பவற்றின் ஊடாக அனைத்து பங்குதாரர்களின் எதிர்பார்ப்புகளையும் பூர்த்தி செய்வதற்கு பணியாற்றுவதல்.

1.3 வெளிநாட்டு வேலைவாய்ப்பு பிரிவின் முக்கிய செயல்பாடுகள்:

- II. வெளிநாட்டு வேலைவாய்ப்பு தொடர்பான கொள்கைகள், நிகழ்ச்சித்திட்டங்கள் மற்றும் செயற்திட்டங்களை தயாரித்தல், செயற்படுத்துதல், மேற்பார்வை செய்தல் மற்றும் மதிப்பீடு செய்தல்.
- III. வெளிநாட்டு வேலை வாய்ப்புகளை அதிகரித்தல், ஊக்குவித்தல் மற்றும் அந்த தொழில்களுக்குத் தேவையான திறன்களை மேம்படுத்துவதற்கு சம்பந்தப்பட்ட நிறுவனங்களுடன் ஒத்துழைத்தல்.
- IV. தேர்ச்சியற்ற தொழிலாளர்களுக்குப் பதிலாக தேர்ச்சிப்பெற்றவர்களை வெளிநாட்டு வேலைகளுக்கு அனுப்புவதற்கு தேவையான நடவடிக்கைகளை எடுத்தல்.
- V. வெளிநாட்டு சென்றுள்ள தொழிலாளர்களின் பாதுகாப்பை உறுதி செய்வதற்கு தேவையான சட்ட மற்றும் ஒழுங்குமுறை செயல்முறைகளை அறிமுகப்படுத்துதல்.
- VI. வெளிநாட்டில் பணிபுரியும் தொழிலாளர்கள் மற்றும் வெளிநாடுகளில் வசிக்கும் இலங்கையர்கள், இலங்கைக்குள் வெளிநாட்டு நாணயத்தைச் சேமிப்பதற்கும் முதலீடு செய்வதற்கும் சிறப்பு வசதிகளை அளித்தல்.

- VII. மத்திய கிழக்கு மற்றும் ஏனைய நாடுகளில் பணிபுரியும் வீட்டுப் பணிப்பெண்களின் பாதுகாப்பு மற்றும் நலன்புரி சேவைகளை உறுதி செய்வதற்கான ஒரு வேலைத்திட்டத்தை செயற்படுத்துதல்.
- VIII. புலம்பெயர்ந்த தொழிலாளர்களின் தொழில்முறை பிரச்சினைகளுக்கு தீர்வு காணுதல் மற்றும் அவர்களின் நலன்புரி சேவைகளை பராமரித்தல்.
- IX. வெளிநாடுகளில் பல்வேறு விபத்துகளுக்கு உள்ளானவர்களுக்கு உரிய நஷ்டஈடு பெறுவதற்கான செயல்முறையை வலுப்படுத்துவதற்கு தேவையான சட்ட சீர்திருத்தங்களை அறிமுகப்படுத்துதல்.
- X. வெளிநாட்டு வேலையை முடித்து தாயகம் திரும்பும் நபர்கள் வியாபாரங்களை ஆரம்பிப்பதற்கு சிறப்பு திட்டங்களைச் செயற்படுத்துதல்.
- XI. வெளிநாட்டு வேலைவாய்ப்பு முகவர் நிலையங்களை ஒழுங்குபடுத்துதல்.
- XII. வெளிநாட்டு வேலைகளுக்கு தொழில் வழிகாட்டுதலை வழங்குதல் மற்றும் வெளிநாட்டு வேலைவாய்ப்பு முகவர் நிலையங்களால் பணியிடங்களுக்கு அனுப்பும்போது, வெளிநாட்டு வேலைகளில் ஈடுபடுபவர்களின் நலன்புரி சேவைகளை உறுதிப்படுத்தும் வகையில் செயற்படுதல்.

1.4 நிறுவனக் கட்டமைப்பு

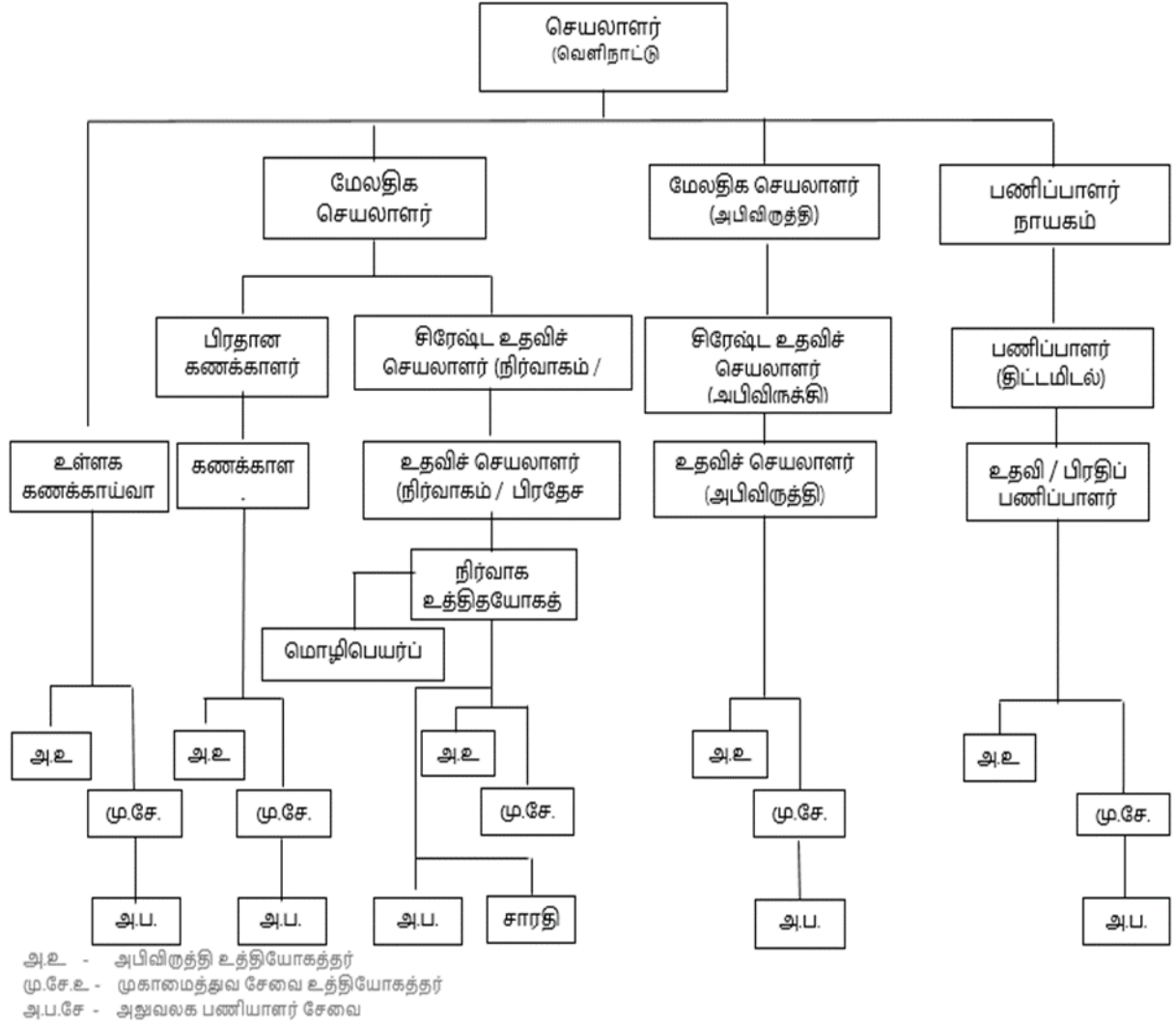

உருவப்படம் 1 - நிறுவனக் கட்டமைப்பு

1.5 வெளிநாட்டு வேலைவாய்ப்புப் பிரிவின் கீழ் இயங்கும் பிரிவுகள்

1.5.1 நிர்வாகப் பிரிவு

வெளிநாட்டு வேலைவாய்ப்புப் பிரிவின் செயற்பணி மற்றும் முக்கியமான செயல்பாடுகளை நிறைவேற்றுவதற்குத் தேவையான வசதிகளை வழங்குவதற்காக, வெளிநாட்டு வேலைவாய்ப்புப் பிரிவின் அனைத்து தாபன மற்றும் நிர்வாக நடவடிக்கைகளை நிறைவேற்றுதல் இந்தப் பிரிவின் பொறுப்பு ஆவதுடன், இந்த பிரிவின் பிரதான செயல்பாடுகள் பின்வருமாறு ஆகும்.

வெளிநாட்டு வேலைவாய்ப்புப் பிரிவில் இணைக்கப்பட்டுள்ள அனைத்து அரசு அலுவலர்களின் சுயவிபரக் கோப்புகளைப் பராமரித்தல், அது தொடர்பான ஏனைய தாபன நடவடிக்கைகள் மற்றும் பதவியணி தகவல்களை இற்றைப்படுத்தி பராமரித்தல் இப் பிரிவால் மேற்கொள்ளப்படுகிறது.

மேலும், அமைச்சரவை பத்திரங்களை தயாரித்தல் மற்றும் அமைச்சரவை தீர்மானங்கள் குறித்து நடவடிக்கை எடுத்தல், ஆலோசனைச் செயற்குழு, பொது மனுக்கள் குழு என்பவற்றிடமிருந்து அனுப்பி வைக்கப்படும் கடிதங்களுக்கு பதிலளித்தல், பாராளுமன்ற வாய்மொழி கேள்விகளுக்கு பதிலளித்தல், சனாதிபதி அலுவலகம் மற்றும் பிரதமர் அலுவலகம் மூலம் அனுப்பி வைக்கப்படும் பொது மக்களின் முறைப்பாடுகள் போன்றே நேரடியாகப் பெறப்படும் பொது மக்களின் பிரச்சினைகளை சம்பந்தப்பட்ட பிரிவுகளுக்கு அனுப்பிவைக்கப்படுதலும் மேற்கொள்கின்றது.

பிரிவுக்குச் சொந்தமான வாகனங்களின் நிர்வாகம், தேவையான உள்கட்டமைப்பு வசதிகளை வழங்குதல், பயிற்சி நடவடிக்கைகள், மூலதன பொருட்கள் மற்றும் உபகரணங்களை நிர்வகித்தல், மேலதிக நேரம், விடுமுறை நாட் சம்பளம், அக்ரஹார காப்பீடு, இடர் கடன்களை அங்கீகரித்தல் மற்றும் புலனாய்வு நடவடிக்கைகளை மேற்கொள்ளுதலும் இப் பிரிவின் பணிகளாகும்.

இலங்கை வெளிநாட்டு வேலைவாய்ப்பு பணியகம் மற்றும் இலங்கை வெளிநாட்டு வேலைவாய்ப்பு முகவர் நிறுவனம் (தனியார்) ஆகிய நிறுவனங்களின் தாபன மற்றும் நிர்வாக நடவடிக்கைகளை மேற்கொள்ளுதல் தொடர்பான பொறுப்பையும் வகிக்கின்றது.

1.5.2 அபிவிருத்திப் பிரிவு

அபிவிருத்திப் பிரிவு, வெளிநாட்டு உறவுகள் பிரிவு மற்றும் அபிவிருத்திப் பிரிவு என இரண்டு உப பிரிவுகளின் கீழ் கடமைகளை மேற்கொள்கிறது.

வெளிநாட்டு உறவுகள் பிரிவின் பிரதான செயல்பாடுகள் யாதெனில், புலம்பெயர் துறைக்கு ஏற்புடையதான சர்வதேச உடன்படிக்கைகள் தொடர்பான நடவடிக்கைகள், வெளிநாட்டு அலுவலர்கள் பிரிவால் ஐக்கிய நாடுகள் அமைப்பு மற்றும் ஏனைய அமைப்புகளால் அவ்வப்போது முன்வைக்கும் புலம்பெயர்வு துறை தொடர்பான பிரச்சினைகள், முன்மொழிவுகள் மற்றும் ஏனைய அறிக்கைகளை வழங்குதல், புதிய புரிந்துணர்வு உடன்படிக்கைகள் / உடன்பாடுகளை எட்டுதல், தற்போதுள்ள உடன்படிக்கைகளைப் புதுப்பித்தல், உடன்படிக்கைகளின் செயற்பாடுகளைப் பின்தொடர்தல், கூட்டு குழு கூட்டங்கள் தொடர்பான நடவடிக்கைகள் மற்றும் பிராந்திய / உலகளாவிய கலந்துரையாடல்கள் தொடர்பான அனைத்து நடவடிக்கைகளும் ஆகும்.

புலம்பெயர்வு துறை தொடர்பான சட்டங்கள், ஒழுங்குவிதிகள், வழிகாட்டுதல்கள் மற்றும் கொள்கைகளை உருவாக்குதல், செயற்படுத்துதல் மற்றும் பின்தொடர்தல், அபிவிருத்தி செயல்முறைகளும் அது தொடர்பாக வெளிநாட்டு வேலைவாய்ப்பு பிரிவுக்கு ஏற்புடையதான விடயங்கள் குறித்து அமைச்சரவைப் பத்திரங்கள், அமைச்சரவைக் குறிப்புகளை தயாரித்தல், துறைக்கு இணைக்கப்பட்டுள்ள அபிவிருத்தி அலுவலர்களின் விடயரீதியான பயிற்சி, பயிற்றுவிப்பாளர்களைப் பயிற்றுவிக்கும் ஒதுக்கம் பராமரித்தல், அபிவிருத்தி அலுவலர்கள் ஊடாக மாவட்ட மற்றும் பிரதேச செயலாளர் பிரிவு மட்டத்தில் நிகழ்ச்சித்திட்டங்களை செயற்படுத்துதல் அத்துடன் புலம்பெயர்ந்த பெண் தொழிலாளர்களின் குடும்ப பின்னணி அறிக்கைகள் தொடர்பான மேன்முறையீட்டு குழுக்களை நடத்துதல், குழு முடிவுகளை அறிவித்தல் மற்றும் பின்தொடர்தல் அபிவிருத்தி பிரிவின் முக்கிய செயல்பாடுகள் ஆகும்.

1.5.3 திட்டமிடல் பிரிவு

திட்டமிடல் பிரிவின் முக்கியமான பொறுப்பு யாதெனில், வெளிநாட்டு வேலைவாய்ப்புப் பிரிவு தொடர்பான ஒட்டுமொத்த திட்டமிடல், செயற்பாடு மற்றும் மதிப்பீடு மற்றும் அறிக்கையிடல் ஆகும்.

வெளிநாட்டு வேலைவாய்ப்புப் பிரிவு மற்றும் அது தொடர்பான நிறுவனங்களுடன் இணைந்து அபிவிருத்தித் திட்டங்கள் மற்றும் வருடாந்திர செயற்பாட்டுத் திட்டங்களைத் தயாரித்தல், செயற்படுத்துதல், மேற்பார்வை செய்தல், முன்னேற்ற மீளாய்வு, பின்தொடர்தல் ஆகியவற்றை முக்கியமாக திட்டமிடல் பிரிவு மேற்கொள்கின்றது. மாவட்ட செயலகங்கள், பிரதேச செயலகங்கள் என்பவற்றில் இணைக்கப்பட்டுள்ள அபிவிருத்தி அலுவலர்கள் மூலம் இலங்கை வெளிநாட்டு வேலைவாய்ப்பு பணியகத்தின் உதவியும் வழிகாட்டுதலும் ஊடாக மாவட்ட மற்றும் பிரதேச செயலாளர் பிரிவு மட்டத்தில் செயற்படுத்தப்படும் வெளிநாட்டு வேலைவாய்ப்புத் துறை தொடர்பான நிகழ்ச்சித்திட்டங்களை திட்டமிடல், மேற்பார்வை, பின்தொடர்தல், அறிக்கையிடல் ஆகியவற்றை இப்பிரிவு மேற்கொள்கிறது.

வெளிநாட்டு வேலைவாய்ப்புத் துறை தொடர்பான அபிவிருத்தித் திட்டங்களைத் தயாரித்தல், மூலதன மதிப்பீடுகளைத் தயாரித்தல், வருடாந்திர செயலாற்றுகை அறிக்கை மற்றும் வரவு செலவுத் திட்டக் குழுவுக்கான முன்னேற்ற அறிக்கையைத் தயாரித்தல் ஆகியவையும் திட்டமிடல் பிரிவு மேற்கொள்ளும் முக்கிய செயல்பாடுகளில் அடங்கும்.

1.5.4 நிதிப் பிரிவு

வருடாந்திர வரவு செலவுத் திட்டத்தின் மூலம் ஒதுக்கப்படும் நிதி ஒதுக்கீடுகளை அரசாங்க கொள்கைகளுக்கு இணங்க, ஏற்புடைய நோக்கங்களை அடைவதற்கு திறமையாகவும் பயனுள்ளதாகவும் பயன்படுத்துவதற்கு தேவையான நடவடிக்கைகளை மேற்கொள்ளுதல் கணக்குப் பிரிவின் முக்கியமான பொறுப்பாகும்.

மேலும், கணக்காய்வு ஐயப்பாடுகளின் ஆவணங்களை இற்றைப்படுத்தி பராமரித்தல் மற்றும் சம்பந்தப்பட்ட கணக்காய்வு ஐயப்பாடுகளுக்கான பதில்களை கணக்காய்வாளர் அதிபதியிடம் அனுப்புதல் மற்றும் வெளிநாட்டு வேலைவாய்ப்புப் பிரிவின் கீழ் செயற்படும் சட்டரீதியான சபைகள், வெளிநாட்டு உதவித் திட்டங்கள் தொடர்பான நிதி நடவடிக்கைகளை மேற்பார்வை செய்தல், அமைச்சு பிரதிநிதியாக சம்பந்தப்பட்ட ஒவ்வொரு குழுவிலும் பிரதிநிதித்துவம் செய்தல், நிதி மற்றும் சொத்துக்களை முகாமைத்துவம் செய்தல் தொடர்பான அறிக்கைகளை திறைசேரியிடம் அறிக்கையிடல் இப்பிரிவு மேற்கொள்கின்றது.

1.5.5 உள்ளக கணக்காய்வுப் பிரிவு

தேசிய கணக்காய்வு சட்டத்தின் 38 (ஆ) மற்றும் (ஈ) இல் குறிப்பிடப்பட்டுள்ள வகையில், பிரதான கணக்கு கொடுக்கும் அலுவலரின் பொறுப்பு நிறைவேற்றப்படுவதை உறுதி செய்வதற்காக, அந்த சட்டத்தின் 40 வது பிரிவின் கீழ் மேற்கொள்ளப்பட்ட நியமனங்கள், நிதி ஒழுங்குவிதி 133 மற்றும் 134 இன் கீழ் உள்ளக கணக்காய்வுப் பிரிவுக்கு வழங்கப்பட்டுள்ள அதிகாரங்கள் அத்துடன் முகாமைத்துவ கணக்காய்வுத் திணைக்களத்தின் 01/2019 ஆம் இலக்க மற்றும் 2019 சனவரி 12 ஆம் திகதியிட்ட சுற்றறிக்கையின் நியதிகளின்படி உள்ளக கணக்காய்வு நடவடிக்கைகள் மேற்கொள்ளப்படுகின்றன.

கணக்காய்வு முகாமைத்துவக் குழு கூட்டத்தை (காலாண்டு அடிப்படையில்) நடாத்துதல், வருடாந்திர கணக்காய்வுத் திட்டத்தைத் தயாரித்தல், உள்ளக கணக்காய்வுப் பரிசோதனைகள், விசேட பரிசோதனைகள் தொடர்பான அறிக்கைகள் மற்றும் களப் பரிசோதனைகளை மேற்கொண்டு சமர்ப்பித்தல், கணக்காய்வுத் திட்டங்களை செயற்படுத்துதல் மற்றும் கணக்காய்வு ஐயப்பாடுகளுக்கு பதில்களைத் தயாரித்தல் தொடர்பான பொறுப்பை இப்பிரிவு வகிக்கின்றது.

1.6 வெளிநாட்டு வேலைவாய்ப்புப் பிரிவின் கீழ் உள்ள நிறுவனங்கள்

1.6.1 இலங்கை வெளிநாட்டு வேலைவாய்ப்பு பணியகம்

இலங்கை வெளிநாட்டு வேலைவாய்ப்பு பணியகம், இலங்கைப் புலம்பெயர்ந்த தொழிலாளர்களை மையமாகக் கொண்டு 1994 ஆம் ஆண்டின் 4 ஆம் இலக்க மற்றும் 2009 ஆம் ஆண்டின் 56 ஆம் இலக்க சட்டங்களால் திருத்தப்பட்ட 1985 ஆம் ஆண்டின் 21 ஆம் இலக்க பாராளுமன்ற சட்டத்தின் கீழ் தாபிக்கப்பட்ட ஒரு முன்னணி சட்டரீதியான நிறுவனமாகும். வெளிநாட்டு வேலைவாய்ப்புத் துறையை நிருவகித்தல் மற்றும் ஒழுங்குபடுத்துதல், இலங்கைக்கு வெளியே பணிபுரியும் இலங்கை தொழிலாளர்கள் மற்றும் அவர்களது குடும்ப உறுப்பினர்களின் பாதுகாப்பு, நலன்புரி மற்றும் இலங்கையர்களுக்கு இலங்கைக்கு வெளியே வேலை வாய்ப்புகளை ஊக்குவித்தல் மற்றும் மேம்படுத்துதல் ஆகியவற்றின் பொறுப்பை பணியகம் வகிக்கின்றது.

இலங்கை வெளிநாட்டு வேலைவாய்ப்பு பணியகம் தலைமையகத்தின் 33 செயற்பாட்டுப் பிரிவுகளுக்கு மேலதிகமாக 09 மாகாண புலம்பெயர்வு வள நிலையங்கள், 10 மாவட்ட அலுவலகங்கள், 02 பயிற்சி நிலையங்கள் அத்துடன் 03 விமான நிலைய பிரிவுகள் மூலம் 1,121 பதவியணியைக் கொண்டு சேவைகளை வழங்கி வருகிறது.

பிரதான செயல்பாடுகள்:

- I. வெளிநாட்டு வேலைவாய்ப்பு முகவர் நிலையங்களை நடத்துவதற்கான உரிமங்களை வழங்குதல்.
- II. வெளிநாட்டு வேலைவாய்ப்பு விண்ணப்பதாரர்களுக்கான பயிற்சித் திட்டங்களை நடாத்துதல்.
- III. வெளிநாட்டு வேலைகளுக்குச் செல்லும் இலங்கையர்களை பணியகத்தில் பதிவு செய்தல் / வெளிநாட்டு வேலைகளுக்கு இலங்கையர்களை ஆட்சேர்ப்பு செய்தல்.
- IV. புலம்பெயர்ந்த தொழிலாளர்கள் அல்லது அவர்களது குடும்ப உறுப்பினர்களால் அனுப்பப்படும் முறைப்பாடுகளைத் தீர்த்தல்.
- V. புலம்பெயர்ந்த தொழிலாளர்கள் மற்றும் அவர்களது குடும்ப உறுப்பினர்களுக்கு நலன்புரி வசதிகளை வழங்குதல்.

- VI. வெளிநாட்டு வேலைவாய்ப்புத் துறை தொடர்பான சட்டங்களை நடைமுறைப்படுத்துதல்.
- VII. இலங்கையர்களுக்கு வெளிநாட்டு வேலை வாய்ப்புகளை ஊக்குவித்தல்.

1.6.2 இலங்கை வெளிநாட்டு வேலைவாய்ப்பு முகவர் நிறுவனம் (தனியார்)

அரசாங்கத்திற்குச் சொந்தமான ஒரே வெளிநாட்டு வேலைவாய்ப்பு முகவர் நிறுவனமான இலங்கை வெளிநாட்டு வேலைவாய்ப்பு முகவர் நிறுவனம், வெளிநாட்டு வேலைவாய்ப்புத் துறையின் ஒழுங்குறுத்தல் நிறுவனமான இலங்கை வெளிநாட்டு வேலைவாய்ப்பு பணியகத்துடன் இணைக்கப்பட்டு 1996 ஒக்டோபர் மாதம் முதல் செயற்படும் நிறுவனமாகும். 1982 ஆம் ஆண்டின் 17 ஆம் இலக்க நிறுவனங்கள் சட்டத்தின் கீழ் தாபிக்கப்பட்ட நிறுவனமான இலங்கை வெளிநாட்டு வேலைவாய்ப்பு முகவர் நிறுவனம், 4-7 உறுப்பினர்களைக் கொண்ட பணிப்பாளர் சபையால் செயற்படுத்தப்படுகிறது.

பிரதான செயல்பாடுகள்:

- 4.1 இலங்கை வெளிநாட்டு வேலைவாய்ப்பு பணியகம் மற்றும் வேறு ஏதேனும் சட்டரீதியான சட்டம் அல்லது சட்ட பின்னணியின் கீழ் அவ்வப்போது நடைமுறைப்படுத்தப்படும் சட்ட விதிகளுக்கு இணங்க வியாபார நடவடிக்கைகளை மேற்கொள்ளுதல்.
- 4.1 இலங்கை அல்லது வெளிநாடுகளில் தொழில்முறை, நிர்வாக, தொழில்நுட்ப மற்றும் தொழில்துறை சுகாதார, தேர்ச்சிபெற்ற, பகுதிதேர்ச்சி பெற்ற அல்லது தேர்ச்சி பெறாத வீட்டுப் பணியாளர்கள் அல்லாத மற்றும் அனைத்து வேலைவாய்ப்பு வகைப்பாடுகளுக்கும் பொருத்தமான ஊழியர்களிடம் தகுதிகளின் உறுதிப்பாட்டுக்கு அமைவாக தொழில்கள் வழங்குதல்.
- 4.1 மனிதவள வழங்கல், வர்த்தகம், காப்பீடு, வணிக அல்லது தொழில்துறை நிறுவனங்கள் மற்றும் அமைப்புகளின் தனிநபர்களாகவும், அத்தகைய சேவைகளை வழங்குவதில் ஈடுபட்டுள்ள நிறுவனங்களுடன் புரிந்துணர்வு ஒப்பந்தங்களை மேற்கொள்ளுதல்
- 4.1 வெளிநாட்டு வேலைவாய்ப்புத் தேவைகளுக்கு ஏற்ப தொழிலாளர்களின் திறன்களை மேம்படுத்துவதற்குத் தேவையான வசதிகளை மேம்படுத்துதல், திறன்களை வளர்த்தல் மற்றும் விழிப்புணர்வு நிகழ்ச்சிகளை நிர்வகித்தல்.

1.7 வெளிநாட்டு மானியங்கள் கிடைக்கப்பெறும் கருத்திட்டங்களின் முன்னேற்றம்

கருத்திட்டம் 1

அ	கருத்திட்டத்தின் பெயர்	புலம்பெயர்ந்தோர் வளங்கள் நிலையம் தாபித்தல் - மட்டக்களப்பு மாவட்டம்
ஆ	பங்களிப்பு முகவர் நிறுவனம்	புலம்பெயர்வு கொள்கை அபிவிருத்திக்கான சர்வதேச நிலையம்(International Centre for Migration Policy Development – ICMPPD)
இ	கருத்திட்டத்தின் மதிப்பிடப்பட்ட செலவினம் 77	77 ரூபா.மில்
ஈ	கருத்திட்டத்தின் காலவெல்லை	03 ஆண்டுகள் (2024 – 2026)

கருத்திட்டம் 2

அ	கருத்திட்டத்தின் பெயர்	"இலங்கையர்களுக்காக பாதுகாப்பான மற்றும் முறையான தொழிலாளர் இடம்பெயர்வுத் நிகழ்ச்சித்திட்டம் - கட்டம் IV"
ஆ	பங்களிப்பு முகவர் நிறுவனம்	அபிவிருத்தி மற்றும் ஒத்துழைப்புக்கான சவிட்சர்லாந்து முகவர் நிறுவனம்
இ	கருத்திட்டத்தின் மதிப்பிடப்பட்ட செலவினம் 77	930 ரூபா.மில்
ஈ	கருத்திட்டத்தின் காலவெல்லை	03 ஆண்டுகள் (2021 மே - 2024 ஆகஸ்ட்)

இரண்டாவது அத்தியாயம்
முன்னேற்றம் மற்றும் எதிர்கால கண்ணோட்டம்

முன்னேற்றம் மற்றும் எதிர்கால கண்ணோட்டம்

2.1 வெளிநாட்டு வேலைவாய்ப்புத் துறையின் முன்னேற்றம்

கடந்த ஐந்து தசாப்தங்களாக வேலைவாய்ப்புகளுக்கு இடம்பெயர்வதன் மூலம் இலங்கை பல நன்மைகளையும்/வெற்றிகளையும் பெற்றுள்ளது. 1970 ஆம் தசாப்தம் தொடக்கம் வேலைவாய்ப்புக்கான இடம்பெயர்வு ஆரம்பிக்கப்பட்டதுடன், அது படிப்படியாக வளர்ச்சியடைந்துள்ளது. 2024 ஆம் ஆண்டில், வெளிநாட்டுப் பணவனுப்பல்கள் 1,983.8 பில்லியன் ரூபாயாகப் பதிவாகியுள்ளன. இது மொத்த உள்நாட்டு உற்பத்தியில் (GDP) ஏறத்தாழ 9% ஆகும். மேலும், வெளிநாட்டு வேலைவாய்ப்புக்கான இடம்பெயர்வு வேலையின்மை விகிதத்தைக் குறைக்க உதவுகின்றது. 2024 ஆம் ஆண்டில், 313,642 பேர் வெளிநாட்டு வேலைவாய்ப்புகளுக்காகச் சென்றுள்ளனர். அவர்களில் 185,692 பேர் ஆண்களும், 127,950 பேர் பெண்களும் ஆவர். இதன்படி, வேலைவாய்ப்புக்கான இடம்பெயர்வு, இலங்கை தொழிலாளர்களுக்கான உலகளாவிய வாய்ப்புகளை விரிவுபடுத்துவதுடன் நாட்டின் தொலைநோக்கு மற்றும் அபிவிருத்தி நிகழ்ச்சி நிரலில் முதன்மை இடத்தைப் பெறுகின்றது.

2.1.1 வெளிநாட்டு வேலைவாய்ப்பு மேம்பாட்டிற்காக சட்டரீதியான கொள்கை கட்டமைப்பை வலுப்படுத்துதல்

1. வேலைவாய்ப்புக்கான குடியகல்வு தொடர்பான இலங்கை தேசிய கொள்கை மற்றும் செயற்றிட்டத்தை நடைமுறைப்படுத்தல்.

வேலைவாய்ப்புக்கான குடியகல்வு தொடர்பான இலங்கை தேசிய கொள்கை மற்றும் செயற்றிட்டம் (2023-2027) 2023 ஒக்டோபர் 25 ஆம் திகதி வெளியிடப்பட்டது. இந்தக் கொள்கை நடைமுறைப்படுத்துவதையும் மேற்பார்வை செய்வதையும் நோக்கமாகக் கொண்டு வேலைவாய்ப்புக்கான குடியகல்வு தொடர்பான தேசிய ஆலோசனைக் குழு 2024 மார்ச் 24 ஆம் திகதி நிறுவப்பட்டது.

இந்தக் கொள்கையை செயல்படுத்துவதில் முக்கியமான பங்குதாரரான இலங்கை வெளிநாட்டு வேலைவாய்ப்புப் பணியகத்தின் (SLBFE) அலுவலர்கள் மற்றும் தொடர்புடைய அமைச்சுக்கள், அரசு நிறுவனங்களின் அலுவலர்கள், வெளிநாட்டு வேலைவாய்ப்பு முகவர் நிறுவனங்கள், தொழிற்சங்கங்கள் மற்றும் சிவில் சமூகக் குழுக்களின் அலுவலர்கள் அடங்கும் வகையில் நாடு முழுவதும் 14 விழிப்புணர்வு நிகழ்ச்சிகள் நடத்தப்பட்டன.

வேலைவாய்ப்புக்கான இடம்பெயர்வு தொடர்பான மாகாண மற்றும் மாவட்ட ஒருங்கிணைப்புக் குழுக்களை உருவாக்குவதற்கான முதல் கட்டமாக அனைத்து மாகாணங்களையும் உள்ளடக்கிய விழிப்புணர்வு நிகழ்ச்சிகள் வெற்றிகரமாக நிறைவு செய்யப்பட்டதுடன், நாடு முழுவதும் வேலைவாய்ப்புக்கான குடியகல்வு தொடர்பாக மாகாண மற்றும் மாவட்ட ஒருங்கிணைப்புக் குழுக்களை தாபிக்கும் செயற்பாடுகள் தற்போது முன்னெடுக்கப்படுகின்றன.

2. 1985 ஆம் ஆண்டின் 21 ஆம் இலக்க வெளிநாட்டு வேலைவாய்ப்புப் பணியகச் சட்டத்தை திருத்தம் செய்தல்

வெளிநாட்டு வேலைவாய்ப்புத் துறையின் ஒழுங்குறுத்தலை மேலும் வலுப்படுத்துவதற்காக, இத்துறையுடன் தொடர்புடைய அனைத்து தரப்பினரின் பங்கேற்புடன் இலங்கை வெளிநாட்டு வேலைவாய்ப்புப் பணியகச் சட்டத்தை திருத்துவதற்கான நடவடிக்கைகள் மேற்கொள்ளப்பட்டு வருகின்றன. அதன்படி, சட்ட வரைஞரால் தயாரிக்கப்பட்ட சட்டமூலம் அவதானிப்புகளைப் பெறுவதற்காக இலங்கை வெளிநாட்டு வேலைவாய்ப்புப் பணியகத்திற்கு அனுப்பி வைக்கப்பட்டுள்ளது.

2.1.2 சர்வதேச ஒத்துழைப்பின் ஊடாக புலம்பெயர்ந்ததொழிலாளர்களை வலுவூட்டுதல்

1. புரிந்துணர்வு உடன்படிக்கைகள் / உடன்பாடுகள்

வெளிநாட்டு வேலைவாய்ப்புத் துறையை மேம்படுத்துதல், மனித வள மேம்பாடு, சர்வதேச சமூக பாதுகாப்புத் திட்டங்கள், பயிற்சித் திட்டங்கள், சட்ட விவகாரங்கள் மற்றும் பரஸ்பர உறவுகளை மேம்படுத்துதல் போன்ற நோக்கங்களுக்காக இலங்கை அரசாங்கம் பல நாடுகளுடன் உடன்படிக்கைகளை மேற்கொண்டுள்ளது. தற்போது இருபத்தொரு (21) புரிந்துணர்வு உடன்படிக்கைகள் / உடன்பாடுகள் நடைமுறையில் உள்ளன.

I. வெளிநாட்டு அலுவல்கள் அமைச்சு ஊடாக புரிந்துணர்வு உடன்படிக்கைகள் / உடன்பாடுகள் கைச்சாத்திடுவது தொடர்பான வரைவுகளை பரிமாறிக்கொள்ளுதல்.
பின்வரும் நாடுகளுடன் புரிந்துணர்வு உடன்படிக்கைகள்/ உடன்பாடுகள் கைச்சாத்திடுவது தொடர்பான வரைவுகள் பரிமாறிக்கொள்ளப்பட்டன.

ருமேனியா - வேலைவாய்ப்பு மற்றும் மனிதவளத் துறை
இத்தாலி - புலம்பெயர்வு மற்றும் நகர்வு கூட்டாண்மை
துருக்கி - தொழிலாளர் புலம்பெயர்வு தொடர்பாக முன்மொழியப்பட்ட உடன்பாடு

II. வெளிநாட்டு வேலைவாய்ப்பு தொடர்பாக இலக்கு நாடுகளுடன் தற்போதுள்ள புரிந்துணர்வு உடன்படிக்கைகள் / இருதரப்பு உடன்பாடுகளை மீளாய்வு செய்தல்

பின்வரும் உடன்பாடுகள் / புரிந்துணர்வு உடன்படிக்கைகள் மீளாய்வு செய்வது தொடர்பான தகவல்கள் வெளிநாட்டு அலுவல்கள் அமைச்சு ஊடாக சம்பந்தப்பட்ட நாடுகளுக்கு அனுப்பி வைக்கப்பட்டு, இருதரப்பு ரீதியில் கருத்துக்கள் பரிமாறப்பட்டு வருகின்றன.

கொரிய குடியரசு - தொழில் உரிமத்தின் கீழ் தொழிலாளர்களை அனுப்புதல்
மலேசியா - தொழிலாளர்களை ஆட்சேர்ப்பு செய்தல், வேலைக்கு அமர்த்துதல் மற்றும் திருப்பி அனுப்புதல்

2. உலகளாவிய / பிராந்திய மன்றங்கள்

1. அபுதாபி பேச்சுவார்த்தை (Abu Dhabi Dialogue)

அபுதாபி பேச்சுவார்த்தையின் ஏழாவது (7) அமைச்சரவைக் கூட்டம் 2024 பெப்ரவரி 10 மற்றும் 11 ஆம் திகதிகளில் ஐக்கிய அரபு எமீர் நாட்டில் நடைபெற்றது. இதில் எதிர்வரும் இரண்டு வருடங்களுக்காக பின்வரும் வழிகாட்டுதல்கள் (The guidelines for a collaborative thematic agenda for the upcoming two year cycle) குறித்து கலந்துரையாடப்பட்டது.

- ஆசியாவில் காலநிலை மாற்றங்கள் மற்றும் தொழிலாளர் நகர்வு என்பவற்றுக்கிடையிலான தொடர்பு - வளைகுடா ஒத்துழைப்பு கவுன்சில் (GCC Corridor)
- பசுமை பொருளாதார மாற்றத்திற்காக தொழிலாளர் நகர்வு மற்றும் திறன்கள்
- அபுதாபி பேச்சுவார்த்தை தொடர்பில் உறுப்பு நாடுகளில், வெளிநாடுகளில் குறுகிய கால சுயதொழில் வழங்குநர்களை (Gig workers) நிர்வகித்தல்
- அபுதாபி பேச்சுவார்த்தை தொடர்பிலான உறுப்பு நாடுகளில், தொழிலாளர் விளைவுத்திறனுக்கான ஆற்றல்கள் மற்றும் பன்முகத்தன்மைக்கான வாய்ப்புகளை திறத்தல்

2. உலகளாவிய கொள்கை வலையமைப்பு (Global Policy Network - GPN)

உலகளாவிய கொள்கை வலையமைப்பின் (GPN) உயர்மட்டக் கூட்டம் 2024 யூன் மாதம் 10 மற்றும் 11 ஆம் திகதிகளில் ஜெனீவாவில் நடைபெற்றது. இது நான்கு தொழில்நுட்ப செயற்பாட்டுக் குழுக்களின் கீழ் இயங்குகின்றது.

- உகண்டா தலைமை தாங்கும் உரிமம் வழங்குதல் மற்றும் மேற்பார்வை (Licensing and oversight) தொடர்பான குழு
- நோர்வே தலைமை தாங்கும் கண்காணிப்பு மற்றும் அமுலாக்கம் (Inspections & Enforcement) தொடர்பான குழு
- இலங்கை தலைமை தாங்கும் இருதரப்பு ஒத்துழைப்பு (Bilateral Cooperations) தொடர்பான குழு
- டியுனீசியா தலைமை தாங்கும் தொழிலாளர் நகர்வு தொடர்பான திறன்களை அளவிடுதல் (Skills Dimensions of Labour Mobility) தொடர்பான குழு

3. கொழும்பு செயல்முறை (Colombo Process)

கொழும்பு செயல்முறையின் உறுப்பினர் நாடுகளின் பங்கேற்புடன், (joint meeting of the Thematic Area Working Groups – (TAWGs)) 2024 நவம்பர் மாதம் 26, 27 மற்றும் 28 ஆகிய தேதிகளில் இந்தியாவின் தலைமையில் தாய்லாந்து பாங்கொக்கில் நடைபெற்றது.

கொழும்பு செயல்முறை தொழில்நுட்ப ஒத்துழைப்பு பிரிவின் Colombo Process Technical Support Unit - CPTSU) வசதி அளித்தல் மற்றும் ஒருங்கிணைப்புடன் பின்வரும் Thematic Area Working Group நடாத்தப்பட்டன.

- பிலிப்பைன்ஸ் தலைமை தாங்கும் புறப்படுவதற்கு முந்தைய நோக்குநிலை மற்றும் வலுவூட்டல் தொடர்பான கருப்பொருள் சார்ந்த பணிக்குழுவின் (Pre-departure Orientation and Empowerment (PDOE) - TAWG) எட்டாவது கூட்டம் 2024 நவம்பர் 26 அன்று நடைபெற்றது.
- பங்களாதேஷ் தலைமை தாங்கும் நியாயமான மற்றும் நெறிமுறை ஆட்சேர்ப்பு நடைமுறைகள் தொடர்பான கருப்பொருள் சார்ந்த பணிக்குழுவின் (Fair & Ethical Recruitment Practices (FERP) - TAWG) பதினோராவது கூட்டம் 2024 நவம்பர் 26 அன்று நடைபெற்றது.
- இலங்கை தலைமை தாங்கும் திறன்கள் மற்றும் தகுதி அடையாளம் காணுதல் தொடர்பான கருப்பொருள் சார்ந்த பணிக்குழுவின் (Skills and Qualification Recognition (S&Q) - TAWG) ஒன்பதாவது கூட்டம் 2024 நவம்பர் 27 அன்று நடைபெற்றது.
- பாகிஸ்தான் தலைமை தாங்கும் மலிவான, வேகமான மற்றும் பாதுகாப்பான பணவனுப்பல் பரிமாற்றம் தொடர்பான கருப்பொருள் சார்ந்த பணிக்குழுவின் (Cheaper, Faster & Safer Transfer of Remittances (CFSTR) - TAWG) எட்டாவது கூட்டம் 2024 நவம்பர் 27 அன்று நடைபெற்றது.

3. அபிவிருத்தி மற்றும் ஒத்துழைப்புக்கான சுவிட்சர்லாந்து முகவர் நிறுவனத்தின் பாதுகாப்பான மற்றும் வழக்கமான தொழிலாளர் புலம்பெயர்வு திட்டம் - கட்டம் IV

"இலங்கை மக்களுக்கான பாதுகாப்பு மற்றும் வழக்கமான தொழிலாளர் இடம்பெயர்வு" என்ற திட்டம் வெளிநாட்டு வேலைவாய்ப்பு பிரிவின் வழிகாட்டுதலின் கீழ், இலங்கையில் உள்ள சுவிட்சர்லாந்து தூதரகத்துடன் இணைந்து சுவிட்சர்லாந்து அபிவிருத்தி ஒத்துழைப்பின் நிதி உதவியுடன் நான்காவது கட்டமாக செயல்படுத்தப்பட்டது. இந்த திட்டத்தின் முக்கியமான நோக்கம் யாதெனில், இலங்கை புலம்பெயர்ந்த தொழிலாளர்கள் மற்றும் அவர்களது குடும்பங்களின் நலனை வலுவூட்டுவதாகும். சர்வதேச தொழிலாளர் அமைப்பு (ILO) மற்றும் International Executive Service Corps (IESC) ஆகியன இந்த திட்டத்தின் தேசிய பங்குதாரர்களாக செயற்பட்டன. இந்த திட்டம் 2024 ஆகஸ்ட் மாதத்தில் முடிவடைந்ததுடன், இதற்கான மொத்த செலவு 498 மில்லியன் ரூபாவாகும்.

4. புலம்பெயர்ந்தோர் வள நிலையம் (Migrant Resource Centre - MRC)

புலம்பெயர்வு கொள்கை அபிவிருத்திக்கான சர்வதேச நிலையம் (International Centre for Migration Policy Development - ICMPPD) மற்றும் இலங்கை இடையே 2023 திசம்பர் 11 ஆம் தேதி புரிந்துணர்வு ஒப்பந்தம் கைச்சாத்திடப்பட்டதுடன், 2024 ஏப்ரல் 26 ஆம் தேதி புலம்பெயர்ந்தோர் வள நிலையம் (Migrant Resource Centre - MRC) மட்டக்களப்பு மாவட்டத்தில் நிறுவப்பட்டது. இந்த நிலையம் வெளிநாட்டு வேலைவாய்ப்பை நாடும் நபர்களுக்கு தேவையான அனைத்து சேவைகளையும் வழங்குகின்றது. இதன் நிர்வாகத்திற்கான உதவிகளை நியூசிலாந்து அரசாங்கத்தின் புலம்பெயர்வு கொள்கை அபிவிருத்திக்கான சர்வதேச நிலையம் வழங்குகின்றது. இந்த திட்டத்திற்காக இதுவரை 14.53 ரூபா.மில்லியன் செலவிடப்பட்டுள்ளது.

2.1.3 வெளிநாட்டு வேலைவாய்ப்புக்கான வழிகாட்டுதல் மற்றும் பரிந்துரை கட்டமைப்பு

இலங்கையில் வெளிநாட்டு மற்றும் உள்நாட்டு வேலைவாய்ப்புகளை மேம்படுத்துவதற்கான ஒருங்கிணைந்த வழிகாட்டுதல் மற்றும் பரிந்துரைகளை முன்வைக்கும் கட்டமைப்பு (Integrated Guidance and Referral System - IGRS) உருவாக்குதல்.

சர்வதேச புலம்பெயர்வு அமைப்பின் (International Organization for Migration - IOM) உதவியுடன், வெளிநாட்டு வேலைவாய்ப்பை எதிர்பார்க்கும் இளைஞர் யுவதிகளை இலக்காகக் கொண்டு ஒருங்கிணைந்த வழிகாட்டுதல் மற்றும் பரிந்துரை அமைப்பு (IGRS) நிறுவப்பட்டது. இந்த கட்டமைப்பின் நோக்கம் யாதெனில், வெளிநாட்டு வேலைவாய்ப்புக்கான தொழில் வழிகாட்டுதலை வழங்குதல், தொழில் திறன் மற்றும் அனுபவம் உள்ள வேலை தேடுபவர்களின் குழாம் ஒன்றை உருவாக்குதல் மற்றும் அவர்களை வெளிநாட்டு வேலைகளுக்கு பரிந்துரைத்தல் என்பன ஆகும்.

இந்த ஒருங்கிணைந்த வழிகாட்டுதல் மற்றும் பரிந்துரை கட்டமைப்பு 2023 யூலை 15 ஆம் தேதி அதிகாரப்பூர்வமாக தொடங்கப்பட்டது. அதன்படி, ஒருங்கிணைந்த வழிகாட்டுதல் மற்றும் பரிந்துரை கட்டமைப்பில், வேலை தேடுபவர்களால் அனுப்பி வைக்கப்பட்ட 678 விண்ணப்பங்களில், 95 விண்ணப்பங்கள் வெளிநாட்டு வேலைவாய்ப்புக்கு பரிந்துரைப்பதற்கு

தகுதி பெற்றுள்ளது என்று அடையாளம் காணப்பட்டுள்ளது. இந்த கட்டமைப்பின் செயல்பாடுகள் குறித்து 4 பயிற்சித் திட்டங்கள் ஊடாக அறுபத்தைந்து வெளிநாட்டு வேலைவாய்ப்பு அபிவிருத்தி அலுவலர்கள் பயிற்சி பெற்றுள்ளனர்.

2.1.4 புலம்பெயர்ந்ததொழிலாளர்கள் மற்றும் அவர்களது குடும்ப உறுப்பினர்களைப் பாதுகாத்தல், நலன்புரி வசதிகளை மேற்கொள்ளுதல் மற்றும் வலுவூட்டுதல்

1. குடும்ப பின்னணி அறிக்கைகளை வழங்குதல்

குடிபெயர்ந்துள்ள பெண்களின் சிறுவயது குழந்தைகளைப் பாதுகாக்கும் நோக்கத்துடன், "வேலைக்காக வெளிநாடு செல்ல விரும்பும் பெண்களின் சிறு வயது குழந்தைகளின் பராமரிப்புத் திட்டம் தொடர்பான அறிக்கைகளைப் பெறுதல்" தொடர்பாக 02/2023 (1) ஆம் இலக்க மற்றும் 2023.03.31 ஆம் திகதியிட்ட சுற்றறிக்கை மற்றும் அதன் திருத்தங்கள் அடங்கிய 2023.04.18 ஆம் திகதியிட்ட 02/2023 (1) ஆம் இலக்க சுற்றறிக்கைகள் வெளியிடப்பட்டுள்ளன. குறித்த சுற்றறிக்கைகளின்படி, 2024 ஆம் ஆண்டில் பிரதேச செயலக மட்டத்தில் 62,860 குடும்ப பின்னணி அறிக்கைகள் பரிந்துரைக்கப்பட்டுள்ளன. அதாவது, முதல் காலாண்டில் 19,413 அறிக்கைகள், இரண்டாவது காலாண்டில் 15,028 அறிக்கைகள், மூன்றாவது காலாண்டில் 14,849 அறிக்கைகள் மற்றும் நான்காவது காலாண்டில் 13,570 அறிக்கைகள் என்ற வகையிலாகும். இதற்கிடையில், 328 குடும்ப பின்னணி அறிக்கைகள் பரிந்துரைக்கப்படவில்லை.

2. வேலைக்காக வெளிநாடு செல்ல விரும்பும் பெண்களின் சிறுவயது குழந்தைகளின் பராமரிப்புத் திட்டம் தொடர்பான அறிக்கைகளை பரிசீலிக்கும் மேன்முறையீட்டு குழு

பிரதேச செயலக மட்டத்தில் பரிந்துரைக்கப்படாத, வேலைக்காக வெளிநாடு செல்ல விரும்பும் பெண்களின் சிறுவயது குழந்தைகளின் பராமரிப்புத் திட்டம் தொடர்பான அறிக்கைகள் குறித்து விண்ணப்பதாரர்கள் திருப்தியடையவில்லை என்றால், அது தொடர்பாக மேன்முறையீடுகளை வெளிநாட்டு வேலைவாய்ப்பு பிரிவின் கீழ் செயல்படும் மேன்முறையீட்டு குழுவிடம் முனவைக்கலாம். அதன்படி, அனுப்பி வைக்கப்பட்ட மேன்முறையீடுகள் குறித்து முடிவுகளை எடுப்பதற்காக அந்த குழு 12 முறை கூடியுள்ளதுடன், அதில் எடுக்கப்பட்ட முடிவுகளின்படி, 62 மேன்முறையீடுகளுக்கு பரிந்துரைகள் வழங்கப்பட்டுள்ளன, மேலும் பரிந்துரைக்கப்படாத மேன்முறையீடுகளின் எண்ணிக்கை 23 ஆகும். ஏனைய மேன்முறையீடுகள் தொடர்பாக மேற்கொண்டு நடவடிக்கைகள் எடுக்கப்படுகின்றன.

3. புலம்பெயர்ந்ததொழிலாளர் குடும்பங்களை இலக்காகக் கொண்டு குடும்ப மேம்பாட்டுத் திட்டங்கள் மற்றும் பராமரிப்புத் திட்டங்களைத் தயாரித்தல்

இந்த அமைச்சின் வெளிநாட்டு வேலைவாய்ப்பு பிரிவின் கீழ் பிரதேச செயலகங்களிடம் இணைக்கப்பட்டுள்ள அபிவிருத்தி அலுவலர்கள் (வெளிநாட்டு வேலைவாய்ப்பு) மூலம், வெளிநாட்டு வேலைவாய்ப்பின் நோக்கங்களை அடைவதற்கும், புலம்பெயர்ந்த தொழிலாளர்களின் பாதுகாப்பு மற்றும் நலனை இலக்காகக் கொண்டும், புலம்பெயர்ந்த தொழிலாளர் குடும்பங்களின் பொருளாதார நிலையை மேம்படுத்துவதை நோக்கமாகக் கொண்டும் "குடும்ப மேம்பாட்டுத் திட்டங்கள்" தயாரிக்கப்படுவதுடன், புலம்பெயர்ந்த குடும்பங்களினது சமூக ரீதியாக பாதிக்கப்படக்கூடிய குழந்தைகளை இலக்காகக் கொண்டு "பராமரிப்புத் திட்டங்கள்" தயாரித்து செயற்படுத்தப்படுகின்றன. அதன்படி, 2024 ஆம் ஆண்டில் 4,855 குடும்ப மேம்பாட்டுத் திட்டங்கள் மற்றும் 531 பராமரிப்புத் திட்டங்கள் தயாரிக்கப்பட்டுள்ளன.

இதற்கு மேலதிகமாக, இலங்கை வெளிநாட்டு வேலைவாய்ப்புப் பணியகம் மூலம் செயற்படுத்தப்படும் புலம்பெயர்ந்தகுடும்பங்களின் குழந்தைகளுக்காக கல்வி உதவித்தொகை வழங்குதல், பாடசாலை உபகரணங்கள் வழங்குதல், திரும்பி வந்த தொழிலாளர்களுக்கான சுயதொழில் உதவி வழங்குதல், மாற்றுத்திறனாளிகளுக்கு சுயதொழில் மற்றும் வீட்டுவசதிகளுக்கான உதவி வழங்குதல், தொழிற்பயிற்சி திட்டங்களுக்கு பரிந்துரைத்தல் மற்றும் மருத்துவ முகாம்கள் நடாத்துதல் போன்ற திட்டங்களுக்கு பயனாளிகளை பரிந்துரைக்கும் பணிகளையும் அபிவிருத்தி அலுவலர்கள் (வெளிநாட்டு வேலைவாய்ப்பு) மேற்கொள்கின்றனர்.

குடும்ப மேம்பாட்டுத் திட்டங்கள்

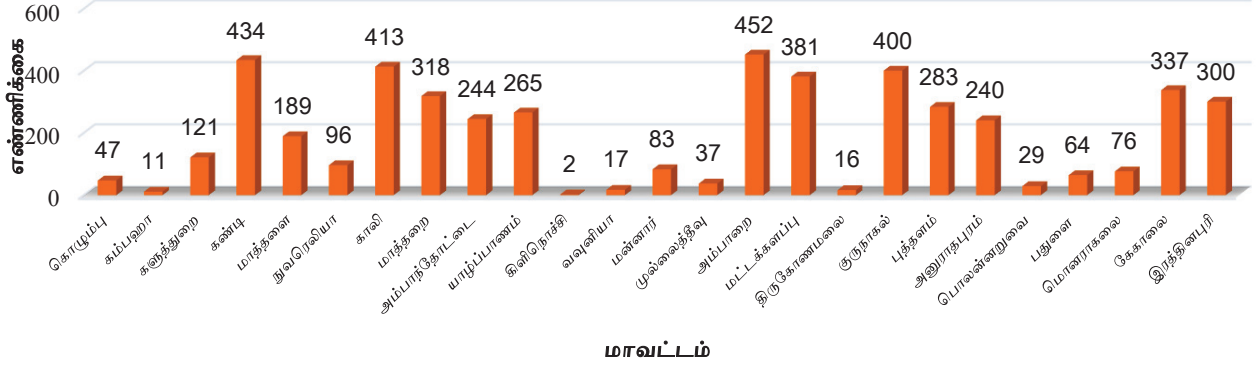

வரைப்படம் 1 - அபிவிருத்தி அலுவலர்களால் தயாரிக்கப்பட்ட குடும்ப மேம்பாட்டு திட்டம்

பராமரிப்பு திட்டங்கள்

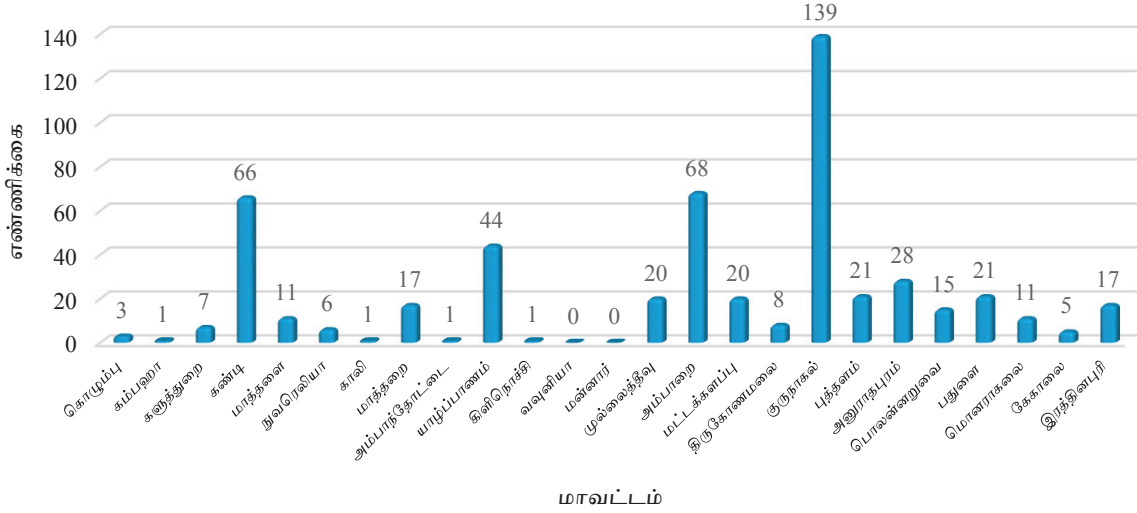

வரைப்படம் 2 - அபிவிருத்தி அலுவலர்களால் தயாரிக்கப்பட்ட பராமரிப்புத் திட்டங்கள் தொடர்பாக அறிவுறுத்தும் நிகழ்ச்சித்திட்டங்களை நடத்தல்

4. புலம்பெயர் தொழிலாளர் சங்கங்களை தாபித்தல்

புலம்பெயர் தொழிலாளர்கள், அவர்களின் குடும்ப உறுப்பினர்கள், நாடு திரும்பிய புலம்பெயர் தொழிலாளர்கள் மற்றும் வெளிநாட்டு வேலைவாய்ப்புக்கு செல்ல எதிர்பார்க்கும் நபர்கள் ஆகியோரை ஒன்றிணைத்து, அவர்களை சமூகத்தில் வலுவூட்டுதல் மற்றும் அவர்களின் அறிவு, திறன்கள், மனப்பாங்குகளை மேம்படுத்துவதன் மூலம் சமூகத்தில் செயலாக்கமுள்ள உறுப்பினர்களாக அவர்களை சமூகமயமாக்குவதை நோக்கமாகக் கொண்டு குடிபெயர் தொழிலாளர் சங்கங்கள் தாபித்தல் அபிவிருத்தி அலுவலர்களின் (வெளிநாட்டு வேலைவாய்ப்பு) ஈடுபாட்டுடன் நிறுவப்பட்டன. அதன்படி, தற்போது நாடு முழுவதும் கிராம அலுவலர் பிரிவு மட்டத்தில் 4,638 ம், பிரதேச மட்டத்தில் 315 ம், மாவட்ட மட்டத்தில் 24 ம் என்ற வகையில்

குடுப்பெயர் தொழிலாளர் சங்கங்கள் நிறுவப்பட்டுள்ளன. கிராம அலுவலர் பிரிவு மட்டத்தில் மொத்த உறுப்பினர்களின் எண்ணிக்கை 63,956 ஆகும்.

5. விழிப்புணர்வு நிகழ்ச்சித்திட்டங்களை நடாத்துதல்.

வெளிநாட்டு வேலைவாய்ப்பு பிரிவின் கீழ் பிரதேச செயலகங்களில் இணைக்கப்பட்டுள்ள அபிவிருத்தி அலுவலர்களால் வெளிநாட்டு குடிபெயர்கின்ற சமூகத்தை இலக்காகக் கொண்டு விழிப்புணர்வு நிகழ்ச்சிகளைப் பிரதேச மட்டத்தில் செயற்படுத்தி வருவதுடன், 2024 ஆம் ஆண்டில் பின்வரும் துறைகளில் நாடு முழுவதும் 9,029 விழிப்புணர்வு நிகழ்ச்சிகள் நடாத்தப்பட்டுள்ளன.

அட்டவணை 1 - புலம்பெயர் சமூகத்தை விழிப்புணர்வூட்டும் நிகழ்ச்சித்திட்டங்களை நடாத்தும் முன்னேற்றம்

தொடர் இலக்கம்	நிகழ்ச்சித்திட்டம்	நிகழ்ச்சித்திட்டங்களின் எண்ணிக்கை
1	பாதுகாப்பான புலம்பெயர்வு	3,095
2	மீண்டும் சமூகமயமாக்கல் நிகழ்ச்சித்திட்டம்	779
3	சுயதொழில் திறன் அபிவிருத்தி மற்றும் தொழில்சார் வழிகாட்டல்	672
4	குழந்தைப் பாதுகாப்பு மற்றும் பராமரிப்பு	1,198
5	போதைப்பொருள் நிவாரணம்	366
6	பாலின அடிப்படையிலான வன்முறையைத் தடுத்தல் தொடர்பான விழிப்புணர்வு	350
7	மனித கடத்தலுக்கு ஆளாகாமல் இருப்பது குறித்த விழிப்புணர்வு	852
8	ஏனைய	1,717
	மொத்தம்	9,029

6. அபிவிருத்தி அலுவலர்களின் (வெளிநாட்டு வேலைவாய்ப்பு) கடமைகளை மேற்பார்வை செய்வதற்கான முன்னேற்ற மீளாய்வு கூட்டம்

மாவட்ட மற்றும் பிரதேச செயலகங்களில் இணைக்கப்பட்டுள்ள அபிவிருத்தி அலுவலர்களின் முன்னேற்றத்தை மேற்பார்வை செய்வதற்காக வெளிநாட்டு வேலைவாய்ப்பு பிரிவினால் இணையவழி மூலம் இரண்டு கூட்டங்கள் நடாத்தப்பட்டுள்ளன. மாவட்ட அபிவிருத்தி அலுவலர்களால் காலாண்டு அடிப்படையில் மாவட்ட மட்டத்தில் 88 முன்னேற்ற மீளாய்வுக் கூட்டங்கள் நடாத்தப்பட்டுள்ளன. அவற்றில் 20 இணையவழி மூலமாகவும், 68 அலுவலர்களின் பங்கேற்புடன் நேரடியாகவும் நடாத்தப்பட்டுள்ளன. இதற்காக ரூபா. 1,083,250.00 நிதி ஒதுக்கீடு செய்யப்பட்டதில் ரூ. 949,224.72 செலவிடப்பட்டுள்ளது.

7. பயிற்றுவிப்பாளர்களை பயிற்றுவிக்கும் பிரிவின் நிகழ்ச்சித்திட்டம்

I. திறன் மேம்பாட்டுத் திட்டங்களை நடத்துதல்

புலம்பெயர்வு தொடர்பான சர்வதேச அமைப்பின் (IOM) அனுசரணையுடன், ஹெல்விட்டாஸ் ஸ்ரீ லங்கா நிறுவனத்தின் ஒத்துழைப்புடன், பயிற்றுவிப்பாளர்களை பயிற்றுவிக்கும் பிரிவின் வளவாளர்களின் பங்களிப்புடன் சிங்களம் மற்றும் தமிழ் மொழிகளில் அபிவிருத்தி அலுவலர்கள் (வெளிநாட்டு வேலைவாய்ப்பு) மற்றும் மாவட்ட மட்டத்திலுள்ள ஏனைய தொடர்புடைய கள அலுவலர்களுக்காக, மீண்டும் சமூகமயமாக்கலின் கீழ் தொழில்முனைவோர் அபிவிருத்தி/நிதி முகாமைத்துவம் மற்றும் உளவியல் சமூக ஆதரவு, அத்துடன் பாலின சமூக நிலை தொடர்பான பயிற்சித் திட்டங்கள் நடாத்தப்பட்டன. அதன்படி, தென், சப்ரகமுவ, மத்திய மற்றும் கிழக்கு மாகாணங்களை உள்ளடக்கியதாக 06 வேலைத்திட்டங்கள் நடாத்தப்பட்டுள்ளன.

மேலும், புலம்பெயர்ந்தோரின் குரல் (Voice of Migrants) அமைப்பின் நிதி அனுசரணையுடன், பயிற்சி குழுவில் உள்ள வளவாளர்களின் பங்களிப்புடன் பொலன்னறுவை, காலி, புத்தளம், பதுளை, குருநாகல், கண்டி, நுவரெலியா மற்றும்

கேகாலை ஆகிய மாவட்டங்களிலுள்ள அபிவிருத்தி அலுவலர்கள் (வெளிநாட்டு வேலைவாய்ப்பு) ஆகியோருக்காக புலம்பெயர்ந்தசமூகத்தை ஒழுங்கமைப்பது தொடர்பான 09 திறன் மேம்பாட்டுப் பயிற்சித் திட்டங்கள் நடாத்தப்பட்டன.

பயிற்சிப் பிரிவின் நடவடிக்கைகளை மேலும் வினைத்திறனுடனும் பயனுடனும் செயற்படுத்துவதை நோக்கமாகக் கொண்டு, இடம்பெயர்வு தொடர்பான சர்வதேச அமைப்பின் (IOM) அனுசரணையுடன் பயிற்சிப் பிரிவின் 15 அலுவலர்களுக்கு மடிக்கணினிகள் வழங்குவதற்கான ஒருங்கிணைப்பு நடவடிக்கைகள் மேற்கொள்ளப்பட்டன. மேலும், அபிவிருத்தி அலுவலர்களின் (வெளிநாட்டு வேலைவாய்ப்பு) திறன் மேம்பாட்டுக்காக உளவியல் சமூக ஆதரவு தொடர்பான 17 பயிற்சித் திட்டங்கள் பிரிவின் ஒதுக்கீடுகளின் கீழ் மாவட்ட மட்டத்தில் நடாத்தப்பட்டுள்ளன. அதேபோல், புலம்பெயர்ந்தசமூகத்தினருக்கான உளவியல் சமூக ஆதரவு பயிற்சித் திட்டங்கள் 19 மற்றும் தொழில்முனைவோர் அபிவிருத்தி பயிற்சித் திட்டங்கள் 29 என்பன பிரிவின் நிதி ஒதுக்கீடுகளின் கீழ் மாவட்ட மட்டத்தில் நடாத்தப்பட்டுள்ளன. இடம்பெயர்வு தொடர்பான சர்வதேச அமைப்பின் (IOM) அனுசரணையுடன் புலம்பெயர்ந்த சமூகத்தினருக்கான தொழில்முனைவோர் அபிவிருத்தி மற்றும் நிதி எழுத்தறிவு தொடர்பான 11 பயிற்சித் திட்டங்கள் மாவட்ட மட்டத்தில் நடாத்தப்பட்டுள்ளன.

8. வெளிநாட்டு வேலைவாய்ப்பு பிரிவின் அலுவலர்களது திறன் அபிவிருத்தி

வெளிநாட்டு வேலைவாய்ப்புப் பிரிவின் அலுவலர்களின் திறன் மேம்பாட்டுக்காக 7 உள்நாட்டு பயிற்சி நிகழ்ச்சித்திட்டங்கள் 2024 ஆம் ஆண்டில் நடாத்தப்பட்டுள்ளன. அதன்படி, அடிப்படை கருத்திட்ட முகாமைத்துவ செயலம்ர்வு - இரண்டாம் கட்டம், அலுவலக முறைகள் தொடர்பான பயிற்சித் திட்டங்கள், நிர்வாக அலுவலர் திறன் மேம்பாடு தொடர்பான பயிற்சி மற்றும் அரசு கொள்முதல் மற்றும் ஒப்பந்த நிர்வாகம் தொடர்பான உயர் தேசிய டிப்ளோமாவுக்காக அலுவலர்கள் பரிந்துரைக்கப்பட்டனர்.

2.1.5 வெளிநாட்டு வேலைவாய்ப்பு துறையின் கட்டுப்பாடு மற்றும் ஒழுங்குறுத்தல்

இலங்கை வெளிநாட்டு வேலைவாய்ப்பு பணியகம், வெளிநாடுகளில் வேலைவாய்ப்புகளை எதிர்பார்க்கும் இலங்கையர்களின் அபிமானம், பாதுகாப்பு மற்றும் சமத்துவம் உறுதிபடுத்தும் வகையில், தொழிலாளர் புலம்பெயர்வு செயல்முறையை ஒழுங்குபடுத்துவதன் ஊடாக பாதுகாப்பான புலம்பெயர்வை உறுதிப்படுத்துவதற்கு தேவையான நடவடிக்கைகளை மேற்கொள்கின்ற நிறுவனமாகும்.

அட்டவணை 2 - வெளிநாட்டு வேலைவாய்ப்பு முகவர் நிறுவனங்களின் பொருட்டு அனுமதிப் பத்திரங்கள் வழங்குதல், வெளிநாட்டு வேலைவாய்ப்புகளுக்கான கோரிக்கைகளை அங்கீகரித்தல் மற்றும் வெளிநாட்டு வேலைவாய்ப்புகளுக்கான பதிவுகள் - இ.வெ.வே.பணி

	விபரம்	எண்ணிக்கை
1	வெளிநாட்டு வேலைவாய்ப்பு முகவர் நிறுவனங்களுக்கான உரிமங்களை வழங்குதல்	99
	வழங்கிய புதிய உரிமங்களின் எண்ணிக்கை	
	புதுப்பிக்கப்பட்ட உரிமங்களின் எண்ணிக்கை (வருடாந்த புதுப்பித்தல்கள்)	1095
2	இலங்கையர்களை சேர்த்துக்கொள்கின்ற, வெளிநாட்டில் அமைந்துள்ள வேலைவாய்ப்பு முகவர் நிறுவனங்கள் மற்றும் கம்பெனிகளை பணியகத்தில் பதிவு செய்தல்/புதுப்பித்தல்	1,833
3	வெளிநாட்டு முகவர் நிறுவனங்களால் சமர்ப்பிக்கப்படும் வெளிநாட்டு வேலைவாய்ப்பு கோரிக்கைகள் மற்றும் விளம்பரங்களுக்கு அனுமதி வழங்குதல்.	4,102
	அங்கீகரிக்கப்பட்ட வேலைவாய்ப்பு கோரிக்கைகளின் எண்ணிக்கை	
	வெளிநாட்டு வேலைவாய்ப்பு விளம்பரங்களின் எண்ணிக்கை	2,888
4	வெளிநாட்டு வேலைவாய்ப்புகளின் பொருட்டு பதிவு செய்தல்	122,104
	உரிமப் பத்திரங்கள் பெற்றுள்ள வெளிநாட்டு வேலைவாய்ப்பு முகவர் நிறுவனங்களால், வெளிநாட்டு வேலைவாய்ப்பு வெற்றிடங்களுக்கு இலங்கையர்களை சேர்த்துக்கொண்டு, வெளிநாடுகளுக்கு அனுப்புவதற்கு அனுமதி வழங்கிய எண்ணிக்கை	

	தனிப்பட்ட வகையில் வெளிநாட்டு வேலைவாய்ப்புகளின் பொருட்டு செல்வதற்கு பதிவுகளை புதுப்பித்த புலம்பெயர் தொழிலாளர்களின் எண்ணிக்கை	81,924
	தனிப்பட்ட வகையில் வெளிநாட்டு வேலைவாய்ப்புகளின் பொருட்டு பதிவுகளை புதுப்பித்த குடிபெயர் தொழிலாளர்களின் எண்ணிக்கை	29,026
	வெளிநாட்டில் உள்ள தூதரகங்கள் ஊடாக பதிவு செய்துள்ள புலம்பெயர்ந்த தொழிலாளர்களின் எண்ணிக்கை	2,971
	வெளிநாட்டில் உள்ள தூதரகங்கள் ஊடாக பதிவுகளை புதுப்பித்துள்ள புலம்பெயர்ந்த தொழிலாளர்களின் எண்ணிக்கை	5,624
	விமான நிலைய அலகு மூலம் வெளிநாட்டு வேலைவாய்ப்புகளுக்கு செல்வதற்கு முன்னர் பதிவு செய்துள்ள புலம்பெயர் தொழிலாளர்களின் எண்ணிக்கை	29,782
	விமான நிலைய அலகு மூலம் வெளிநாட்டு வேலைவாய்ப்புகளுக்கு செல்வதற்கு முன்னர் பதிவுகளை புதுப்பித்த புலம்பெயர் தொழிலாளர்களின் எண்ணிக்கை	58,055

அட்டவணை 3 - வெளிநாட்டு வேலைவாய்ப்புகளுக்காக சேர்த்தல் தொடர்பில் உரிமப் பத்திர முகவர் நிறுவனங்கள்/உரிமப் பத்திரம் அல்லாத ஏனைய தரப்புகளுக்கு எதிராக சட்டத்துடனான செயற்பாடுகளை மேற்கொள்ளுதல் - இ.வே.வே.வா.பணியகம்.

	விபரம்	எண்ணிக்கை
1	நடாத்தப்பட்ட விசாரணைகளின் எண்ணிக்கை	4,658
2	தீர்க்கப்பட்ட முறைப்பாடுகளின் எண்ணிக்கை	1,635
3	சட்டவிரோதமான சேர்ப்பு தொடர்பில் மேற்கொண்ட சுற்றிவளைப்புகளின் எண்ணிக்கை	24
4	சட்டவிரோதமான சேர்ப்பு தொடர்பில் மேற்கொண்ட சுற்றிவளைப்புகள் மூலம் கைது செய்யப்பட்ட நபர்களின் எண்ணிக்கை	27
5	சட்டங்களை மீறப்பட்ட உரிமப் பத்திரம் பெற்றுள்ள / உரிமப் பத்திரமல்லாத தரப்புகளுக்கு எதிராக நீதிமன்றத்தில் தொடரப்பட்ட வழக்குகளின் எண்ணிக்கை	910
6	சட்டங்களை மீறப்பட்ட உரிமப் பத்திரம் பெற்றுள்ள / உரிமப் பத்திரமல்லாத தரப்புகளுக்கு எதிராக நீதிமன்றத்தில் தொழில் நியாய சபையில் தொடரப்பட்ட வழக்குகளின் பொருட்டு தோற்றிய தடவைகளின் எண்ணிக்கை	3,155

அட்டவணை 4 - புலம்பெயர் தொழிலாளர்கள் அல்லது அவர்கள் பொருட்டு கிடைக்கப்பெறும் முறைப்பாடுகளை நிவர்த்தி செய்தல் மற்றும் ஆட் கடத்தலுக்கு எதிரான செயற்பாடுகள் - இ.வே.வே.வா.பணி

	விபரம்	கிடைக்கப்பெற்ற முறைப்பாடுகளின் எண்ணிக்கை	தீர்க்கப்பட்ட முறைப்பாடுகளின் எண்ணிக்கை
1	புலம்பெயர்ந்த தொழிலாளர்களால் அல்லது அவர்கள் சார்பாக பெறப்பட்ட முறைப்பாடுகளை தீர்க்கப்படுதல்	7,478	7,733
2	வணிக சிக்கல்களைத் தீர்ப்பது தொடர்பாக பெறப்பட்ட முறைப்பாடுகளை தீர்க்கப்படுதல்	5,695	1,180
3	ஆட்கடத்தலுக்கு எதிராக கிடைக்கப்பெற்ற முறைப்பாடுகளை தீர்க்கப்படுதல்	63	61*

* - கிடைக்கப்பெற்ற முறைப்பாடுகளில் குற்ற விசாரணை திணைக்களத்திடம் அனுப்பி வைக்கப்பட்ட முறைப்பாடுகளின் எண்ணிக்கை

2.1.6 புலம்பெயர் தொழிலாளர்களின் நலன்புரி சேவைகள்

இலங்கை வெளிநாட்டு வேலைவாய்ப்பு பணியகத்தால், புலம்பெயர் குடும்பங்களில் நலனோம்பல் மற்றும் மீள வருகைதந்த தொழிலாளர்களை வலுவூட்டுவதற்காக பல நிகழ்ச்சித்தட்டங்களை நடைமுறைப்படுத்தப்படுகிறது.

அட்டவணை 5 - புலம்பெயர் தொழிலாளர்கள் மற்றும் அவர்களின் குடும்ப உறுப்பினர்கள் பொருட்டு நடைமுறைப்படும் நலன்புரி நிகழ்ச்சித்தட்டங்கள் - இ.வெ.வே.வா.பணி

	விபரம்	முன்னேற்றம்	
		எண்ணிக்கை	செலவிடப்பட்ட தொகை (ரூபா.மில்)
1	புலம்பெயர்ந்த தொழிலாளர்களின் சார்பாக காப்பீட்டு தவணை செலுத்துதல்	213,735	368.95
2	புலம்பெயர்ந்த தொழிலாளர்களுக்கு காப்பீட்டு நடவடிக்கை செலுத்துதல்	949	184.34
3	மத்திய கிழக்கு பிராந்தியத்தில் வீட்டுத் துறையில் பணிபுரியும் பெண் தொழிலாளர்களுக்கு தொழில்தருநரால் செலுத்தும் வெளிநாட்டுக் காப்பீட்டுத் திட்டத்தை செயல்படுத்துதல்		
	i. வெளிநாட்டு காப்பீடுகளினால் பாதுகாப்பு பெற்றுள்ள ஊழியர்களின் எண்ணிக்கை	70,444	
	ii. காப்புறுதி இழப்பீடுகளுக்கு விண்ணப்பித்துள்ள ஊழியர்களின் எண்ணிக்கை	309	
	iii. செலுத்தியுள்ள காப்புறுதி இழப்பீடுகளின் எண்ணிக்கை	103	4.89
4	உதவி தேவைப்படும் புலம்பெயர் தொழிலாளர்களிடம் உணவுபான வகைகள், போக்குவரத்து வசதிகள், தங்குமிடம் மற்றும் மருத்துவ சிகிச்சைகளை வழங்குதல்.	11,369	9.63
5	பல்வேறு சிரமங்களை எதிர் நோக்கும் புலம்பெயர்ந்த தொழிலாளர்களை, வெளிநாட்டு தூதரகங்களின் தலையீட்டுடன் மீண்டும் நாட்டுக்கு அழைப்பித்தல்		
	i. ஊழியர் நலன்புரி நிதியம் மூலம்	16	8.43
	ii. காப்பீடுகள் மூலம்	19	
	iii. ஏனைய ஆதாரங்கள் (அரசு அல்லாத அமைப்புகள்)	1,067	
6	ஊழியர் நலனோம்பலின் கீழ் நிவாரணம் வழங்குதல்	95	19.86
7	சுயதொழில் தொடங்குவதற்கு/ மேம்படுத்துவதற்கு தொழிலாளர்களுக்கு தேவையான உபகரணங்கள்/ பொருட்களை வழங்குதல்.	529	25.32
8	புலம்பெயர்ந்த தொழிலாளர்கள் மற்றும் அவர்களது குடும்ப உறுப்பினர்களின் பொருட்டு மருத்துவ சிகிச்சைக்கான நிதி பங்களிப்பு	53	5.53
9	புலம்பெயர்ந்த தொழிலாளர்களின் பிள்ளைகளுக்கு பாடசாலைப் பொருட்களை விநியோகித்தல்.	13,969	132.91
10	புலம்பெயர்ந்த தொழிலாளர்களின் தேவைகள் காணப்படும், பிள்ளைகளுக்கு தேவையான ஆதரவை வழங்குதல்.	28	2.29
11	தரம் 5 புலமைப் பரீட்சை, க.பொ.த (சா.த) மற்றும் க.பொ.த.(உ.த) பரீட்சைகளில் சித்தியடைந்த மாணவர்களுக்கு வழங்கப்பட்ட உதவித்தொகைகளின் எண்ணிக்கை	2,688	81.12
12	முதன்முறையாக வெளிநாட்டிற்குச் வீட்டு பராமரிப்பு உதவியாளராக செல்லும் பெண் தொழிலாளர்களுக்கு 10,000.00 ரூபாய் பெறுமதியான சதொச வவுச்சர்களை வழங்குதல்	2,523	25.23
13	புலம்பெயர்ந்த தொழிலாளர்களின் பொருட்டு ஓய்வூதிய திட்டம் நடைமுறைப்படுத்துதல்		

	ஓய்வூதிய பங்களிப்புக்காக விண்ணப்பித்த புலம்பெயர்ந்த தொழிலாளர்களின் எண்ணிக்கை	5,567	
	ஓய்வூதியத்திற்கு தகுதியான புலம்பெயர்ந்த தொழிலாளர்களின் எண்ணிக்கை	99	
14	வெளிநாட்டு தூதரகங்களின் தலையீட்டுடன் இந்த நாட்டுக்கு அழைப்பிக்கப்பட்ட நோயாளர்களின் எண்ணிக்கை மற்றும் மருத்துவமனைக் கட்டணங்கள் பொருட்டு பணியகத்தின் தலையீடு		
	i மருத்துவமனை கட்டணம் செலுத்துதல்	06	5.89
	ii விமான டிக்கெட்டுகளுக்கான கட்டணம்	02	0.29
15	வெளிநாட்டு தூதரகங்களில் காணப்படும் "சுரக்ஸா நிவஸ்ன" மூலம் சேவைகள் வழங்கிய பெண் புலம்பெயர்ந்த தொழிலாளர்கள் சார்பாக பணியகத்தின் தலையீடு.	1,041	63.99
16	வெளிநாடுகளில் மரணமடைந்த புலம்பெயர்ந்த தொழிலாளர்களின் பொருட்டு நிவாரணம் வழங்குதல்		
	i. இறந்தவர்களின் உடல்களை இலங்கைக்கு கொண்டு வருவதற்கு ஊழியர் நலனோம்பல் நிதியத்தின் உதவி	16	7.65
	ii இறந்தவர்களின் உடல்களை இலங்கைக்கு கொண்டு வருவதற்கு ஊழியர் நலனோம்பல் நிதியத்தின் உதவி	289	11.56

2.1.7 புலம்பெயர்வதற்கு முன்னரான திறன்கள் மேம்பாடு

உலகளாவிய தேவைகளுக்கு ஏற்ப திறன் மற்றும் பகுதி திறன் கொண்ட தொழிலாளர்களை வெளிநாட்டு வேலைகளுக்கு அனுப்புவதற்காக இலங்கை வெளிநாட்டு வேலைவாய்ப்புப் பணியகம் புலம்பெயர்வதற்கு முன்னரான நடவடிக்கைகளின் போது பல்வேறு பயிற்சித் திட்டங்களை நடாத்துகிறது.

அட்டவணை 6 - பயிற்சி நிகழ்ச்சித்திட்டங்கள் நடாத்துவதன் முன்னேற்றம் - இ.வெ.வே.பணி.

	நிகழ்ச்சி	முன்னேற்றம்	
		நடாத்தப்பட்ட நிகழ்ச்சிகளின் எண்ணிக்கை	பங்குபற்றிய நபர்களின் எண்ணிக்கை
1	வீடுகளை சார்ந்த வகையில் வீட்டு பராமரிப்பு உதவியாளர் பயிற்சி - மத்திய கிழக்கு (தேசிய தொழில் தகுதி நிலை III)	659	14,516
2	வீடுகளை சார்ந்த வகையில் வீட்டு பராமரிப்பு உதவியாளர் - கிழக்கு ஆசிய மற்றும் ஐரோப்பிய நாடுகளுக்கான (தேசிய தொழில் தகுதி நிலை III)	51	1,091
3	தாதியர் பயிற்சி (தேசிய தொழில் தகுதி நிலை III)	162	5,078
4	அனுபவமுள்ள வீடுகள் சார்ந்த வீட்டு பராமரிப்பு உதவியாளர்களுக்காக நடாத்தப்பட்ட பயிற்சித் திட்டங்கள்	90	1,395
5	வீடுகள் சாராத வேலைகளுக்கு செல்லும் தொழிலாளர்களுக்கான பயிற்சி	1,883	55,239
6	புலம்பெயர்வதற்கு முன்னரான பயிற்சி - தென் கொரியா	80	3,598
7	புலம்பெயர்வதற்கு முன்னரான பயிற்சி கற்கைநெறி- ஜப்பானிய தொழில்நுட்ப சேவைநிலைய பயிற்சி கற்கைநெறி (TITP)	10	125
8	சிறப்பு மொழிப் பயிற்சி (ஜப்பான்)	25	529
9	சிறப்பு மொழிப் பயிற்சி (ஆங்கிலம்)	77	2,773

2.1.8 வெளிநாட்டு வேலைவாய்ப்புத் துறையின் மேம்பாடு

1. இணையவழி வேலைவாய்ப்பு வங்கி

இலங்கை வெளிநாட்டு வேலைவாய்ப்புப் பணியகம் நடாத்தி வரும் இணையவழி வேலைவாய்ப்பு வங்கியில் பதிவு செய்வதற்கு வெளிநாட்டு வேலைவாய்ப்பு விண்ணப்பதாரர்களுக்கு வசதிகள் அளிக்கப்பட்டுள்ளன.

அதன்படி, பணியகத்தின் இணையத்தளம் ஊடாக தனிப்பட்ட முறையில் பதிவு செய்வதற்கு முடியும் என்பதுடன், தலைமை அலுவலகம் மற்றும் மாகாண அலுவலகங்கள் ஊடாகவும் பதிவு செய்யலாம். தமது விண்ணப்பத்தை வேலைவாய்ப்பு வங்கிக்கு அனுப்பிய நாளிலிருந்து ஆகக் கூடியதாக 2 வருட காலத்திற்கு அது செல்லுபடியாகும். இந்த வேலைவாய்ப்பு வங்கி ஊடாக வெளிநாட்டு வேலைவாய்ப்பு வழங்குபவர்களுக்கும், உரிமம் பெற்ற ஆட்சேர்ப்பு நிறுவனங்களுக்கும் வெளிநாட்டு வேலைவாய்ப்புகளுக்கான விண்ணப்பதாரர்களைக் தெரிவு செய்வதற்கு வசதிகள் அளிக்கப்பட்டுள்ளன. 2024 ஆம் ஆண்டில் வேலைவாய்ப்பு வங்கி ஊடாக பதிவு செய்யப்பட்ட வேலைவாய்ப்பு விண்ணப்பதாரர்களின் எண்ணிக்கை 11,033 ஆகும்.

அதேபோன்று, வெளிநாட்டு வேலைவாய்ப்பை மேம்படுத்துவதற்காக வெளிநாட்டு வேலைவாய்ப்பு விண்ணப்பதாரர்கள் மற்றும் பொதுமக்களை அறிவூட்டும் வேலைத்திட்டங்கள் / நடமாடும் சேவை வேலைத்திட்டங்கள் 152 நடாத்தப்பட்டுள்ளன. அதில் பங்கேற்றவர்களின் எண்ணிக்கை 7,848 ஆகும்.

மாவட்ட மற்றும் மாகாண மட்டங்களில் வேலைவாய்ப்பு கண்காட்சி வேலைத்திட்டங்கள் 31 நடாத்தப்பட்டுள்ளன. அதில் 934 ஆட்சேர்ப்பு நிறுவனங்களும் 54,174 வேலைவாய்ப்பு எதிர்பார்க்கும் விண்ணப்பதாரர்களும் பங்கேற்றுள்ளனர்.

3. இலங்கை வெளிநாட்டு வேலைவாய்ப்புப் பணியகத்தின் சேவைத் தரத்தை உயர்த்துதல்

I. ISO 9001:2015 தர முகாமைத்துவ வேலைத்திட்டத்தை நடைமுறைப்படுத்தல்

இலங்கை வெளிநாட்டு வேலைவாய்ப்புப் பணியகத்தின் தலைமை அலுவலகம் 2012 நவம்பர் 06 ஆம் திகதி ISO 9001:2008 தரச் சான்றிதழைப் பெற்றது. ISO 9001:2015 தரச் சான்றிதழை எதிர்வரும் வருடங்களுக்கு மீண்டும் பரிசீலிப்பதற்காக, இலங்கை தர நிர்ணய நிறுவனத்தினால் சான்றளிக்கப்பட்ட கணக்காய்வு, 2024 ஆம் ஆண்டு மார்ச் மாதத்தில் தலைமையகம் மற்றும் கிளை அலுவலகங்களுக்காக மேற்கொள்ளப்பட்டது. அதன்படி, தலைமை அலுவலகம் மற்றும் கிளை அலுவலகங்களுக்கான ISO 9001:2015 தரச் சான்றிதழ் 2024 ஏப்ரல் 26 ஆம் திகதி முதல் 2027 ஏப்ரல் 25 ஆம் திகதி வரையிலான காலத்திற்கு நீட்டிப்பதற்காக இலங்கை தர நிர்ணய நிறுவனம் நடவடிக்கை எடுத்துள்ளது.

II. பதவியணி பயிற்சி மற்றும் மேம்பாடு

அட்டவணை 7 - பதவியணி பயிற்சி மற்றும் மேம்பாடு - இ.வெ.வே.பணி

	விபரம்	பங்குபற்றிய எண்ணிக்கை	செலவினம் (ரூபா.மில்)
1	செயலமர்வு	43	0.44
2	கற்கைநெறிகள்	30	3.54
3	பயிற்சி நிகழ்ச்சித்திட்டங்கள்	1,442	38.5
	மொத்தம்	1,515	42.48

2.1.9 வெளிநாட்டு வேலைவாய்ப்புகளின் பொருட்டு தொழிலாளர்களை அனுப்பி வைத்தல்

இலங்கை வெளிநாட்டு வேலைவாய்ப்பு முகவர் தனியார் கம்பனியால், வெளிநாட்டு வேலைவாய்ப்புகளின் பொருட்டு ஆட்களை சேர்ப்பதற்கு ஏற்புடையதான நடவடிக்கைகளை திட்டமிட்டு, அவற்றை நடைமுறைப்படுத்துவதற்கான பணிகளை மேற்கொள்ளப்படுகின்றது. அதற்காக பின்வரும் செயற்பாடுகளை மேற்கொண்டு 2024 ஆம் ஆண்டில் 558 தொழிலாளர்களை வெளிநாட்டுக்கு அனுப்பி வைத்துள்ளது.

- வேலைவாய்ப்புகளுக்கான கோரிக்கைகளை கண்டறிதல்
- வேலைவாய்ப்புகளுக்கான கோரிக்கைகளின் பொருட்டு ஆரம்ப அனுமதியைப் பெறுதல்
- வேலைவாய்ப்புகளுக்கான விளம்பரங்களுக்கு அனுமதிப் பெறுதல்
- பொருத்தமான விண்ணப்பத்தாரிகளை கண்டறிதல்
- தொழில்துறர்களை தெரிவு செய்வதற்காக விண்ணப்பங்களை அனுப்பி வைத்தல் மற்றும் அவர்களை நேர்முகப் பரீட்சைக்கு அழைக்கப்படுதல்
- பொருத்தமான விண்ணப்பத்தாரிகளை தெரிவு செய்வதற்காக நேர்முகப் பரீட்சை மற்றும் தரப் பரிசோதனைகளை நடாத்தல்
- உட்சேர்த்தலுக்கான மருத்துவ பரிசோதனை, உடன்படிக்கைகளை கைச்சாத்திடல், விமான டிக்கெட்டுகளை பெற்றுக்கொள்ளுதல் போன்ற நடவடிக்கைகளை மேற்கொள்ளுதல்.
- வீசா பெற்றுக்கொள்வதற்கான கடித ஆவணங்களை தயாரித்து உரிய பிரிவுகளிடம் அனுப்பி வைக்கப்படுதல்
- வெளிநாட்டு வேலைவாய்ப்பு பிரிவிடமிருந்து இறுதி அனுமதி பெற்றுக்கொள்ளுதல் மற்றும் ஆட்களை தொழில்களின் பொருட்டு வெளிநாடுகளுக்கு அனுப்பி வைக்கப்படுதல்.

அட்டவணை 8 - வெளிநாட்டு வேலைவாய்ப்புகளின் பொருட்டு ஆட்களை அனுப்பி வைத்தல் - இ.வெ.வே.வா.மு.நி

வேலைவாய்ப்பு துறை	சுயிபிரஸ்	ருமேனிய ா	டுபாய்	சிங்கப்பூர்	ஜப்பான்	ரஷ்யா	அமெரிக்க ா	மால்தீ வு	கட்டார்
வீட்டு வேலை	194								
தொழிலாளி	17								
சமையல்காரர்	1					2			
விவசாய தொழிலாளி						56			
தையல் இயந்திர இயக்குநர்கள்						77			
சமையலறை உதவியாளர்						4			
கட்டர்						4			
நிபுணர்						2			
உதவியாளர்கள்		23	4			31			
டுவர் ஆபரேட்டர்								2	
தாதி ஊழியர்கள்					2				
உணவு வழங்கல்					12				
பொறியியல் – உற்பத்தி					1				
தாதியர் உதவியாளர்					6		1		
பொலிஸ் உதவியாளர்				63					
பொதி செய்பவர்கள்						17			
வேட்டர்									12
வேட்டர் (பெண்கள்)									3
குதிரை பராமரிப்பவர்		7							
மேசன்		4							
கொல்லன் (Blacksmith)		9							
மின் தொழில்நுட்ப வியலாளர்		1							
சமையல்காரர் – உதவி		1							

இயந்திர இயக்குநர்கள்			1						
சந்தைப்படுத்தல் அலுவலர்					1				
மொத்தம்	212	45	5	63	22	193	1	2	15
ஒட்டு மொத்தம்	558								

2.1.10 நிர்வாக மற்றும் தாபன அலுவல்கள்

வெளிநாட்டு வேலைவாய்ப்பு பிரிவின் தாபன மற்றும் நிருவாகப் பிரிவானது, 3 அமைச்சு அலுவலர்களுக்கும், 15 இலங்கை வெளிநாட்டு வேலைவாய்ப்பு பணியக அலுவலர்களுக்கும் சலுகை அடிப்படையில் மோட்டார் வாகனங்களை இறக்குமதி செய்வதற்கான அனுமதிப் பத்திரங்களை வழங்குவதற்கு நடவடிக்கை எடுத்ததுள்ளதுடன், மேலும், 03 பாராளுமன்ற வாய்மொழி கேள்விகள் பொருட்டு பதிலளிக்கப்பட்டுள்ளதுடன், 01 அமைச்சரவைப் பத்திரம் சமர்ப்பித்துள்ளது.

2.2 வெளிநாட்டு வேலைவாய்ப்புத் பிரிவின் எதிர்கால நோக்கு

2.2.1 வெளிநாட்டு வேலைவாய்ப்புத் பிரிவின் எதிர்காலத் திட்டங்கள்

வெளிநாட்டு அலுவல்கள், வெளிநாட்டு வேலைவாய்ப்பு மற்றும் சுற்றுலா அமைச்சின் வெளிநாட்டு வேலைவாய்ப்புப் பிரிவின் முக்கியமான செயற்பணி யாதெனில், பல்வேறு தொழில் துறைகளுக்கு ஏற்புடையதாக வேலை வாய்ப்புகளை விரிவுபடுத்துதல், பாதுகாப்பான புலம்பெயர்வை உறுதி செய்தல் மற்றும் திறமையான மனித வளங்களை அனுப்புதல், புலம்பெயர்ந்ததொழிலாளர்களின் குடும்பங்களின் தரத்தை மேம்படுத்துவதற்காக பொருத்தமான கொள்கைகள், நிகழ்ச்சித்திட்டங்கள் மற்றும் கருத்திட்டங்களை தயாரித்தல், வழிநடத்துதல் மற்றும் மதிப்பீடு செய்தல் மூலம் அனைத்து பங்குதாரர்களின் எதிர்பார்ப்புகளையும் நிறைவேற்றுதலாகும். மேலும், வெளிநாட்டு வேலைவாய்ப்புச் சந்தைக்கான புதிய தொழில்நுட்ப அறிவு மற்றும் திறன்களைக் கொண்ட திறன்மிக்க தொழிலாளர்களை அனுப்புவதை நோக்கமாகக் கொண்டு, பாரம்பரிய வெளிநாட்டு தொழிலாளர் சந்தைகள் உள்ள நாடுகளுக்கு மேலதிகமாக, புதிய தொழிலாளர் சந்தைகளுக்கு தொழிலாளர்களை அனுப்புதல் மற்றும் இலங்கை தொழிலாளர்களை உள்வாங்காத நாடுகளுக்கு தொழிலாளர்களை அனுப்புவதற்கு தேவையான நடவடிக்கைகள் மேற்கொள்ளப்படுகின்றன. இதற்காக எதிர்காலத் திட்டங்கள் மற்றும் நடவடிக்கைகள் வகுக்கப்படும்போது பின்வரும் விடயங்கள் தொடர்பாக கவனத்தில் கொள்ளப்பட்டுள்ளன.

- வெளிநாட்டு வேலைவாய்ப்புத் துறையின் செயற்பணி மற்றும் தொலைநோக்கு
- 2024.11.25 ஆம் திகதியிடப்பட்ட 2412/08 ஆம் இலக்க அதிவிசேட வர்த்தமானி அறிவிப்பின் மூலம் அமைச்சுக்கு ஒப்படைக்கப்பட்டுள்ள பணிகள் மற்றும் பொறுப்புகள்
- வெளிநாட்டு வேலைவாய்ப்புத் துறைக்குரிய நிலையான அபிவிருத்தி இலக்குகள்
- வெளிநாட்டு வேலைவாய்ப்புத் துறை தொடர்பாக இலங்கை இணக்கம் தெரிவித்துள்ள சர்வதேச உடன்படிக்கைகள் மற்றும் உடன்பாடுகளில் உள்ள விடயங்கள்

1. வேலைவாய்ப்புக்கான புலம்பெயர்வு தொடர்பான இலங்கை தேசிய கொள்கை மற்றும் செயற்றிட்டத்தை நடைமுறைப்படுத்துதல்

புலம்பெயர்ந்த தொழிலாளர்கள் மற்றும் அவர்களது குடும்பங்களின் உரிமைகள், கண்ணியம் மற்றும் நல்வாழ்வை பாதுகாப்பதன் மூலம் தேசிய மற்றும் உலகளாவிய வளர்ச்சிக்கு பங்களிக்கும், உலகளாவிய ரீதியில் போட்டித்தன்மை வாய்ந்த, திறமையான தொழிலாளர் படையை உருவாக்குவதை நோக்கமாகக் கொண்டு வேலைவாய்ப்புக்கான புலம்பெயர்வு தொடர்பான இலங்கை தேசிய கொள்கை மற்றும் செயற்றிட்டம் (NP&APME) 2023-2027 பின்வரும் நான்கு துறைகளின் ஊடாக வகுக்கப்பட்டுள்ளது.

- முறையான மற்றும் பயனுள்ள வேலைவாய்ப்பு மேம்பாட்டை உறுதி செய்வதற்காக தொழிலாளர் புலம்பெயர்வை கட்டுப்படுத்துதல்
- புலம்பெயர்ந்த தொழிலாளர் உரிமைகளைப் பாதுகாத்தல் மற்றும் பராமரிப்பை உறுதிப்படுத்தல் மற்றும் அவர்களது குடும்பங்களின் நல்வாழ்வை உறுதி செய்தல்

- iii. தேர்ச்சி மற்றும் பகுதி தேர்ச்சி கொண்ட புலம்பெயர்ந்த தொழிலாளர்களுக்கான வேலை வாய்ப்புகளை உள்நாட்டு மற்றும் உலகளாவிய பொருளாதாரங்களில் மேம்படுத்துதல்
- iv. தொழிலாளர் புலம்பெயர்வின் நன்மைகள் மற்றும் தேசிய அபிவிருத்தியுடன் அதன் தொடர்பை மேம்படுத்துதல்

வேலைவாய்ப்புக்கான புலம்பெயர்வு தொடர்பாக மாகாண மற்றும் மாவட்ட ஒருங்கிணைப்புக் குழுக்களை உருவாக்குவதற்கான முதல் கட்டமாக அனைத்து மாகாணங்களையும் உள்ளடக்கிய விழிப்புணர்வு நிகழ்ச்சிகள் நிறைவு செய்யப்பட்டுள்ளன. மாகாண மற்றும் மாவட்ட ஒருங்கிணைப்புக் குழுக்களை நிறுவுவதற்கு தேவையான நடவடிக்கைகள் மேற்கொள்ளப்பட்டு வருகின்றன.

2. இலங்கை வெளிநாட்டு வேலைவாய்ப்பு பணியக சட்டத்தை திருத்துதல்

மிகவும் நவீனமயமான முறையில் பணியக சேவைகளை வழங்குவதற்கும், பணியகத்தின் ஒட்டுமொத்த நோக்கங்கள் மற்றும் இலக்குகளை மிகவும் திறமையாக அடைவதற்கும் பணியகத்தின் சட்டம் 2025 ஆம் ஆண்டில் திருத்தப்பட்டு முடிவூட்டப்படவுள்ளது. இதன் மூலம், புலம்பெயர்ந்த தொழிலாளர்களின் தொழில் பாதுகாப்பையும் புலம்பெயர்ந்த தொழிலாளர்கள் மற்றும் அவர்களது குடும்ப உறுப்பினர்களின் நல்வாழ்வு, பாதுகாப்பு மற்றும் வலுவூட்டல் ஆகியவற்றை உறுதிப்படுத்துவதற்கும் எதிர்பார்க்கப்படுகிறது.

3. புலம்பெயர்ந்தோர் நிலையம் (Migrant Resource Centre - MRC)

புலம்பெயர்வு கொள்கை அபிவிருத்திக்கான சர்வதேச நிலையம் (ICMPD) மூலம் நிர்வகிக்கப்படும் புலம்பெயர்ந்தோர் வள நிலையம் (MRC) நிறுவுவதன் ஊடாக, புலம்பெயர்ந்தோர்களின் பிரச்சினைகள் குறித்து, குறிப்பாக பாதுகாப்பான மற்றும் முறையான புலம்பெயர்வு, புலம்பெயர்ந்தோர் பாதுகாப்பு மற்றும் நல்வாழ்வு மற்றும் முறையற்ற புலம்பெயர்வின் அபாயங்கள் மற்றும் விளைவுகள் குறித்து பொதுமக்களுக்கும் புலம்பெயர்ந்தோருக்கும் விழிப்புணர்வு ஏற்படுத்துவதன் மூலம், வெளிநாடுகளில் பயணம் செய்யும்போதும், பணிபுரியும்போதும் மற்றும் வாழும்போதும் அவர்கள் எதிர்கொள்ளும் அபாயங்கள் மற்றும் சவால்களைக் குறைப்பதற்கான நடவடிக்கைகள் மேற்கொள்ளப்படுகின்றன.

4. வெளிநாட்டு வேலைவாய்ப்பு சந்தைக்கு தரமான மற்றும் திறமையான தொழிலாளர் படையை வழங்குதல்

வெளிநாட்டு வேலைவாய்ப்பு எதிர்பார்க்கும் நபர்களுக்கு தேவையான ஆலோசனை மற்றும் வழிகாட்டுதலை வழங்குவதன் மூலம், வெளிநாட்டு வேலைவாய்ப்பு சந்தைக்கு தகுதி வாய்ந்த, வெளிநாட்டு வேலைக்குத் தயாரான தொழிலாளர் படையை உருவாக்கக்கூடிய வகையில் ஒருங்கிணைந்த வழிகாட்டுதல் மற்றும் பரிந்துரை கட்டமைப்பை நடைமுறைப்படுத்துதல். (Integrated Guidance Referral System – IGRS)

மேலும், இதற்காக தொடர்புடைய ஐந்து அமைச்சுகளை உள்ளடக்கிய செயற்பாட்டுக் குழுவொன்று நியமிக்கப்பட்டுள்ளதுடன், தொடர்புடைய அனைத்து அமைச்சுகளின் ஒருங்கிணைப்புடன் தயாரிக்கப்பட்ட செயற்றிட்டம், அதிக தேவை உள்ள வேலைகளுக்கு கவனம் செலுத்தப்பட்டு நடைமுறைப்படுத்துவதற்கு நடவடிக்கை எடுக்கப்படும்.

5. சர்வதேச ஒத்துழைப்பு மூலம் புலம்பெயர்ந்த தொழிலாளர்களை வலுவூட்டல்

சர்வதேச புலம்பெயர்வை நிர்வகிப்பதற்காக பொதுவான அணுகுமுறையாக, அரசுகளுக்கிடையில் ஒத்துழைப்புக்கான உலகளாவிய கொள்கை கட்டமைப்பு, அபுதாபி பேச்சுவார்த்தை மற்றும் கொழும்பு செயல்முறை ஆகியவற்றில், ஒரு முனைப்பான உறுப்பினராக செயற்படுவதற்கு தேவையான பங்களிப்பு வெளிநாட்டு வேலைவாய்ப்புத் பிரிவால் வழங்கப்படுகிறது. இது தொடர்பான கூட்டங்கள் மற்றும் மாநாடுகளில் பங்கேற்பதுடன், குழு கலந்துரையாடல்களுக்கும் (Panel discussions) பங்களிப்பு செய்வதன் மூலம் அனுபவங்களை பரிமாறிக் கொள்வதற்கான வாய்ப்புகள் உருவாக்கப்பட்டு, தொடர்புடைய செயற்றிட்டங்களை செயல்படுத்தி, குறித்த காலத்திற்குள் முன்னேற்ற அறிக்கைகளை சமர்ப்பித்தல்.

6. புலம்பெயர்ந்த தொழிலாளர்கள் மற்றும் அவர்களது குடும்ப உறுப்பினர்களைப் பாதுகாத்தல், நல்வாழ்வு மற்றும் வலுவூட்டல்

புலம்பெயர்ந்த பெண்களின் சிறு வயது குழந்தைகளைப் பாதுகாப்பதை நோக்கமாகக் கொண்டு, "வேலைக்காக வெளிநாடு செல்வதற்கு எதிர்பார்க்கும் பெண்களின் சிறு வயது குழந்தைகளின் பராமரிப்புத் திட்டம் தொடர்பான அறிக்கைகளைப் பெறுதல்" என்பதன் கீழ் 02/2023 ஆம் இலக்க மற்றும் 2023.03.31 ஆம் திகதியிடப்பட்ட சுற்றறிக்கை மற்றும் அதன்

திருத்தங்கள் உட்பட 2023.04.18 ஆம் திகதியிடப்பட்ட 02/2023(1) ஆம் இலக்க சுற்றறிக்கைகள் வெளியிடப்பட்டுள்ளன. அந்த சுற்றறிக்கைகளின்படி, பிரதேச செயலகங்களில் இணைக்கப்பட்டுள்ள அபிவிருத்தி அலுவலர்களால் குடும்ப பின்னணி அறிக்கைகள் வழங்கப்படுகின்றன.

வேலைக்காக இடம்பெயரும் தொழிலாளர்கள் மற்றும் அவர்களது குடும்ப உறுப்பினர்களின் பாதுகாப்பு மற்றும் நல்வாழ்வுக்காக அமைச்சு தற்போது செயல்படுத்தி வரும் குடும்ப அபிவிருத்தித் திட்டங்கள் மற்றும் பராமரிப்புத் திட்டங்கள் போன்ற திட்டங்களைத் தொடர்ந்து வலுப்படுத்தி செயல்படுத்துவதுடன், பயனுள்ள மற்றும் பாதுகாப்பான இடம்பெயர்வு குறித்து பிரதேச ரீதியாக விழிப்புணர்வு நடவடிக்கைகளை விரிவுபடுத்துதல்.

7. பிரதேச, மாவட்ட மற்றும் தேசிய மட்டங்களில் நிறுவப்பட்ட புலம்பெயர்ந்தோர் தொழிலாளர் சங்கங்கள் மூலம் புலம்பெயர்ந்த சமூகத்தை பொருளாதார மற்றும் சமூக ரீதியாக வலுலுட்டல்

புலம்பெயர்ந்த தொழிலாளர் குடும்பங்களின் உறுப்பினர்கள், வெளிநாட்டு வேலைவாய்ப்பை முடித்து நாடு திரும்பியவர்கள் மற்றும் வெளிநாட்டு வேலைவாய்ப்புக்கு செல்ல எதிர்பார்க்கும் நபர்களை ஒன்றிணைத்து இந்த தொழிலாளர் சங்கங்கள் நிறுவப்பட்டுள்ளன. இந்த சங்கங்கள் ஊடாக வெளிநாட்டு வேலைவாய்ப்புத் துறை தொடர்பாக அவர்களுக்கு விழிப்புணர்வு ஏற்படுத்த திட்டமிடப்பட்டுள்ளது. மேலும், வெளிநாட்டு வேலையை முடித்து திரும்பிய தொழிலாளர்கள், அவர்கள் வெளிநாட்டில் பணி புரிந்த காலத்தில் பெற்றுள்ள சிறப்பு திறன்களுடன் செயல்படுத்தக்கூடிய சுய வேலைவாய்ப்பு அல்லது வருமானம் ஈட்டும் திட்டங்களுக்கு அவர்களை வழிநடாத்தும் திட்டங்களும் மிகவும் பயனுள்ள முறையில் செயல்படுத்துவதற்கு எதிர்பார்க்கப்படுகிறது.

8. திறன் மேம்பாடு

வெளிநாட்டு வேலைவாய்ப்புத் பிரிவு மூலம் மாவட்ட மற்றும் பிரதேச செயலகங்களில் இணைக்கப்பட்டுள்ள அபிவிருத்தி அலுவலர்களின் (வெளிநாட்டு வேலைவாய்ப்பு) திறன்களை மேம்படுத்துவதன் ஊடாக கள மட்டத்தில் புலம்பெயர்ந்த தொழிலாளர் சமூகத்திற்கு சிறந்த சேவையை வழங்குதல் மற்றும் வெளிநாட்டு வேலைவாய்ப்பு மேம்பாட்டை மிகவும் திறமையானதாகவும் பயனுள்ளதாகவும் மாற்றுதல்.

2.2.2 இலங்கை வெளிநாட்டு வேலைவாய்ப்புப் பணியகத்தின் எதிர்காலத் திட்டங்கள்

1. இலங்கை வெளிநாட்டு வேலைவாய்ப்புப் பணியகத்தில் பதிவு செய்து,

வேலைக்காக வெளிநாடு செல்லும் இலக்கு எண்ணிக்கை	- 344,286
எதிர்பார்க்கப்படும் ஆண் குடியகல்வோர் எண்ணிக்கை	- 223,785 (65%)
எதிர்பார்க்கப்படும் பெண் குடியகல்வோர் எண்ணிக்கை	- 120,500 (35%)

அதில், பயிற்சி பெற்ற தொழிலாளர்களாக 258,214 (75%) இலங்கையர்களும், குறைந்த திறன் கொண்ட இலங்கையர்கள் 86,071 (25%) பேரும் வெளிநாட்டு வேலைகளுக்காக வெளிநாடு செல்வார்கள் என்ற இலக்கு நிர்ணயிக்கப்பட்டுள்ளது.

2. இலங்கை அரசு, ராஜதந்திர ரீதியாக செய்து கொண்ட புரிந்துணர்வு உடன்படிக்கைகளின் படி தென் கொரியா, இஸ்ரேல் மற்றும் ஐப்பான் ஆகிய நாடுகளுக்கு இலங்கை தொழிலாளர்களை வெளிநாட்டு வேலைக்காக அனுப்புவதை வலுவாக செயல்படுத்த எதிர்பார்க்கப்படுகிறது. இந்த புரிந்துணர்வு உடன்படிக்கைகளின்படி, ஒவ்வொரு நாடுகளுக்கும் இலங்கை தொழிலாளர்களை அனுப்புவதற்காக எதிர்பார்க்கப்படும் இலக்குகள் பின்வருமாறு ஆகும்.

I. தென் கொரியா

இதன்போது, தொழில் அனுமதிப் பத்திர முறையின் கீழ் தென் கொரிய வேலைகளுக்கு இலங்கை தொழிலாளர்கள் அனுப்பப்படுகின்றார்கள். (E9 விசா முறை மூலம்) இங்கு இலங்கை தொழிலாளர்களுக்கு உற்பத்தி, மீன்பிடி, கட்டுமானம், விவசாயம் மற்றும் கால்நடை வளர்ப்பு மற்றும் சேவைத் துறைகளில் வேலை வாய்ப்புகள் உள்ளன. அதன்படி, 2025 ஆம் ஆண்டில் ஏறத்தாழ 7,600 இலங்கை தொழிலாளர்களை தென் கொரியாவில் வேலைக்காக அனுப்புவதற்கு பணியகம் எதிர்பார்க்கின்றது.

II. இஸ்ரேல்

இங்கு விவசாயம், வீட்டு அடிப்படையிலான பராமரிப்பு சேவை, கட்டுமானம், உற்பத்தி, புனரமைப்பு, உள்கட்டமைப்பு, உணவகங்கள், ஹோட்டல்கள் போன்ற துறைகளில் இலங்கை தொழிலாளர்களுக்கு வேலை வாய்ப்புகள் உள்ளன. அதன்படி, 2025 ஆம் ஆண்டில் ஏறத்தாழ 15,900 இலங்கை தொழிலாளர்களை இஸ்ரேலில் வேலைக்காக அனுப்புவதற்கு பணியகம் எதிர்பார்க்கின்றது.

III. ஜப்பான்

இலங்கை தொழிலாளர்களுக்கு தொழில்நுட்ப பயிலுநர்களை பயிற்றுவிக்கும் நிகழ்ச்சித் திட்டம் (TITP) மற்றும் குறிப்பிட்ட திறன்கள் உள்ள தொழிலாளர்களை ஆட்சேர்ப்பு செய்யும் திட்டம் (SSW) மூலம் வேலை வாய்ப்புகள் உள்ளன. அதன்படி, SSW திட்டத்தின் கீழ் தாதியர் பராமரிப்பு சேவைகள், உணவு சேவைகள், விவசாயம், கட்டுமானம், தங்குமிடம், கட்டிடங்களை சுத்தம் செய்தல் மற்றும் விமான சேவைகள் ஆகிய துறைகளில் இலங்கை தொழிலாளர்களுக்கு வேலை வாய்ப்புகள் உள்ளன. மேலும், 2025 ஆம் ஆண்டில் SSW நிகழ்ச்சித்திட்டத்தின் கீழ் வாகன மற்றும் பராமரிப்பு சேவைகள் துறையில் வேலை வாய்ப்புகள் கிடைக்கப் பெறவுள்ளன. அதன்படி, 2025 ஆம் ஆண்டில் சுமார் 9,300 இலங்கையர்கள் பணியகத்தில் பதிவு செய்து ஜப்பானில் வேலைவாய்ப்புகளுக்கு அனுப்புவதற்கு எதிர்பார்க்கப்படுகிறது.

3. செயல்படுத்துவதற்கு எதிர்பார்க்கப்படும் நலன்புரித் திட்டங்கள்

புலம்பெயர்ந்த தொழிலாளர்கள் மற்றும் அவர்களது குடும்ப உறுப்பினர்களின் நல்வாழ்வு, பாதுகாப்பு மற்றும் வலுவூட்டல் ஆகியவற்றுக்காக வெளிநாட்டு தூதரகங்களின் உதவியுடன் பல்வேறு நலன்புரித் திட்டங்களை செயல்படுத்த பணியகம் திட்டமிட்டுள்ளது. இதற்காக பணியகம் ரூபா. 2,560 மில்லியன் ஒதுக்கீடு செய்துள்ளது. அதில், முக்கியமாக பின்வரும் நலன்புரித் திட்டங்களை செயல்படுத்துவதற்கு எதிர்பார்க்கப்படுகிறது.

அட்டவணை 9 - இலங்கை வெளிநாட்டு வேலைவாய்ப்புப் பணியகத்தால் மேற்கொள்வதற்கு எதிர்பார்க்கும் நலன்புரி நிகழ்ச்சித்திட்டங்கள்

	நலன்புரி நிகழ்ச்சித்திட்டங்கள்	மதிப்பிடப்பட்ட தொகை (ரூபா. மில்)
1	தாயகம் திரும்பிய 1,656 புலம்பெயர்ந்த தொழிலாளர்களுக்கு பிரதேச செயலாளர் பிரிவு மட்டத்தில் தொழில் முனைவோர் மேம்பாட்டுத் திட்டங்களை செயல்படுத்துவதற்கு நிதி மற்றும் தொழில்நுட்ப உதவிகளை வழங்குதல். (இங்கு ஏற்றுமதிக்கு முன்னுரிமை அளிக்கும் புதிய தொழில்களுக்கு முன்னுரிமை அளிக்கப்படுவதுடன், தற்போது விண்ணப்பங்கள் கோரப்பட்டுள்ளன.)	744.75
2	புலம்பெயர்ந்த தொழிலாளர்களின் 120 பிள்ளைகளுக்கு உயர்கல்விக்காக கணினிகளை வழங்குதல்.	24
3	புலம்பெயர்ந்த தொழிலாளர்களின் தரம் 5 புலமைப்பரிசில், க.பொ.த (சாதாரண தரம்) மற்றும் க.பொ.த (உயர் தரம்) சித்தியடைந்த 4,000 பிள்ளைகளுக்கு புலமைப்பரிசில் வழங்குதல்.	125
4	புலம்பெயர்ந்த தொழிலாளர்களின் 7,000 பிள்ளைகளுக்கு பாடசாலை உபகரணங்களை வழங்குதல்.	70
5	தாயகம் திரும்பிய 2,000 புலம்பெயர்ந்த தொழிலாளர்களுக்கு சுயதொழிலை ஆரம்பிக்க / மேம்படுத்த தேவையான உபகரணங்கள் / பொருட்களை வழங்குதல்.	200
6	இலங்கை மத்திய வங்கியுடன் இணைந்து உரிமம் பெற்ற வணிக வங்கிகள் மூலம் 180 புலம்பெயர்ந்த தொழிலாளர்களுக்கு குறைந்த வட்டி விகித பல்நோக்கு கடன்களை வழங்குதல்.	360
7	பணியகத்தில் பதிவு செய்து வேலைக்காக வெளிநாடு செல்லும் தொழிலாளர்களின் காப்புறுதி கொடுப்பனவுகளை வழங்குதல்.	456
8	வெளிநாட்டு வேலைகளில் இருக்கும்போது முழுமையாக ஊனமுற்று நாடு திரும்பிய புலம்பெயர்ந்த தொழிலாளர்களுக்கு புதிய வீடு கட்டுவதற்கு அல்லது இருக்கும் வீட்டை நிறைவு செய்வதற்கு உதவி வழங்குதல்.	14
9	புலம்பெயர்ந்த தொழிலாளர்கள் தங்கள் வீடுகளை கட்டிக் கொள்வதற்காக தேசிய வீட்டமைப்பு அபிவிருத்தி அதிகார சபையின் ஒத்துழைப்புடன், உரிமம் பெற்ற வங்கிகள்	175

மூலம் கடன் வசதிகளை வழங்குதல் மற்றும் அந்தக் கடன்களுக்கான வட்டித் தொகையில் ஒரு பகுதியை பணியகம் செலுத்துதல்.
--

4. புலம்பெயர்ந்த தொழிலாளர்கள் மற்றும் அவர்களது குடும்ப உறுப்பினர்களுக்கு நாடு முழுவதும் மிகவும் உயர்ந்த சேவைகளை வழங்குவதற்கான நடவடிக்கைகளை பரவலாக்குதல்.

ஹோமாகம், அம்பாறை, மதுகம, யாழ்ப்பாணம், கண்டி, குருநாகல் மற்றும் டென்சில் கொப்பேகடுவ மாவத்தை, பத்தரமுல்லை ஆகிய இடங்களில் புதிய கட்டிடங்களை நிர்மாணிப்பதற்கு ரூபா. 14.50 பில்லியன் மதிப்பிடப்பட்டுள்ளது.

5. வெளிநாட்டு வேலைவாய்ப்புகளை எதிர்பார்க்கும் நபர்களுக்காக திட்டமிடப்பட்ட பயிற்சி கற்கைநெறிகள்

2025 ஆம் ஆண்டில் வெளிநாட்டு வேலைவாய்ப்புகளை அடிப்படையாகக் கொண்டு ஏறத்தாழ 2,500 பயிற்சி கற்கைநெறிகளை நடாத்துவதற்கு திட்டமிடப்பட்டுள்ளதுடன், இதன் மூலம் 100,000 க்கும் மேற்பட்ட இலங்கையர்களுக்கு பயிற்சி அளிக்கப்படவுள்ளது. இதற்காக பணியகத்தின் நிதியிலிருந்து ரூபா. 433.97 மில்லியன் மதிப்பிடப்பட்டுள்ளது. அந்த பயிற்சி நெறிகளில் முக்கிய பயிற்சி நெறிகள் பின்வருமாறு ஆகும்.

அட்டவணை 10 - வெளிநாட்டு வேலைவாய்ப்பு எதிர்பார்க்கும் நபர்களுக்காக நடாத்துவதற்கு எதிர்பார்க்கப்படும் முக்கியமான கற்கைநெறிகள்

	பயிற்சி கற்கைநெறி	ஒதுக்கீட்டு தொகை (ரூபா. மில்லியன்)
1	வீடுகளைச் சார்ந்து வீட்டுப் பராமரிப்பு உதவியாளர் பயிற்சி (தேசிய தொழிற்கல்வி தகுதி நிலை III)	86.00
2	புலம்பெயர்வதற்கு முன்னரான பயிற்சி - தென் கொரியா	295.44
3	புலம்பெயர்வதற்கு முன்னரான பயிற்சி கற்கைநெறி - ஜப்பான் தொழில்நுட்ப சேவைநிலைய பயிற்சித் திட்டம் (TITP)	16.13
4	வெளிநாட்டு வேலைவாய்ப்பு எதிர்பார்க்கும் நபர்களுக்கான ஜப்பானிய மொழி பயிற்சி	15.12
5	வெளிநாட்டு வேலைவாய்ப்பு எதிர்பார்க்கும் ஆண் மற்றும் பெண்களுக்கான புலம்பெயர்வதற்கு முன்னரான பயிற்சி	12.78
6	வீட்டு தாதியராக புலம்பெயர்வதற்கு முன்னரான பயிற்சி நெறி (இஸ்ரேல் - 07 நாட்கள்)	1.20
7	விவசாயத் துறைக்காக புலம்பெயர்வதற்கு முன்னரான பயிற்சி நெறி (இஸ்ரேல்)	0.18
8	கட்டுமானத் துறைக்கான புலம்பெயர்வதற்கு முன்னரான பயிற்சி நெறி (இஸ்ரேல்)	0.54

2.2.3 இலங்கை வெளிநாட்டு வேலைவாய்ப்பு முகவர் தனியார் நிறுவனத்தின் எதிர்காலத் திட்டங்கள்

இலங்கை வெளிநாட்டு வேலைவாய்ப்பு முகவர் தனியார் நிறுவனத்தால், வெளிநாட்டு வேலைகளுக்காக நபர்களை ஆட்சேர்ப்பு செய்வது தொடர்பான நடவடிக்கைகளை திட்டமிட்டு அவற்றை செயல்படுத்துகின்றது. அதன்படி, 2025 ஆம் ஆண்டில் 1,500 தொழிலாளர்களை வெளிநாடுகளுக்கு அனுப்புவதற்கு எதிர்பார்க்கப்படுகிறது. இதற்காக 10 மேம்பாட்டு நிகழ்ச்சிகளை நடாத்துவதற்கு திட்டமிடப்பட்டுள்ளது.

அருணி ரணராஜ்

செயலாளர்

வெளிநாட்டு அலுவலர்கள், வெளிநாட்டு வேலைவாய்ப்பு மற்றும் சுற்றுலாத்துறை அமைச்சு

முன்றாவது அத்தியாயம்

2024 ஆம் ஆண்டு திசம்பர் 31 ஆம்
திகதியல் முடிவடையும் ஆண்டுக்காக
ஒட்டுமொத்த நிதி செயலாற்றுகை

2024 ஆம் ஆண்டு திசெம்பர் 31 ஆம் திகதியில் முடிவடையும் ஆண்டுக்கான ஒட்டுமொத்த நிதிசெயலாற்றுகை கூற்று

3.1 நிதி செயலாற்றுகை கூற்று

ஏசீஏ-
எப்

2024 ஆம் ஆண்டு திசெம்பர் 31 ஆம் திகதியில் முடிவடையும் ஆண்டுக்கான ஒட்டுமொத்த நிதி செயலாற்றுகை கூற்று

திருத்தம் செய்யப்பட்ட வரவுசெலவு ஒதுக்கீடு 2024 ரூபா.	குறிப்பு	உண்மைமான		
		2024 ரூபா.	2023 ரூபா.	
-	வருமான வரவுகள்	-	-	
-	வருமான வரி	1	-	
-	உள்நாட்டு பொருட்கள் மற்றும் சேவைகள் மீதான வரி	2	-	ஏசீஏ-1
-	சர்வதேச வர்த்தகம் மீதான வரி	3	-	
-	வரியல்லாத வருமானம் மற்றும் ஏனைய	4	-	
-	மொத்த வருமான வரவுகள் (அ)	-	-	
-	வரியல்லாத வரவுகள்	-	-	
-	திறைசேரி கட்டுநிதி	701,990,569	647,506,758	ஏசீஏ -3
-	வைப்புக்கள்	69,486,786	1,598,059	ஏசீஏ -4
-	முற்பண கணக்குகள் ஏனைய முக்கிய பேரேட்டு கணக்கு வரவுகள்	29,608,516	26,843,928	ஏசீஏ -5
-	மொத்த வருமானமல்லாத வரவுகள் (ஆ)	801,085,871	675,948,745	
-	மொத்த வருமான வரவுகள் மற்றும் வருமானமல்லாத வரவுகள் இ= (அ) + (ஆ)	801,085,871	675,948,745	
-	திறைசேரிக்கு பரிமாற்றம் (ஈ)	-	-	
-	நிகர வருமான வரவுகள் மற்றும் வருமானமல்லாத வரவுகள் உ= (இ)-(ஈ)	801,085,871	675,948,745	
	கழிப்பு: செலவினம்			
-	மீண்டுவரும் செலவினங்கள்	-	-	
719,920,000	சம்பளம், வேதனம் மற்றும் ஏனைய பணியாளர் நலன்கள்	5	706,828,579	638,545,510
86,768,000	ஏனைய பொருட்கள் மற்றும் சேவைகள்	6	68,855,111	69,983,133
8,800,000	மானியங்கள், உதவிகள் மற்றும் மாற்றல்கள்	7	7,983,185	2,663,889
				ஏசீஏ - 2(ii)

-	வட்டி கொடுப்பனவுகள்	8	-	-	
22,000	ஏனைய மீண்டுவரும் செலவினங்கள்	9	21,020	-	
815,510,000	மொத்த மீண்டுவரும் செலவினங்கள் (ஊ)		783,687,895	711,192,532	
	மூலதனச் செலவினங்கள்				
7,535,000	மூலதன சொத்துக்களை புனரமைத்தல் மற்றும் மேம்படுத்துதல்	10	3,734,197	1,722,385	
3,500,000	மூலதன சொத்துக்களை கையகப்படுத்துதல்	11	1,772,752	81,700	
-	மூலதன மாற்றல்கள்	12	-	-	ஏசீஏ - 2(ii)
-	நிதி சொத்துக்களை கையகப்படுத்துதல்	13	-	-	
2,000,000	திறன் மேம்பாடு	14	191,478	231,590	
208,700,000	ஏனைய மூலதனச் செலவுகள்	15	150,194,940	294,903,887	
221,735,000	மொத்த மூலதனச் செலவுகள் (எ)		155,893,366	296,939,562	
	வைப்பு கொடுப்பனவுகள்				
	முற்பணக் கொடுப்பனவுகள்		69,949,678	1,168,415	ஏசீஏ -4
	ஏனைய பிரதான பேரேட்டு கணக்கு கொடுப்பனவுகள்		30,889,542	29,705,721	ஏசீஏ -5
	பிரதான பேரேட்டு செலவினங்கள் (ஏ)		100,839,220	30,874,136	
	மொத்த செலவினம் (ஊ) = (எ+ ஏ)		1,040,420,481	1,039,006,230	
-	திசெம்பர் 31 ஆம் திகதியில் மீதி ஒ = (உ-ஐ)		(239,334,610)	(363,057,485)	
	கட்டுநிதி கூற்றின் படி மீதி		(239,334,610)	(363,057,485)	ஏசீஏ-7
	திசெம்பர் 31 ஆம் திகதியில் கட்டுநிதி மீதி		(239,334,610)	(363,057,485)	ஏசீஏ -3

3.2. 2024 ஆம் ஆண்டு திசம்பர் 31 ஆம் திகதியில் நிதி நிலைமை தொடர்பான கூற்று

2024 திசம்பர் 31 ஆம் திகதியில்
நிதி நிலைமை தொடர்பான கூற்று

ரூபாய்

	குறிப்புகள்	உள்ளடக்கம்	
		2024 ஆம் ஆண்டு	2023 ஆம் ஆண்டு
நிதி அல்லாத சொத்துக்கள்			
சொத்துக்கள், பொறித்தொகுதிகள் மற்றும் உபகரணங்கள்	ரூபாய்-6	290,643,474	325,722,959
நிதிச் சொத்துக்கள்			
ஒதுக்கக் கணக்குகள்	ரூபாய்-5/5(அ)	73,276,704	71,995,679
காசம் காசு சமவரணமற்றும்	ரூபாய்-3	-	-
பொது சொத்துக்கள்		363,920,179	397,718,638
நிதி சொத்துக்கள் / உரிமை ஒதுக்கம்			
நிறுவனங்களின் நேரடி சொத்துக்கள்		73,235,803	71,491,884
சொத்துக்கள், பொறித்தொகுதிகள் மற்றும் உபகரணங்கள்		290,643,474	325,722,059
உடனடி மற்றும் வேலை ஒதுக்கம்	ரூபாய்-5(ஆ)	-	-
நகலுள்ள பொதுப்பேரம்			
மேலும் கணக்குகள்	ரூபாய்-4	40,902	503,794
கட்டுப்பாடு	ரூபாய்-3	-	-
பொது பொதுப்பேரம்		363,920,179	397,718,638

பக்க இலக்கம் 6 முதல் 30 வரை உள்ள பக்கங்களில் ரூபாய் படிவத்தில் 2 முதல் 7 வரை பக்க இலக்கம் 43,44 மற்றும் 57 முதல் 60 வரை உள்ள பக்கங்களில் உள்ள கணக்குகளின் குறிப்புகள் இந்த நிதிநிலை அறிக்கையில் குறிப்பிடப்பட்டுள்ள பகுதிகளும் இந்த நிதி கூற்றுக்கள் அளவாக நிதி ஒதுக்கு வந்தால் 150 மற்றும் 151 மற்றும் 2024.12.16 ஆம் திகதிய அளவாக வந்தால் பக்கம் இலக்கம் 06/2024 ஏற்பாடுகளுக்கு அமைவாக மேற்கொள்ளப்பட்டுள்ளது. மேற்படி இறுதி கணக்குகளின் குறிப்பிடப்பட்டுள்ள கணக்கு அளவாக ஏற்பாடுகளை குறிப்புகள் மற்றும் கணக்குகளைக் குறிப்பிட்டு தகவல்கள் திறமையாக கணக்குப் புத்தகங்களை ஒப்பிட்டுள்ளது எனவும், அமை அந்த கணக்குகள் இணங்குகின்றது எனவும் இத்தகரம் சான்றுப்படுத்துகின்றோம்.

நிதி கட்டுப்பாட்டுக்கான படிவம் உள்ள கட்டுப்பாட்டு அமைப்பு அறிக்கையிலும் திறமையாக உள்ள கணக்கு நகல்கள் இடம்பெறும் சான்றுகொடுக்கோம், நிதி கட்டுப்பாட்டுக்கான உள் கட்டுப்பாட்டு அமைப்பின் செயல்திறமைக் கணக்கை அளவப்பெறும் மதிப்பாய்வுகளை மேற்கொள்கின்றோம். அதன்படி அத்தகைய அமைப்பின் திறமையை செயல்படுத்தப்படுவதற்கு தேவையான சான்றுகளைக் கொடுக்கின்றோம்.

 _____ Aruni Ranaraja Secretary Ministry of Foreign Affairs, Foreign Employment and Tourism Sri Lanka	 _____ Aruni Ranaraja Secretary Ministry of Foreign Affairs, Foreign Employment and Tourism Sri Lanka	 _____ M.P. Lokugalappaththi Chief Accountant Foreign Employment Division Ministry of Foreign Affairs, Foreign Employment & Tourism 21 st Floor, "Nalawala Plaza" Kandy, Sri Lanka
--	--	--

3.3 2024 திசம்பர் 31 ஆம் திகதியில் முடிவடையும் ஆண்டுக்காக காசுப் பாய்ச்சல் கூற்று

ஏசீஏ -சீ

2024 திசம்பர் 31 ஆம் திகதியில் முடிவடையும் ஆண்டுக்காக காசுப் பாய்ச்சல் கூற்று

	உண்மையான	
	2024 ரூபா	2023 ரூபா
தொழிற்பாட்டு நடவடிக்கைகளிலிருந்து காசுப் பாய்ச்சல்		-
மொத்த வரி பெறுகைகள்	-	-
கட்டளம், அபராதம், தண்டப்பணம், உரிமங்கள்	-	-
இலாபம்	-	-
வருமானமல்லாத பெறுகைகள்	-	-
மற்றய வருவாய்த் தலைப்புகளிலிருந்து	44,466,728	31,497,490
வசூலிக்கப்பட்ட வருவாய்		
ஒதுக்கீடு பெறுகைகள்	701,990,569	647,506,758
முற்பணம் மீளச்செலுத்தல்	28,341,394	24,387,502
வைப்பு பெறுகைகள்	69,486,786	1,598,059
தொழிற்பாடுகளிலிருந்து செலவிடப்பட்ட மொத்த காசுப்பாய்ச்சல் (அ)	844,285,476	704,989,809
கழி - காசு செலவிடல்:		
ஆள்சார் வேதனாதிகள் மற்றும் தொழிற்பாட்டுக் கொடுப்பனவு	737,029,045	677,495,609
மானியம் மற்றும் மாற்றல் கொடுப்பனவுகள்	7,983,185	2,663,889
பிற செலவின தலைப்புகளுக்கான செலவினம்	-	53,473
திறைசேரிக்கு செலுத்தப்பட்ட கட்டுநிதி	1,189,172	-
முற்பணம் செலுத்தல்	22,473,980	22,580,502
வைப்பு செலுத்தல்	69,949,678	1,168,415
தொழிற்பாடுகளிலிருந்து பெறப்பட்ட தேறிய காசுப் பாய்ச்சல் (ஆ)	838,625,060	703,961,888
தொழிற்பாடுகளிலிருந்து பெறப்பட்ட தேறிய காசுப் பாய்ச்சல் (இ) = (அ) - (ஆ)	5,660,417	1,027,921
முதலீட்டு செயற்பாடுகளிலிருந்து பெறப்பட்ட காசுப் பாய்ச்சல்		
வட்டி	-	-
பங்கிலாபம்	-	-
சொத்து விற்பனை, பௌதீக ஆதன விற்பனை	-	-
கடன் அறவீடுகள்	-	-

முதலீட்டு செயற்பாடுகளிலிருந்து பெறப்பட்ட காசு (ஈ)

- -

கழி - காசு செலவிடல்:

பௌதீக சொத்து கொள்வனவு அல்லது நிர்மானம் அல்லது வேறு முதலீடுகளை கையகப்படுத்தல்

5,660,417 1,027,921

முதலீட்டு செயற்பாட்டுக்காக செலவிடப்பட்ட மொத்த காசுப் பாய்ச்சல் (உ)

5,660,417 1,027,921

முதலீட்டு செயற்பாடுகளிலிருந்து தேறிய காசு (ஊ)=(ஈ)-(உ)

(5,660,417) (1,027,921)

தொழிற்பாட்டு மற்றும் செயற்பாடுகளிலிருந்து தேறிய காசு (எ)=(இ) + (ஊ)

0 0

நிதி செயற்பாடுகளிலிருந்து காசுப் பாய்ச்சல்

உள்நாட்டு கடன் பெறுகை

- -

வெளி நாட்டு கடன் பெறுகை

- -

பெறப்பட்ட மானியங்கள்

- -

நிதி செயற்பாடுகளிலிருந்து பெறப்பட்ட மொத்த காசு (ஏ)

- -

கழி - காசு செலவிடல்:

உள் நாட்டு கடன் பெறுகை மீள் கொடுப்பனவு

- -

வெளி நாட்டு கடன் பெறுகை மீள்கொடுப்பனவு

- -

நிதி செயற்பாட்டிலிருந்து செலவிடப்பட்ட காசு (ஐ)

- -

நிதி செயற்பாட்டிலிருந்து பெறப்பட்ட தேறிய காசு (ஒ)=(ஏ)-(ஐ)

- -

காசில் தேறிய மாற்றம் (ஓ) = (ஏ) - (ஒ)

சனவரி 01 அன்று ஆரம்ப காசு மீதி

- -

திசெம்பர் 31 அன்று இறுதி காசு மீதி

- -

நிதி செயற்பாட்டிலிருந்து பெறப்பட்ட தேறிய காசு (ஒ)=(ஏ)-(ஐ)

- -

3.4 நிதிக் கூற்றுக்களுக்கான குறிப்புகள்

1. அறிக்கையிடும் காலப்பகுதி

இந்த நிதி கூற்றுக்களுக்காக அறிக்கையிடும் காலப்பகுதி 2024 சனவரி 01 முதல் திசெம்பர் 31 வரை ஆகும்.

2. மதிப்பிடும் அடிப்படை

நிதி கூற்றுகள் வரலாற்றுச் செலவின் அடிப்படையில் தயாரிக்கப்பட்டுள்ளதான, மேலும் சில சொத்துக்கள் மறுமதிப்பீடு செய்யப்பட்டபெறுமதியில் வழங்கப்பட்டுள்ளன. வேறு வகையில் குறிப்பிடப்படாவிட்டால், கணக்குகள் தயாரித்தலானது மேம்படுத்திய நிதி அடிப்படையில் மேற்கொள்ளப்படும்.

3. வருவாய் அடையாளம் காணுதல்

பரிமாற்றம் மற்றும் பரிமாற்றம் அல்லாத வருவாய், அவை பெறப்பட வேண்டிய காலத்தைப் பொருட்படுத்தாமல், பணம் பெறப்பட்ட காலத்தில் வருவாயாக அடையாளம் காணப்படும்.

4. சொத்து, பொறித்தொகுதி மற்றும் உபகரணங்களை அடையாளம் காணுதல் மற்றும் அளவிடுதல்

ஒரு சொத்துடன் தொடர்புடைய எதிர்கால பொருளாதார நன்மைகள் நிறுவனத்திற்கு கிடைக்கும் என்று உறுதியாக இருக்குமிடத்து, குறித்த சொத்துக்களை நம்பத்தகுந்த வகையில் அளவிட முடிந்தால், அந்த சொத்துக்கள் சொத்து, பொறித்தொகுதி மற்றும் உபகரணங்களாக அடையாளம் காணப்படும்.

சொத்து, பொறித்தொகுதி மற்றும் உபகரணங்கள் செலவினங்களுக்கு அடையாளம் காணப்படுவதுடன், செலவின படிவத்தில் ஏற்புடையதற்ற சந்தர்ப்பத்தில் மீண்டும் மதிப்பிடப்பட்ட பெறுமதியை பயன்படுத்தப்படுகிறது.

5. சொத்துக்கள்,பொறித்தொகுதிகள் மற்றும் உபகரணங்களின் இருப்பு

இந்த இருப்பு கணக்கு சொத்துக்கள், பொறித்தொகுதிகள் மற்றும் உபகரணங்களின் நேரொத்த கணக்கு ஆகும்.

6. காசும் காசுக்கு இணையானவையும்

2024 திசம்பர் 31 ஆம் திகதியில் காசும் காசுக்கு இணையானவை, கையிருப்பில் உள்ள உள்நாட்டு நாணய நோட்டுகள் மற்றும் நாணயங்களை உள்ளடக்கியதாகும்.

- ஏதேனும் அறிக்கையிடும் நிறுவனத்திற்கு குறிப்பிட்ட பரிவர்த்தனைகள் உள்ள சந்தர்ப்பங்களில், அரசுக் கணக்குத் திணைக்களத்தின் அனுமதியுடன், அந்தத் தகவல்கள் நிதிக் கூற்றுகளில் பொருத்தமான வகையில் சேர்க்கப்படலாம். மேலும், "அறிக்கைக்கான அடிப்படை" என்பதன் கீழ் குறிப்பிட்ட பரிவர்த்தனைகளுக்கு தேவையான வெளிப்படுத்தல்களையும் சேர்க்கப்படலாம்.
- தமது அறிக்கையிடும் நிறுவனத்திற்கு பொருத்தமான கணக்கியல் கொள்கைகள் மட்டுமே அறிக்கைக்கான அடிப்படைகளின் கீழ் வெளியிடுதல் வேண்டும்.

3.5 வருமான சேகரிப்பு செயலாற்றுகை

அட்டவணை 11 - வருமான சேகரிப்பு செயலாற்றுகை

ரூபா."000"

வருமான குறியீடு	வருமான குறியீட்டின் விபரம்	வருமான மதிப்பீடு		சேகரிக்கப்பட்ட வருமானம்	
		அசல் மதிப்பீடு	இறுதி மதிப்பீடு	தொகை (ரூபா)	இறுதி வருமான மதிப்பீடு %
வருமானம் இல்லை					

3.6 ஒதுக்கீட்டுப் பயன்பாட்டின் செயலாற்றுகை

அட்டவணை 12 - ஒதுக்கீடு செய்யப்பட்ட ஒதுக்கீட்டுப் பயன்பாட்டின் செயலாற்றுகை

ரூபா. ."000"

ஒதுக்கீட்டு வகை	ஒதுக்கீடு		உண்மையான செலவினம்	இறுதி ஒதுக்கீட்டின் % ஆக ஒதுக்கீட்டுப் பயன்பாடு
	அசல் ஒதுக்கீடு	இறுதி ஒதுக்கீடு		
மீண்டெழும்	711,000	782,725	761,205	97.25
மூலதனம்	218,000	218,000	154,227	70.75

3.7 நி.பி.குறிப்பு 208 பிரகாரம் ஏனைய அமைச்சுக்கள்/ திணைக்களங்களின் முகவராக இத்திணைக்களம் / மாவட்டச் செயலகம் / மாகாண சபைக்கான செலவினத்திற்கான ஒதுக்கீடு

அட்டவணை 13 - நி.ஒ.விதி பிரகாரம் , ஏனைய அமைச்சுக்கள்/திணைக்களங்களின் பிரதிநிதியாளராக இவ்வமைச்சிடம் வழங்கிய ஒதுக்கீடுகள்

ரூபா "000"

இல.	அமைச்சு/ திணைக்களத்திற்கு பெறப்பட்ட ஒதுக்கீடு	ஒதுக்கீட்டு நோக்கம்	ஒதுக்கீடு		உண்மையான செலவினம்	இறுதி ஒதுக்கீட்டின் % ஆக ஒதுக்கீட்டுப் பயன்பாடு
			அசல் ஒதுக்கீடு	இறுதி ஒதுக்கீடு		

3.8 நிதி அல்லாத சொத்து அறிக்கையிடல் செயலாற்றுகை

அட்டவணை 14 - நிதி அல்லாத சொத்து அறிக்கையிடல் செயலாற்றுகை

ரூபா "000"

ஆதன குறியீடு	குறியீட்டு விபரம்	31.12.2024 இல் பொருட்கள் ஆய்வு அறிக்கையின்படி இருப்பு	31.12.2024 இன் நிதி நிலை அறிக்கையின்படி இருப்பு	எதிர் காலத்தில் கணக்கிட வேண்டியது	அறிக்கையிடல் முன்னேற்றம் %
9151	கட்டிடம் மற்றும் ட்டுமானம்				
9152	இயந்திரம் மற்றும் உபகரணம்	290,108	290,108		
9153	காணி				
9154	புலனாகாத சொத்துக்கள்	535	535		
9155	உயிரியல் விஞ்ஞான சொத்துக்கள்				
9160	மேற்கொள்கின்ற வேலைகள்				
9180	வரி வழங்கும் சொத்துக்கள்				

3.9 கணக்காய்வாளர் நாயகத்தின் அறிக்கை

நான்காவது அத்தியாயம்
செயலாற்றுகை சுட்டிகள்

4.1 அமைச்சின் செயலாற்றுகை கூட்டிகள் (செயற்றிட்டத்தின் அடிப்படையில்)

அட்டவணை 15 - வெளிநாட்டு வேலைவாய்ப்பு பிரிவின் செயலாற்றுகை

	விசேட குறிகாட்டிகள்	எதிர்பார்க்கப்பட்ட வெளியீட்டின் சதவீதமாக (%) உள்ளபடியான வெளியீடு			
		90% - 100%	75% - 89%	50% - 74 %	0% - 50%
1	வேலைவாய்ப்புக்காக புலம்பெயர்தல் தொடர்பான தேசியக் கொள்கை மற்றும் செயற்றிட்டத்தை நடைமுறைப்படுத்துதல்.	✓			
2	வேலைவாய்ப்புக்காக புலம்பெயர்வு தொடர்பான சர்வதேச உடன்படிக்கைகளை மதிப்பாய்வு செய்து அங்கீகாரம் வழங்குவதற்கான பரிந்துரைகளைச் சமர்ப்பித்தல்	✓			
3	புலம்பெயர்வு வள நிலையம் (MRC) அமைத்தல்.	✓			
4	நடாத்தப்பட்ட ஒருங்கிணைந்த குழு கூட்டங்கள் / கலந்துரையாடல்களின் எண்ணிக்கை.				✓
5	பிராந்திய மற்றும் உலகளாவிய ஒத்துழைப்பை மேம்படுத்துவதற்காக நடாத்தப்பட்ட / கலந்து கொண்ட கூட்டங்கள் மற்றும் கலந்துரையாடல்களின் எண்ணிக்கை.		✓		
6	உலகளாவிய கொள்கை வலையமைப்பு தொடர்பான கூட்டங்களில் பங்கேற்றல்	✓			
7	புலம்பெயர்ந்தோர் சமூகத்திற்கான விசேட பயிற்சி நிகழ்ச்சித்திட்டங்களை நடத்துதல்.	✓			
8	அபிவிருத்தி அலுவலர்களுக்கான விசேட பயிற்சி நிகழ்ச்சித் திட்டங்களை நடாத்துதல்.			✓	
9	ஒருங்கிணைந்த வழிகாட்டுதல் மற்றும் பரிந்துரை அமைப்பு (IGRS) தொடர்பான விழிப்புணர்வு நிகழ்ச்சிகளை நடாத்துதல்.	✓			
10	மனித கடத்தல் மற்றும் பாதுகாப்பான இடம்பெயர்வு குறித்த விழிப்புணர்வு நிகழ்ச்சித் திட்டங்களை நடாத்துதல்.	✓			
11	மனித கடத்தலை தடுக்கும் செயல்பாட்டின் முன்னேற்றத்தை கண்காணித்தல் மற்றும் உரிய அறிக்கை பாதுகாப்பு அமைச்சிற்கு அனுப்பிவைத்தல்.	✓			
12	புலம்பெயர்ந்த தொழிலாளர் குடும்பங்களுக்காக தயாரிக்கப்பட்ட மற்றும் செயல்படுத்தப்பட்ட குடும்ப அபிவிருத்தி திட்டங்களின் எண்ணிக்கை.	✓			
13	புலம்பெயர்ந்த தொழிலாளர் குடும்பங்களின் ஆபத்தில் உள்ள குழந்தைகளுக்காக தயாரிக்கப்பட்ட பராமரிப்பு திட்டங்களின் எண்ணிக்கை.			✓	
14	குடும்ப அபிவிருத்தி திட்டங்கள் மற்றும் பராமரிப்பு திட்டங்களை நடைமுறைப்படுத்தல் மற்றும் கண்காணித்தல்.	✓			
15	மாவட்ட அபிவிருத்தி அலுவலர்களின் கடமைகள் தொடர்பாக அமைச்சு மூலம் நடாத்திய முன்னேற்ற மீளாய்வு கூட்டங்களின் எண்ணிக்கை.			✓	
16	பிராதேச மட்டத்தில் அபிவிருத்தி அலுவலர்களின் கடமைகள் தொடர்பாக நடாத்தப்பட்ட முன்னேற்ற மீளாய்வு கூட்டங்களின் எண்ணிக்கை (அமைச்சு அலுவலர்களால்).			✓	
17	பிராதேச மட்டத்தில் அபிவிருத்தி அலுவலர்களின் கடமைகள் தொடர்பாக நடாத்தப்பட்ட முன்னேற்ற மீளாய்வு கூட்டங்களின் எண்ணிக்கை (மாவட்ட அபிவிருத்தி அலுவலர்கள் மூலம்).		✓		

18	உரிமம் பெற்ற வேலைவாய்ப்பு முகவர் நிறுவனங்கள் / உரிமம் பெறாத தரப்பினருக்கு எதிராக இலங்கை வெளிநாட்டு வேலைவாய்ப்பு பணியத்தால் தாக்கல் செய்த வழக்குகளுக்காக நீதிமன்றங்கள் / தொழில் நியாய சபையில் தோன்றுதல்.			✓	
19	புலம்பெயர்ந்த தொழிலாளர்களுக்காக காப்பீட்டு நிறுவனத்திற்கு காப்பீட்டு தவணைகளை செலுத்துதல்.		✓		
20	ஊனமுற்ற புலம்பெயர்ந்த தொழிலாளர்களுக்கு வீடுகளை அன்பளிப்புச் செய்தல்				✓
21	தற்போது பணிபுரியும் / திரும்பிய புலம்பெயர்ந்த தொழிலாளர்களின் பாடசாலை செல்லும் குழந்தைகளுக்கு பாடசாலை உபகரணங்களை அன்பளிப்புச் செய்தல் (பயனடைந்த பாடசாலை குழந்தைகளின் எண்ணிக்கை).		✓		
22	புலம்பெயர்ந்த தொழிலாளர்களின் குழந்தைகளுக்கு உதவித்தொகை வழங்குதல்.				✓
23	அதிக முறை பணியகத்தில் பதிவு செய்து வெளிநாட்டு வேலைகளில் ஈடுபட்டுள்ள புலம்பெயர்ந்த தொழிலாளர்களை பாராட்டுதல்.	✓			
24	முதல் முறையாக வீட்டுப் பணி உதவியாளர்களாக வெளிநாடு செல்லும் பெண்களுக்கு சதொச வவுச்சர்களை வழங்குதல்.				✓
25	உதவி தேவைப்படும் புலம்பெயர்ந்த தொழிலாளர்கள் / அவர்களின் குடும்ப உறுப்பினர்களுக்கு ஊழியர் நலன்புரி நிதியம் (WWF) மூலம் நிவாரணம் வழங்குதல்.		✓		
26	வெளிநாடுகளில் சிக்கி தவிக்கும் புலம்பெயர்ந்த தொழிலாளர்களை வெளிநாட்டு தூதரகங்களின் ஒருங்கிணைப்புடன் மீண்டும் இந்த நாட்டிற்கு அழைத்து வருதல்.		✓		
27	இலங்கை வெளிநாட்டு வேலைவாய்ப்பு பணியகத்தின் தலைமை அலுவலகம் / நிவாரண மையத்திற்கு ("சஹன பியஸ்") வருகை தரும் புலம்பெயர்ந்த தொழிலாளர்களுக்கு நலன்புரி வசதிகளை வழங்குதல்.	✓			
28	இலங்கை தொழிலாளர்களுக்கு மருத்துவ வசதிகளை வழங்குதல் (பயனடைந்த நபர்களின் எண்ணிக்கை).	✓			
29	புலம்பெயர்ந்த தொழிலாளர்களுக்கு உணவு, மருத்துவ வசதிகள் மற்றும் பிற நலன்புரி வசதிகளை வழங்குதல்.	✓			
30	புலம்பெயர்ந்த தொழிலாளர்களுக்கு பல நோக்கு கடன்களை வழங்குதல்.				✓
31	மருத்துவ சிகிச்சை தேவைப்படும் புலம்பெயர்ந்த தொழிலாளர்களுக்கு பரிந்துரைக்கப்பட்ட மருந்துகள் / ஊட்டச்சத்து உணவுகள் / ஏனைய பொருட்களை வழங்குதல் மற்றும் மருத்துவ சிகிச்சை பெறும் புலம்பெயர்ந்த தொழிலாளர்களுக்கு உதவுதல் (பயனடைந்த நபர்களின் எண்ணிக்கை).		✓		
32	வெளிநாட்டில் பணிபுரியும் போது இறந்த தொழிலாளர்களின் உடல்களை, தொழிலாளர் நலன்புரி நிதியத்தின் (WWF) மூலம் கொண்டு வருதல் மற்றும் இறுதி சடங்குகளுக்கு நிதி உதவி வழங்குதல்.				✓
33	புலம்பெயர்ந்த தொழிலாளர்கள் / அவர்களுக்காக அவர்களின் குடும்ப உறுப்பினர்கள் சமர்ப்பித்த முறைப்பாடுகளின் எண்ணிக்கை மற்றும் தீர்க்கப்பட்ட முறைப்பாடுகளின் எண்ணிக்கை.				✓
34	புலம்பெயர்ந்த தொழிலாளர்களுக்கு தேசிய தொழில் தகுதி நிலை III (NVQ நிலை III) வழங்குதல் (நபர்களின் எண்ணிக்கை).				✓
35	வெளிநாட்டு வேலை வாய்ப்பு விண்ணப்பதாரர்களுக்கு இடம்பெயர்வுக்கு முன்னரான பயிற்சி வழங்குதல் - பெண் / ஆண்.	✓			
36	கொரிய வேலை வாய்ப்பு விண்ணப்பதாரர்களுக்கு தேவையான இடம்பெயர்வுக்கு முன்னரான பயிற்சி வழங்குதல்.			✓	
37	ஜப்பான் வேலை வாய்ப்பு விண்ணப்பதாரர்களுக்கு தேவையான புலம்பெயர்வுக்கு முன்னரான பயிற்சி வழங்குதல்.			✓	
38	ஜப்பான் வேலை வாய்ப்பு விண்ணப்பதாரர்களுக்கு ஜப்பானிய மொழி பயிற்சி வழங்குதல்.				✓
39	இஸ்ரேல் வேலை வாய்ப்பு விண்ணப்பதாரர்களுக்கு புலம்பெயர்வுக்கு முன்னரான பயிற்சி வழங்குதல்.		✓		

40	வேலை வாய்ப்பு விண்ணப்பதாரர்களுக்கு ஆங்கில மொழி பயிற்சி வழங்குதல்.	✓			
41	இஸ்ரேல் வீட்டு பராமரிப்பு உதவியாளர் வேலை வாய்ப்பு விண்ணப்பதாரர்களுக்கு புலம்பெயர்வுக்கு முன்னரான பயிற்சி வழங்குதல்.	✓			
42	தொழில் பயிற்சி பெறுபவர்கள் / வேலை வாய்ப்பு விண்ணப்பதாரர்களுக்கான விழிப்புணர்வு நிகழ்ச்சிகளை நடாத்துதல் (நபர்களின் எண்ணிக்கை).	✓			
43	பொதுமக்கள் மற்றும் வேலை வாய்ப்பு விண்ணப்பதாரர்களுக்கு வெளிநாட்டு வேலை வாய்ப்புகள் குறித்து விழிப்புணர்வு ஏற்படுத்தும் நடமாடும் நிகழ்ச்சிகள் / வேலை கண்காட்சிகளை நடாத்துதல்.			✓	
44	வெளிநாட்டு வேலை வாய்ப்பு மேம்பாட்டு பணிகளுக்காக தூதுக் குழுக்களை அனுப்புதல் (பிரதிநிதிகளை அனுப்புதல்).				✓
45	வெளிநாட்டு வேலை வாய்ப்பு மேம்பாட்டு பணிகளுக்காக வெளிநாட்டு தூதுக் குழுக்கள் வருகை (பிரதிநிதிகள் வருகை).	✓			
46	இலங்கை தூதரக அலுவலகங்களில் இணைக்கப்பட்ட அலுவலர்களால் வெளிநாட்டு வேலைவாய்ப்பு நிறுவனங்களை ஆய்வு செய்தல்.				✓
47	வேலை அனுமதி திட்டத்தின் கீழ் கொரிய நாட்டு வேலைகளுக்கு விண்ணப்பதாரர்களை அனுப்புதல்			✓	
48	ஜப்பானிய தொழில்நுட்ப நிலைய பயிற்சி வேலைகளுக்கு வேலைவாய்ப்பு எதிர்பார்க்கும் விண்ணப்பதாரர்களை அனுப்புதல் (IM Japan & IRO Programme).				✓
49	இஸ்ரேல் நாட்டுக்கு பராமரிப்பு சேவை , விவசாயம் மற்றும் கட்டுமான வேலைகளுக்கு விண்ணப்பதாரர்களை அனுப்புதல்.			✓	
50	வெளிநாட்டு வேலைகளில் இருந்து திரும்பிய தொழிலாளர்கள், சுய வேலைவாய்ப்புகளை தொடங்குவதற்கு / மேம்படுத்துவதற்கு தேவையான பொருட்கள், உபகரணங்கள் மற்றும் நிதி உதவி வழங்குதல்.			✓	
51	வேலைவாய்ப்பு எதிர்பார்க்கும் விண்ணப்பதாரர்களுக்கு மேம்பாட்டு நிகழ்ச்சிகளை நடத்துதல்.			✓	

அத்தியாயம் ஐந்து

**நிலைபேறான அபிவிருத்திக் குறிக்கோள்களைப் (SDG)
பூர்த்தி செய்யும் செயலாற்றுகை**

5.1 அடையாளம் காணப்பட்ட உரிய நிலைபேறான அபிவிருத்திக் குறிக்கோள்கள்

அட்டவணை 16 - அமைச்சுக்கு ஏற்படையதான நிலைபேறான அபிவிருத்தி குறிக்கோள்கள்

இலக்கு / குறிக்கோள்	இலக்கு	அடைந்துக்கொள்வதன் முன்னேற்றம்
1 "எல்லா இடங்களிலும், எல்லா வடிவங்களிலும் உள்ள வறுமையை முடிவுக்கு கொண்டுவருதல்"	1.1 2030 ஆம் ஆண்டிற்குள் உலகின் அனைத்து பகுதிகளிலும் வாழ்கின்ற மக்களின் தீவிர வறுமையை ஒழித்தல். (தற்போதைய மதிப்பீடுகளின்படி, ஒரு நாளைக்கு 1.25 அமெரிக்க டொலருக்கும் குறைவாக வருமானம் ஈட்டுபவர்கள் தீவிர வறுமையில் உள்ளவர்களாக ரூபப்படுகின்றார்கள்.)	<ul style="list-style-type: none"> • 313,642 தொழிலாளர்கள் வெளிநாட்டு வேலைகளுக்காக இலங்கை வெளிநாட்டு வேலைவாய்ப்பு பணியகத்தில் பதிவு செய்துள்ளனர். • புலம்பெயர்ந்ததொழிலாளர்கள் மற்றும் அவர்களின் குடும்ப உறுப்பினர்களுக்காக நடைமுறைப்படுத்திய நலன்புரி திட்டங்கள்: <ul style="list-style-type: none"> - மருத்துவ சிகிச்சைக்காக 53 நபர்களுக்கு நிதி உதவி வழங்குதல். - 13,969 பாடசாலை குழந்தைகளுக்கு பாடசலை உபகரணங்கள் வழங்குதல் - தேவையுள்ள 28 குழந்தைகளுக்கு நிதி உதவி வழங்குதல் - 2,688 புலம்பெயர்ந்த தொழிலாளர்களின் குழந்தைகளுக்கு உதவித்தொகை வழங்குதல் - முதல்முறையாக வீட்டு பணி உதவியாளர்களாக வெளிநாடு செல்லும் 2,523 பெண் தொழிலாளர்களுக்கு ரூபா. 10,000.00 ம் மதிப்புள்ள சதொச வவுச்சர்கள் வழங்கப்பட்டன.
4 முழுமையான, நியாயமான, தரமான கல்வியை உறுதிசெய்து, அனைவருக்கும் வாழ்நாள் முழுவதும் கற்றல் வாய்ப்புகளை வழங்குதல்.	4.4 ஆம் ஆண்டிற்குள் முறையான வேலைவாய்ப்பு மற்றும் தொழில் முனைவோருக்கு தொழில்நுட்ப மற்றும் தொழில்முறை தகுதிகள் உட்பட தொடர்புடைய திறன்களைப் பெற்றுள்ள இளைஞர்கள் மற்றும் வயோதிபர்களின் எண்ணிக்கையை கணிசமாக அதிகரித்தல்.	<ul style="list-style-type: none"> • திறன் மேம்பாட்டுத் நிகழ்ச்சித்திட்டத்தின் கீழ் வெளிநாட்டு வேலை வாய்ப்புகளை அடையாளம் காணுவதற்கும், பயிற்சிகளுக்கு அனுப்புவதற்கும், வெளிநாட்டு வேலை வாய்ப்பு எதிர்பார்க்கும் விண்ணப்பதாரர்களுக்கும் தொழில்முறை பயிற்சிக்கான வசதிகளை வழங்குவதற்கு 672 விழிப்புணர்வு நிகழ்ச்சிகள் நடாத்தப்பட்டுள்ளன. • வெளிநாட்டு வேலைகளுக்காக 3,037 பயிற்சித் நிகழ்ச்சித்திட்டங்கள் நடாத்தப்பட்டுள்ளன, அவற்றில் 84,344 பேர் பயிற்சி பெற்றுள்ளனர்.
8 அனைவருக்கும் ஊட்டச்சத்து, முழுமையான மற்றும் பொருளாதார வளர்ச்சியை மேம்படுத்துதல், மற்றும் சிறந்த வேலைவாய்ப்புகளை ஊக்குவித்தல்.	8.3 பயனுள்ள செயற்பாடுகளுக்கு, முறையான வேலைவாய்ப்புகளுக்கு, தொழில் முனைவோர் மற்றும் படைப்பாற்றலுக்கு ஆதரவளிக்கும் அபிவிருத்தி சார்ந்த கொள்கைகளால் ஊக்குவித்தல். நிதி சேவைகளை அணுகுவதற்கு வாய்ப்பளிப்பதன் மூலம் நுண்ணிய, சிறிய மற்றும் நடுத்தர அளவிலான நிறுவனங்களை நிறுவுதல் மற்றும் மேம்படுத்துவதற்கு ஊக்குவித்தல்.	<ul style="list-style-type: none"> • அடையாளம் காணப்பட்ட புலம்பெயர்ந்த குடும்பங்களுக்காக 4930 குடும்ப அபிவிருத்தி திட்டங்கள் தயாரிக்கப்பட்டுள்ளன. • புலம்பெயர்ந்த தொழிலாளர்களின் குடும்பங்களிலுள்ள ஆபத்தான நிலையில் உள்ள பிள்ளைகளுக்காக 536 பராமரிப்புத் திட்டங்கள் தயாரிக்கப்பட்டுள்ளன. • 529 பயனாளிகளுக்கு சயதொழில் உதவிகள் வழங்கப்பட்டுள்ளன. • மீண்டும் தாயகம் திரும்பிய 780 புலம்பெயர்ந்த தொழிலாளர்களுக்காக சயதொழில் மற்றும் நிதி முகாமைத்துவம் தொடர்பான பயிற்சி நிகழ்ச்சித் திட்டங்கள் நடத்தப்பட்டுள்ளன. • பயிற்சியளிப்பவர்களைப் பயிற்றுவிக்கும் பிரிவின் மூலம் 29 புலம்பெயர்ந்த சமூகத்தினருக்கான தொழில்முனைவோர் அபிவிருத்தி பயிற்சி நிகழ்ச்சித்திட்டங்கள் மாவட்ட மட்டத்தில் நடாத்தப்பட்டுள்ளன.

		<p>8.8</p> <p>தொழிலாளர் உரிமைகளைப் பாதுகாத்தல், குறிப்பாக புலம்பெயர்ந்த தொழிலாளர்கள், வெளிநாட்டு துறையினரின் தலையீட்டின் பேரில் 1102 பேர் மீண்டும் நாட்டிற்கு அழைத்து வரப்பட்டு, அவர்களுக்கு நலனளிப்பது வசதிகள் வழங்கப்பட்டதில் 949 பேர் பயனடைந்துள்ளனர்.</p> <p>புலம்பெயர்ந்த தொழிலாளர்களுக்காக 213,735 பேருக்கு காப்பீட்டு தவணைகள் செலுத்தப்பட்டுள்ளன.</p>	<ul style="list-style-type: none"> பல்வேறு சிரமங்களுக்கு ஆளான புலம்பெயர்ந்த தொழிலாளர்கள், வெளிநாட்டு துறையினரின் தலையீட்டின் பேரில் 1102 பேர் மீண்டும் நாட்டிற்கு அழைத்து வரப்பட்டு, அவர்களுக்கு நலனளிப்பது வசதிகள் வழங்கப்பட்டதில் 949 பேர் பயனடைந்துள்ளனர். புலம்பெயர்ந்த தொழிலாளர்களுக்காக 213,735 பேருக்கு காப்பீட்டு தவணைகள் செலுத்தப்பட்டுள்ளன.
<p>10</p> <p>நாடுகளுக்கும் நாடுகளுக்கிடையிலும் உள்ள சமத்துவமின்மையைக் குறைத்தல்.</p>	<p>10.7</p> <p>நன்கு நிர்வகிக்கப்பட்ட மற்றும் திட்டமிடப்பட்ட முறையில் புலம்பெயர்வு நடவடிக்கைகளை செயல்படுத்தலும் உட்பட, பொறுப்புணர்வுடன், நன்கு ஒழுங்கமைக்கப்பட்ட, பாதுகாப்பான முறையில் மக்கள் சென்று வருவதற்கும் இடம்பெயர்வதற்கும் வசதிகளை வழங்குதல்.</p>	<p>10.8</p> <p>தொழிலாளர் உரிமைகளைப் பாதுகாத்தல், குறிப்பாக புலம்பெயர்ந்த தொழிலாளர்கள், வெளிநாட்டு துறையினரின் தலையீட்டின் பேரில் 1102 பேர் மீண்டும் நாட்டிற்கு அழைத்து வரப்பட்டு, அவர்களுக்கு நலனளிப்பது வசதிகள் வழங்கப்பட்டதில் 949 பேர் பயனடைந்துள்ளனர்.</p> <p>புலம்பெயர்ந்த தொழிலாளர்களுக்காக 213,735 பேருக்கு காப்பீட்டு தவணைகள் செலுத்தப்பட்டுள்ளன.</p>	<ul style="list-style-type: none"> தொழில்களுக்காக புலம்பெயர்வு தொடர்பான இலங்கை தேசிய கொள்கை மற்றும் செயற்றிட்டத்தை நடைமுறைப்படுத்தல். புலம்பெயர்ந்த தொழிலாளர்கள் மற்றும் அவர்களின் குடும்பங்களின் உரிமைகள், கண்ணியம் மற்றும் நல்வாழ்வை பாதுகாக்கும் அதே வேளையில் தேசிய மற்றும் உலகளாவிய அபிவிருத்திக்கு பங்களிக்கும் உலகளவில் போட்டித்தன்மை வாய்ந்த, திறமையான தொழிலாளர் படையணியை உருவாக்குவதற்காக தொழில்களுக்கு இடம்பெயர்வு தொடர்பான தேசிய கொள்கை மற்றும் செயற்றிட்டத்தை தயாரித்தல் 1985 ஆம் ஆண்டின் 21 ஆம் இலக்க வெளிநாட்டு வேலைவாய்ப்பு பணியக சட்டத்தை திருத்துதல். <p>மிக புதிய முறையில் பணியக சேவைகளை வழங்குவதற்கும், பணியகத்தின் ஒட்டுமொத்த நோக்கங்கள் மற்றும் இலக்குகளை மிகவும் திறம்பட அடைவதற்கும் பணியகச் சட்டத்தை திருத்தம் செய்தல்.</p> <ul style="list-style-type: none"> புரிந்துணர்வு உடன்படிக்கைகள்/உடன்பாடுகள் கைச்சாத்திடல் தொடர்பான வரைவுகளை பரிமாறிக்கொள்ளுதல்.
			<p>வெளிநாட்டு வேலைவாய்ப்பு துறையை மேம்படுத்துதல், மனித திறன்களை மேம்படுத்துதல், சர்வதேச சமூக பாதுகாப்பு நிகழ்ச்சித்திட்டங்கள், பயிற்சி நிகழ்ச்சித்திட்டங்கள், சட்ட விவகாரங்கள் மற்றும் பரஸ்பர உறவுகளை மேம்படுத்துதல் ஆகியவற்றிற்காக இலங்கை அரசு ருமேனியா, இத்தாலி மற்றும் துருக்கியுடன் புரிந்துணர்வு உடன்படிக்கைகள்/உடன்பாடுகள் கையெழுத்துவைத்து தொடர்பான வரைவுகளை பரிமாறிக்கொண்டுள்ளது.</p> <ul style="list-style-type: none"> கொரிய குடியரசு மற்றும் மலேசியா ஆகியவற்றுக்கு இடையேயான உடன்பாடுகள் /உடன்படிக்கைகளை மீளாய்வு செய்தல் தொடர்பான தகவல்கள் வெளிநாட்டு விவகாரங்கள் பிரிவு மூலம் தொடர்புடைய நாடுகளுக்கு அனுப்பப்பட்டு இருதரப்பு கருத்துக்கள் பரிமாறிக்கொள்ளப்படுகின்றன. 2024 பெப்ரவரி 10 மற்றும் 11 தேதிகளில் ஐக்கிய அரபு எமிரேட்ஸில் நடாத்தப்பட்ட அபுதாபி பேச்சுவார்த்தையின் ஏழாவது (7) அமைச்சரவை கூட்டத்தில் பங்குபற்றுதல்

			<ul style="list-style-type: none"> • 2024 யூன் 10 மற்றும் 11 ஆகிய இரண்டு நாட்களில் ஜெனீவாவில் நடைபெற்ற உலகளாவிய கொள்கை வலையமைப்பின் (Global Policy Network - GPN) உயர்மட்ட கூட்டத்தில் பங்குபற்றுவதில். • 2024 நவம்பர் 26, 27 மற்றும் 28 ஆகிய தேதிகளில் இந்தியாவின் தலைமையில், கொழும்பு செயல்முறையின் உறுப்பு நாடுகளின் பங்கேற்புடன் தாய்லாந்து பாங்காக்கில் நடைபெற்ற Joint meeting of the Thematic Area Working Group (TAWGs). பங்குபற்றுவதில். • கொழும்பு செயல்முறை தொழில்துட்ப உதவி பிரிவின் (Colombo Process Technical Support Unit - CPTSU) வசதி அளித்தல் மற்றும் ஒருங்கிணைப்புடன் பின்வரும் Thematic Area Working Group கூட்டங்களுக்காக பங்களிப்பு வழங்கப்பட்டன. ✓ 2024 நவம்பர் 26 அன்று, பிலிப்பைன்ஸ் தலைமையில் புறப்படுவதற்கு முன்னரான நோக்குநிலை மற்றும் வலுவூட்டல் தொடர்பான Pre-departure Orientation and Empowerment (PDOE) - TAWG எட்டாவது கூட்டம். ✓ 2024 நவம்பர் 26 அன்று, பங்களாதேஷ் தலைமையில் Fair & Ethical Recruitment Practices (FERP) – TAWG பதினேராவது கூட்டம். ✓ 2024 நவம்பர் 27 அன்று, இலங்கை தலைமையில் Skills and Qualification Recognition (S&Q) - TAWG ஒன்பதாவது கூட்டம். ✓ 2024 நவம்பர் 27 அன்று, பாஃஸ்தான் தலைமையில் Cheaper, Faster & Safer Transfer of Remittances (CFSTR) - TAWG எட்டாவது கூட்டம்.
--	--	--	--

5.2 நிலையான அபிவிருத்தி இலக்குகளை அடைவதில் சாதனைகள் மற்றும் சவால்கள்

2030 ஆம் ஆண்டளவில் இலங்கை எய்துக்கொள்ள வேண்டிய நிலையான அபிவிருத்தி இலக்குகளில், வெளிநாட்டு வேலைவாய்ப்பு பிரிவின் செயற்பணிக்கு ஏற்புடையதாக நேரடியாக தொடர்புடையது 08வது இலக்கு ஆகும். அதாவது, அனைவருக்கும் ஊட்டச்சத்து, முழுமையான மற்றும் நிலையான பொருளாதார வளர்ச்சி, பூரண பயனுள்ள மற்றும் சிறந்த வேலைவாய்ப்புகளை ஊக்குவித்தல் என்ற இலக்காகும். அதன்படி, அமைச்சின் தொலைநோக்கு மற்றும் செயற்பணி இந்த இலக்குடன் ஒத்துப்போவதுடன், இந்தப் பிரிவும் இதன் கீழ் இயங்கும் நிறுவனங்களினினதும் அனைத்து நடவடிக்கைகளின் இறுதி விளைவு இந்த இலக்கை வெற்றிகரமாக அடைவதாகும். அதன்படி, வெளிநாட்டு வேலைவாய்ப்பு பிரிவின் ஒட்டுமொத்த முன்னேற்றம் மூலம் 08வது இலக்கை அடைவதில் முன்னேற்றத்தை காட்டுகின்றது. இது தவிர, 04, 05 மற்றும் 10வது இலக்குகளான முழுமையான, நியாயமான, தரமான கல்வியை உறுதி செய்தல், எல்லா இடங்களிலும் காணப்படும் அனைத்து வகையான வறுமையையும் முடிவுக்கு கொண்டு வருதல், பாலின சமத்துவத்தை அடைவது மட்டுமின்றி அனைத்து பெண்கள் மற்றும் சிறுவர்களை வலுவூட்டல், நாடுகளுக்கும் நான்குநாடுகளுக்கிடையேயும் சமத்துவமின்மையை குறைத்தல் போன்ற இலக்குகளும் இப் பிரிவின் செயல்பாடுகளுக்கு ஏற்ப பொருந்தமாக அமையும். தொடர்புடைய நிலையான அபிவிருத்தி இலக்குகள்/குறிக்கோள்களை அடைவதற்கு நேரடியாகவும் மறைமுகமாகவும் பங்களிக்கும் வகையில் வருடாந்திர செயற்பாட்டு திட்டங்கள் தயாரிக்கப்பட்டு செயல்படுத்தப்படுகின்றன. கூடுதலாக, பிரிவின் விடய நோக்கத்துடன் தொடர்புடைய ஏனைய செயற்றிட்டங்களில் உள்ள செயற்பாடுகளும் செயல்படுத்தப்படுகின்றன.

நிலையான அபிவிருத்தி இலக்குகளை அடையக்கூடிய வகையில் வருடாந்திர செயல் திட்டத்தை செயல்படுத்துவதில் பின்வரும் சவால்களை எதிர்கொள்ள வேண்டியிருந்தது.

- போதுமான நிதி ஒதுக்கீடு இல்லாமை
- விளைவுகள் மற்றும் தாக்கத்தை கணக்கிடுவதற்கான முறைகள், கருவிகள் மற்றும் தொடர்புடைய தரவுகள் இல்லாமை, இதற்கு தேசிய அளவில் தலையிடும் தேவை உள்ளது.
- வெளிநாட்டு வேலைவாய்ப்பு துறையுடன் நேரடியாக தொடர்புடைய நிலையான அபிவிருத்தி இலக்குகளை குறிப்பிடாமை காரணமாக செயற்றிட்டம் தயாரிப்பதில் சிரமங்களை எதிர்கொள்ள வேண்டியிருந்தது.

ஆறாவது அத்தியாயம்

மனிதவளக் குறிப்புகள்

மனிதவளக் குறிப்புகள்

6.1 பதவியணி முகாமைத்துவம்

அட்டவணை 17 - 2024.12.31 ஆம் திகதியில் வெளிநாட்டு வேலைவாய்ப்பு பிரிவின் பதவியணி

	அங்கீகரிக்கப்பட்ட	2024.12.31 ஆம் திகதியில் உள்ளவாறான எண்ணிக்கை	வெற்றிடங்களின் எண்ணிக்கை	வெற்றிடங்களின் எண்ணிக்கை அங்கீகரிக்கப்பட்ட எண்ணிக்கையில் சதவீதமாக (%)
சிரேஷ்ட நிலை	156	105	51	30
மூன்றாம் நிலை	208	181	27	13
இரண்டாம் நிலை	1,726	1,643	83	5
ஆரம்ப நிலை	279	242	37	13
மொத்தம்	2,369	2,171	198	8

6.1.1 பதவியணி முகாமைத்துவம் (வெளிநாட்டு தூதரகங்கள்)

இலங்கை வெளிநாட்டு வேலைவாய்ப்புப் பணியகத்தில் பணிபுரியும் அலுவலர்களுக்கிடையில் தெரிவுசெய்யப்பட்ட அலுவலர்கள், மத்திய கிழக்கு மற்றும் கிழக்கு ஆசிய பிராந்தியங்களில் உள்ள இலங்கை தூதரக அலுவலகங்களில்/தூதரகங்களில் தாபிக்கப்பட்டுள்ள தொழிலாளர் மற்றும் நலன்புரி பிரிவுகளில் இணைக்கப்பட்டு பணியாற்றுகின்றனர்.

அட்டவணை 18 - பதவியணி முகாமைத்துவம் (வெளிநாட்டு தூதரகங்கள்)

	அங்கீகரிக்கப்பட்ட பதவியணி	காணப்படும் பதவியணி	வெற்றிடங்கள்/ (மிகை)
ஆலோசகர்	10	09	01
முதலாவது செயலாளர்	04	02	02
இரண்டாவது செயலாளர்	05	05	00
மூன்றாவது செயலாளர்	16	14	02
பொது மக்கள் தொடர்பு அலுவலர்	06	02	04
மொழிபெயர்ப்பாளர்	16	09	07
எழுதுநர்	51	43	08
சுரக்ஸா வீட்டு பராமரிப்பாளர்	09	04	05
பராமரிப்பாளர்	02	00	02
அலுவலக பணியாளர்	05	01	04
சாரதி	26	10	16
தற்காலிக ஆட்சேர்ப்பு (மொழிபெயர்ப்பாளர்)/ ப.நி.உ)	-	06	-
தற்காலிக ஆட்சேர்ப்பு (சாரதி)	-	07	-
மொத்தம்	150	112	51

6.2 நிறுவனத்தின் செயலாற்றுகையில் மனித வளப்பற்றாக்குறை அல்லது மிகை எவ்வாறு தாக்கம் செலுத்தியுள்ளது என்பதைச் சுருக்கமாகக் குறிப்பிடுக.

தற்போதைய நிலையில், வெளிநாட்டு வேலைவாய்ப்பு பிரிவில் அங்கீகரிக்கப்பட்ட பதவியணியில் உள்ள வெற்றிடங்கள் காரணமாக அலுவலகத்தின் செயல்பாடுகளை திறம்பட மற்றும் பயனுள்ள முறையில் முன்னெடுக்க முடியவில்லை. குறிப்பாக, முகாமைத்துவ சேவை அலுவலர் பதவியில் 22 வெற்றிடங்கள் உள்ளதால், தற்போதுள்ள அலுவலர்கள் அனைத்து பணிகளையும் மேற்கொள்ள வேண்டிய கட்டாயத்தில் உள்ளனர். இதன் விளைவாக, பணிகள் தாமதமாதல், பணிகளின் திறன் குறைதல் மற்றும் நிறுவனத்தின் ஒட்டுமொத்த செயல்திறன் ஆகியவை பாதிக்கப்படுகின்றன.

இலங்கை வெளிநாட்டு வேலைவாய்ப்பு பணியகத்தின் பதவியணியில் வெற்றிடங்கள் இருந்தபோதிலும், தற்போது பணியில் உள்ள ஊழியர்களைக் கொண்டு தற்போதைய பணிகளை மேற்கொள்வதற்கு நடவடிக்கைகள் எடுக்கப்பட்டுள்ளன. மேலும், உள்ளக பதவி உயர்வுகள் மூலம் வெற்றிடங்களை நிரப்புவதற்கு அமைச்சின் அனுமதி கோரப்பட்டுள்ளது.

6.3 மனிதவள அபிவிருத்தி

6.3.1 வெளிநாட்டு வேலைவாய்ப்பு பிரிவு

அட்டவணை 19 - வெளிநாட்டு வேலைவாய்ப்பு பிரிவின் பதவியணிக்கு நடாத்தப்பட்ட பயிற்சி நிகழ்ச்சித்திட்டங்கள் - 2024

	நிகழ்ச்சித்திட்டத்தின் பெயர்	பயிற்றுவிக்கப்பட்ட பதவியணி	நிகழ்ச்சித்திட்டத்தின் காலவெல்லை	ஒட்டுமொத்த முதலீடு (Rs)	விளைவுப்பொருள் / பெற்றுக்கொண்ட அறிவு*
1	அடிப்படை கருத்திட்ட முகாமைத்துவம் தொடர்பான கருத்தரங்கு - இரண்டாம் கட்டம்	21	01 நாள்	28,060.00	<ul style="list-style-type: none"> கருத்திட்டம் தொடர்பான அறிமுகம் கருத்திட்டம் தொடர்பான முன்மொழிவுகளை தயாரித்தல் கருத்திட்ட அறிக்கைகளை தயாரித்தல் கருத்திட்ட முகாமைத்துவம்
2	நிதி ஒழுங்குமுறைகள் மற்றும் கணக்கியல் முறைகள் குறித்த பயிற்சி	32	03 மணித்தியாலங்கள்	3,231.00	<ul style="list-style-type: none"> நிதி ஒழுங்குவிதி கணக்கு முறைகள்
3	அலுவலக முறைகள் குறித்த பயிற்சி	12	03 மணித்தியாலங்கள்	6,315.00	<ul style="list-style-type: none"> அலுவலக முறைகள் மற்றும் கோட்பாடுகள் அலுவலக குறிப்பின் பயன்கள் அலுவலகத்தில் அதிகபட்ச விளைத்திறன் காலம் அலுவலக கடிதம் எழுதும் படிவங்கள்
4	நிர்வாக அலுவலரின் திறன் மேம்பாடு குறித்த பயிற்சி	01	01 நாள்	15,000.00	<ul style="list-style-type: none"> அரசாங்க அலுவலர்களின் பொறுப்பு மூலோபாய முகாமைத்துவம்
5	அலுவலக பணிகளை எளிதாக்க தகவல் தொழில்நுட்ப பயன்பாடுகளைப் பயன்படுத்துதல்	25	03 மணித்தியாலங்கள்	8,550.00	<ul style="list-style-type: none"> Microsoft Applications Data Management
6	Power BI பயிற்சி	01	02 நாட்கள்	6,000.00	<ul style="list-style-type: none"> Data Analysis Practical Exercises in Power Query
7	பொது கொள்முதல் மற்றும் ஒப்பந்த நிர்வாகத்தில் உயர் தேசிய டிப்ளமோ	01	01 ஆண்டு	138,000.00	<ul style="list-style-type: none"> சரியான முறைகளை பயன்படுத்தி பயனுள்ள வகையில் கடமைகளில் ஈடுபடுதல்

6.3.2 இலங்கை வெளிநாட்டு வேலை வாய்ப்பு பணியகம்

அட்டவணை 20 - இலங்கை வெளிநாட்டு வேலை வாய்ப்பு பணியகத்தின் அலுவலர்களுக்கான உள்நாட்டு பயிற்சி கற்குகைநெறிகளின் பங்களிப்பு

	நிகழ்ச்சித்திட்டத்தின் பெயர்	பயிற்றுவிக்கப்பட்ட பதவியணி	நிகழ்ச்சித்திட்டத்தின் காலவெல்லை	ஒட்டுமொத்த முதலீடு (Rs)	விளைவுப்பொருள் / பெற்றுக்கொண்ட அறிவு*
1	Certificate in Professional English	1	3 மாதங்கள்	20,000.00	• ஆங்கில மொழி
2	Master of HRM	2	2 ஆண்டுகள்	225,000.00	• மனித வள முகாமைத்துவம்
3	Post Graduate Diploma in Labour relation & HRM	1	1 ஆண்டு	112,875.00	• தொழிலாளர் உறவுகள் மற்றும் மனித வள முகாமைத்துவம்
4	Higher Diploma in Service Management	1	1 ஆண்டு	93,750.00	• சேவை முகாமைத்துவம்
5	Master of Service Management	2	1 ஆண்டு	472,500.00	• சேவை முகாமைத்துவம்
6	Master of Political Science	1	1 ஆண்டு	67,500.00	• அரசியல் அறிவியல்
7	Master of Professional Finance	1	2 ஆண்டுகள்	193,500.00	• தொழில்முறை நிதி அறிவு
8	PHD in Economics	1	5 ஆண்டுகள்	140,000.00	• பொருளியல்
9	Master in Business Studies	2	1 ஆண்டு	450,000.00	• வணிக ஆய்வுகள்
10	Diploma in Tamil Language	2	6 மாதங்கள்	90,000.00	• தமிழ் மொழி
11	Diploma in HRM	2	1 ஆண்டு	174,750.00	• மனித வள முகாமைத்துவம்
12	Diploma in International Relation	1	1 ஆண்டு	41,250.00	• சர்வதேச உறவுகள்
13	Diploma in Migrant studies	14	1 ஆண்டு	1,050,000.00	• குடியகல்வு
14	Master in Business Administration	1	2 ஆண்டுகள்	251,250.00	• வணிக நிர்வாகம்
15	Diploma in Quantity Surveying	1	1 ஆண்டு	127,500.00	• அளவு ரீதியான ஆய்வு
16	Activity Based Out Bound Training – 1 st Group	81	2 நாட்கள்	3,394,859.73	• அலுவலர்களுக்கிடையில் குழு உணர்வை விருத்தி செய்தல்.
17	Activity Based Out Bound Training – 2 nd Group	86	நாட்கள்	3,481,907.42	• தனிமனித உறவுகள் மற்றும் தகவல்தொடர்புகளை மேம்படுத்துதல்
18	Activity Based Out Bound Training – 3 rd Group	101	நாட்கள்	3,516,726.49	• முடிவெடுக்கும் திறன் மற்றும் சிக்கல் தீர்க்கும் திறனை மேம்படுத்துதல்

19	Activity Based Out Bound Training – 4 th Group	104	நாட்கள்	3,586,364.64	<ul style="list-style-type: none"> • தலைமைத்துவ திறன்களை வளர்த்தல் • அலுவலர்களின் உற்சாகம் மற்றும் உந்துதலை அதிகரித்தல்
20	Activity Based Out Bound Training – 5 th Group	92	நாட்கள்	3,394,859.73	
21	Activity Based Out Bound Training – 6 th Group	89	நாட்கள்	3,394,859.73	
22	Activity Based Out Bound Training – 7 th Group	90	நாட்கள்	3,394,859.73	
23	Activity Based Out Bound Training – 8 th Group	89	நாட்கள்	3,394,859.73	
24	Activity Based Out Bound Training – 9 th Group	88	நாட்கள்	3,394,859.73	
25	Activity Based Out Bound Training – 10 th Group	31	நாட்கள்	1,392,762.97	
26	அலுவலக முகாமைத்துவம் மற்றும் நிதி ஒழுங்குவிதிகள்	23	நாட்கள்	102,535.00	<ul style="list-style-type: none"> • நிதி ஒழுங்குவிதிகள் நிறுவன முகாமைத்துவத்தின் முக்கியத்துவம் • பயனுள்ள தொடர்பாடல்களின் ஆற்றல் • ஒழுக்காற்று திட்டம்
27	Igniting Excellence	25	1 நாள்	150,280.00	<ul style="list-style-type: none"> • Simple Formulas • Excel Shortcuts • Lookup Function • Advanced conditional formatting • Logical Functions
28	Advanced MS Excel for Data Analysis - 1st batch	40	3 நாட்கள்	868,000.00	<ul style="list-style-type: none"> • விலை தயாரித்தல் • தொழில்நுட்ப மதிப்பீட்டுக் குழுவின் கடமைப்பொறுப்புகள் மற்றும்பொறுப்புகள் • சேவை ஒப்பந்தங்களை மதிப்பிடல் மற்றும் தொழில்நுட்ப மதிப்பீட்டுக் குழுவின் அறிக்கை எழுதுதல் • Major deviations & minor deviations • Understand omissions, irregularities & errors • Writing of evaluation report
29	Public procurement & Bid Evaluation procedure	30	2 நாட்கள்	439,000.00	<ul style="list-style-type: none"> • Preparation of bid • Role & responsibilities of TEC • Evaluation of work contracts & writing TEC reports • Major deviations & minor deviations • Understand omissions, irregularities & errors • Writing of evaluation report
30	Computer Literacy	21	10 நாட்கள்	154,356.00	<ul style="list-style-type: none"> • Typing on MS Word

31	Training Programme for Development Officers	33	1 நாள்	182,332.00	<ul style="list-style-type: none"> • Mission, Goals, and Values of the SLBFE • Developing Skills for Successful Integration into a New Environment • Workplace Ethics: Principles and Practices • Understanding Organizational Expectations for Your Role
32	Advanced MS Excel for Data Analysis - 2nd batch	40	3 நாட்கள்	868,000.00	<ul style="list-style-type: none"> • Simple Formulas • Excel Shortcuts • Lookup Function • Advanced conditional formatting • Logical Functions
33	How to delivery strong and effective PowerPoint presentation	30	2 நாட்கள்	360,000.00	<ul style="list-style-type: none"> • Presentation Skills
34	Induction Training	35	1 நாள்	17,136.00	<ul style="list-style-type: none"> • ஒழுங்கு நடவடிக்கை நடைமுறை • பயனுள்ள தொடர்பாடல் ஆற்றல் • நிதி ஒழுங்குவிதி • நிறுவன முகாமைத்துவத்தின் முக்கியத்துவம்
35	அபிவிருத்தி அலுவலர்களுக்கான நிகழ்ச்சித்திட்டம்	5	3 நாட்கள்	84,342.00	<ul style="list-style-type: none"> • தகவல் நிலையத்திற்கு இணைக்கப்பட்டுள்ள அலுவலர்களின் கடமைப் பொறுப்புகள் • சேவை பெறுநர்கள் வினைத்திறன் மற்றும் நற்புறவுடன் கூடியசேவை வழங்குதல்.
36	Improve Productivity using AI	25	1 நாள்	264,874.00	<ul style="list-style-type: none"> • What is generative AI and its pros and cons • AI application in Business with Case Studies • Implementing AI in the workplace • AI tools and technologies for workplace
37	Advanced MS Excel for Data Analysis - 3rd batch	40	2 நாட்கள்	540,882.00	<ul style="list-style-type: none"> • Simple Formulas • Excel Shortcuts • Lookup Function • Advanced conditional formatting • Logical Functions
38	Basic MS Excel	40	2 நாட்கள்	520,000.00	<ul style="list-style-type: none"> • Date Functions • Data Validation • Pivot Table & Pivot Chart • Absolute & Relatives Cells Reference • Logical Functions • Introduction to MS Excel

39	Disciplinary Inquiry Procedures	25	2 நாட்கள்	315,000.00	<ul style="list-style-type: none"> • Disciplinary Procedure • Employee Misconducts • Preliminary Inquiry • Conducting formal inquiry and evidence recording
40	Updated Immigration & Emigration Act	68	1 நாள்	125,905.00	<ul style="list-style-type: none"> • கடவுச்சீட்டு சட்டங்கள் மற்றும் ஈ-கடவுச்சீட்டு பற்றிய அறிவுறுத்தல். • விமான நிலையப் பிரிவு மற்றும் தொழிலாளர் இடம்பெயர்வுத் துறையில் கடவுச்சீட்டு தொடர்பாக முன்வைக்கப்படும் முறைப்பாடுகள் மற்றும் சட்ட நடவடிக்கைகளைத் தொடர்பில் செயற்படவேண்டிய முறை
41	Office Systems & Accounting Systems	56	2 நாட்கள்	767,128.00	<ul style="list-style-type: none"> • அலுவலக நடவடிக்கைகள் • கணக்கு நடவடிக்கைகள்
42	Positive Attitudes, Customer Care & Office Etiquettes	30	2 நாட்கள்	390,140.00	<ul style="list-style-type: none"> • பயனுள்ள நுகர்வோர் சேவைகளை வழங்குதல் • அலுவலக நெறிமுறைகள்
43	Event Management	25	1 நாள்	162,500.00	<ul style="list-style-type: none"> • Managing time & resources • Essentials in event planning • Event budgeting • Coordinating & Logistics • Selecting suppliers
44	உள்ளக கட்டுப்பாட்டு முறைகள் மற்றும் உள்ளக கணக்காய்வு	3		13,000.00	<ul style="list-style-type: none"> • உள் கட்டுப்பாட்டு முறைகள்
45	போக்குவரத்து முகாமைத்துவம்	3		21,000.00	<ul style="list-style-type: none"> • இழப்புகள் மற்றும் இழப்பீடுகளை பதிவுபடுத்தல் • வாகனங்களின் பழுதுபார்த்தல் தொடர்பில் பின்பற்றப்பட வேண்டிய சட்டங்கள் • வாகனங்களின் பராமரிப்பு தொடர்பில் கடிதக்கோவைகளை பராமரித்தல்
46	களஞ்சிய முகாமைத்துவம்	1		13,000.00	<ul style="list-style-type: none"> • Activities of supplies and stores functions & Inventory control systems
47	Positive thinking	3		39,000.00	<ul style="list-style-type: none"> • Positive Thinking & Leadership qualities
48	விலை மனு ஆவணங்களை தயாரித்தல்	3		63,000.00	<ul style="list-style-type: none"> • விலை மனு ஆவணங்களை தயாரித்தல்
49	Bid Evaluation	14		156,000.00	<ul style="list-style-type: none"> • Writing of evaluation report • Understand omissions, irregularities & errors • Major deviations & minor deviations • Evaluation of work contracts & writing TEC reports • Role & responsibilities of TEC

					• Preparation of bid
50	Scientific Driving	5		30,000.00	• Driving Skills & Techniques
51	Establishment Code	6		72,000.00	• தாபன விதிக்கோவையின் அறிமுகம் (இடமாற்றம், சம்பள அளவுகள் தகுதிகாண் காலம்)
52	தனிநபர் கோவைகளின் பராமரிப்பு	3		22,500.00	• தனிநபர் கோப்புகளை பராமரிப்பதற்கான விதிகள்
53	போக்குவரத்து முகாமைத்துவம்	2		14,000.00	• நட்டங்கள் மற்றும் இழப்பீடுகளை பதிவழித்தல் • வாகனங்களை பழுதுபார்த்தல் தொடர்பில் பின்பற்றப்பட வேண்டிய சட்டங்கள் • வாகனங்களின் பராமரிப்பு தொடர்பில் கடிதக் கோவைகளை பராமரித்தல்
54	வெளிநாடுகளில் அமைந்துள்ள பணியகத்துடன் இணைந்த தூதரகங்களின் வேலைவாய்ப்பு மற்றும் நலன்புரி பிரிவுகளுக்கு அதிகாரிகளை நியமிப்பது தொடர்பான பயிற்சித் திட்டம் பற்றி நீங்கள் கேட்கிறீர்கள்.	140	2024.02.26 தொடக்கம் 2024.03.06 வரை	2,464,496.00	• வெளிநாட்டு தூதரகங்களின் அமைந்துள்ள இலங்கை தூதரக அலுவலகங்களின் கடமைகளை மேற்கொள்ளுதல் தொடர்பான அறிவு

6.3.3 இலங்கை வெளிநாட்டு வேலைவாய்ப்பு முகவர் தனியார் நிறுவனம் - உள் பயிற்சி

அட்டவணை 21 - இலங்கை வெளிநாட்டு வேலைவாய்ப்பு முகவர் தனியார் நிறுவனத்தின் அலுவலர்களது உள்நாட்டு பயிற்சி கற்கக்கொடுக்கிற பங்கேற்பு

	நிகழ்ச்சித்திட்டத்தின் பெயர்	பயிற்றுவிக்கப்பட்ட பதவியணி	நிகழ்ச்சித்திட்டத்தின் காலவெல்லை	ஒட்டுமொத்த முதலீடு	விளைவுப் பொருள்/ பெற்றுக்கொண்ட அறிவு
1	பொது முகாமைத்துவம்	03	03 மாதங்கள்	195,009.00	பொது முகாமைத்துவம் – தொழிற் படையின் புலம்பெயர்வு
2	டிஜிட்டல் சந்தைப்படுத்தல்	30	01 நாட்கள்	124,600.00	டிஜிட்டல் சந்தைப்படுத்தல்
3	ஆற்றல் அபிவிருத்தி	03	01 நாட்கள்	15,000.00	தொழில்சார் அபிவிருத்தி

அத்தியாயம் ஏழு
இணக்கப்பாட்டு அறிக்கை

இணக்கப்பாட்டு அறிக்கை

அட்டவணை 22 - இணக்கப்பாட்டு அறிக்கை

இல.	ஏற்புடைய தேவைப்பாடு	இணக்கப்பாட்டு நிலைமை (இணக்கமானது / இணக்கமற்றது)	இணக்கமற்ற தாயின் அதுபற்றி சுருக்கமாக விபரிக்க	எதிர்காலத்தில் இணக்கமற்றதினை தவிர்ப்பதற்கு முன்மொழியும் சரியான நடவடிக்கையாது
1	பின்வரும் நிதி அறிக்கைகள்/கணக்குகள் உரிய திகதியில் சமர்ப்பிக்கப் பட்டுள்ளன			
1.1	வருடாந்த நிதி அறிக்கைகள்	இணக்கமானது	-	-
1.2	அரச அலுவலர்கள் முற்பணக் கணக்கு	இணக்கமானது	-	-
1.3	வணிக மற்றும் உற்பத்தி முற்பணக் கணக்குகள் (வர்த்தக முற்பணக் கணக்குகள்)	பொருந்தாது	-	-
1.4	களஞ்சிய முற்பணக் கணக்கு	பொருந்தாது	-	-
1.5	சிறப்பு முற்பணக் கணக்கு	பொருந்தாது	-	-
1.6	ஏனைய	-	-	-
2	புத்தகங்கள் மற்றும் பதிவுகளைப் பேணல் (நி.பி.445)			
2.1	பொது நிர்வாக சுற்றறிக்கை 267/2018 இன் படி நிலையான சொத்து பதிவேட்டை புதுப்பித்தல் மற்றும் பராமரித்தல்	இணக்கமானது	-	-
2.2	ஆள்சார் வேதனாதிகள் பதிவு /தனிப்பட்ட ஊதிய அட்டைகளை புதுப்பித்தல் மற்றும் பராமரித்தல்	இணக்கமானது	-	-
2.3	கணக்காய்வு வினாக்கள் பதிவேட்டை புதுப்பித்தல் மற்றும் பராமரித்தல்	இணக்கமானது	-	-
2.4	உள்ளக கணக்காய்வு அறிக்கைகள் பதிவைப் புதுப்பித்தல் மற்றும் பராமரித்தல்	இணக்கமானது	-	-
2.5	அனைத்து மாதாந்த கணக்கு சுருக்கங் களையும் (CIGAS) தயார் செய்து பொது திறைசேரிக்கு உரிய திகதியில் சமர்ப்பித்தல்.	இணக்கமானது	-	-
2.6	காசோலை மற்றும் காசுக் கட்டளை பதிவேட்டை புதுப்பித்தல் மற்றும் பராமரித்தல்	இணக்கமானது	-	-
2.7	பொருட்கள் பதிவேட்டினை புதுப்பித்தல் மற்றும் பராமரித்தல்	இணக்கமானது	-	-
2.8	இருப்புப் பதிவேட்டினை புதுப்பித்தல் மற்றும் பராமரித்தல்	இணக்கமானது	-	-
2.9	இழப்பு பதிவேட்டினை புதுப்பித்தல் மற்றும் பராமரித்தல்	இணக்கமானது	-	-
2.10	பொறுப்பு பதிவேட்டை புதுப்பித்தல் மற்றும் பராமரித்தல்	இணக்கமானது	-	-

2.11	அடிக்கட்டை புத்தகங் களின் (GAN-20) பதிவேட்டை புதுப்பித்தல் மற்றும் பராமரித்தல்	இணக்கமானது	-	-
03	நிதிக் கட்டுப்பாட்டுக்கான பணிகளை ஒப்படைத்தல் (நி.பி.135)			
3.1	நிதி அதிகாரங்கள் நிறுவனத்திற்குள் பகிரப்பட்டன	இணக்கமானது	-	-
3.2	நிதி அதிகாரங்கள் பகிரப்படுகின்றமை பற்றி நிறுவனத் திற்குள் தெரியப் படுத்தப்பட்டது	இணக்கமானது	-	-
3.3	ஒவ்வொரு கொடுக்கல் வாங்கலும் இரண்டு அல்லது அதற்கு மேற்பட்ட அலுவலர்கள் மூலம் இடம்பெறும் வகையில் அதிகாரம் ஒப்படைக்கப்பட்டது.	இணக்கமானது	-	-
3.4	2014.05.11 திகதிய அரசு கணக்கு சுற்றறிக்கை இல. 171/2004 இன் படி, அரசு ஊதிய மென்பொருள் தொகுப்பின் செயல்பாடு கள் கணக்காளர்களின் கட்டுப்பாட்டுக்கு உட்பட்டவை	இணக்கமானது	-	-
04	வருடாந்த திட்டத்தினைத் தயாரித்தல்			
4.1	வருடாந்த செயற்பாட்டு திட்டம் தயாரித்தல்	இணக்கமானது	-	-
4.2	வருடாந்த கொள்முதல் திட்டம் தயாரித்தல்	இணக்கமானது	-	-
4.3	வருடாந்த உள்ளக கணக்காய்வுத் திட்டம் தயாரித்தல்	-	-	-
4.4	வருடாந்த மதிப்பீட்டைத் தயாரித்தல் மற்றும் அதை தேசிய வ.செ.தி திணைக் களத்தில் (NBD) உரிய திகதியில் சமர்ப்பித்தல்	இணக்கமானது	-	-
4.5	வருடாந்த காசுப் பாய்ச்சல் அறிக்கை திறைசேரி செயற்பாட்டுத் திணைக்களத் துக்கு உரிய திகதியில் சமர்ப்பிக்கப்பட்டுள்ளது.	இணக்கமானது	-	-
05	கணக்காய்வு வினவல்கள்			
5.1	அனைத்து கணக்காய்வு வினாக்களுக்கும் கணக்காய்வாளர் நாயகத்துக்கு குறிப்பிட்ட திகதியில் பதில் அளிக்கப்பட்டுள்ளது.	இணக்கமானது	-	-
06	உள்ளகக் கண்காய்வு			
6.1	நி. பி. 134 (2) டி.எம்.ஏ /1-2019 படி, ஆண்டின் தொடக்கத்தில் கணக்காய்வாளர் நாயகத்துடன் கலந்தாலோசித்த பின்னர் உள்ளகக் கணக்காய்வு திட்டம் தயாரித்தல்	இணக்கமானது	-	-

6.2	அனைத்து உள்ளக கணக்காய்வு அறிக்கைகளுக்கும் ஒரு மாதத்திற்குள் பதிலளித்தல்.	இணக்கமானது	-	-
6.3	அனைத்து உள்ளக கணக் காய்வு அறிக்கைகளின் நகல்களையும் 2018இன் 19 ஆம் இலக்க தேசிய கணக் காய்வுச் சட்டத்தின் துணைப்பிரிவு 40 (4) இன் அடிப்படையில் கணக் காய்வாளர் நாயகத்துக்கு சமர்ப்பித்தல்.	இணக்கமானது	-	-
6.4	அனைத்து உள்ளக கணக்காய்வு அறிக்கைகளின் நகல்களையும் 134 (3) நிதி பிரமானக் குறிப்பின் அடிப்படையில் கணக்காய்வாளர் நாயகத்துக்கு வழங்குதல்.	இணக்கமானது	-	-
07	கணக்காய்வு மற்றும் முகாமைத்துவ குழுக் கூட்டங்கள்			
7.1	டி.எம்.ஏ /1-2019 சுற்றறிக்கை இன் படி ஆகக் குறைந்தது 04 கணக்காய்வு மற்றும் முகாமைத்துவக் குழுக் கூட்டங்கள் குறித்த வருடத்தினுள் நடாத்தப்பட்டுள்ளன.	இணக்கமானது	-	-
08	ஆதன முகாமைத்துவம்			
8.1	ஆதன முகாமைத்துவ சுற்றறிக்கை இல. 01/2017, சொத்து பெறுகை மற்றும் அகற்றல் பற்றிய தகவல்களை கட்டுப்பாட்டாளர் நாயகம் அலுவலகத்திற்கு சமர்ப்பிக்கப்பட்டது	இணக்கமானது	-	-
8.2	மேற்கண்ட சுற்றறிக்கை யின் 13 ஆம் அத்தியாயத்தின் படி, சுற்றறிக்கையின் விதிகளை அமுல்படுத்து வதற்கு பொருத்தமான தொடர்பு அலுவலர் நியமிக்கப்பட்டுள்ளார். அந்த அலுவலரின் விவரங்கள் செலவுக் கட்டுப்பாட்டாளர் நாயகத்தின் அலுவலகத்திற்கு அனுப்பப்பட்டது	இணக்கமானது	-	-
8.3	அரசு நிதி சுற்றறிக்கை இல. 05/2016 இன் படி, பொருட்கள் கணக்கெடுக்கப்பட்டு, தொடர்புடைய அறிக்கைகள் கணக்காய்வாளர் நாயகத்துக்கு உரிய திகதியில் சமர்ப்பிக்கப்பட்டுள்ளன.	இணக்கமானது	-	-
8.4	வருடாந்த கணக்கெடுப்பு மற்றும் பிற தொடர்புடைய பரிந்துரைகள் மூலம் வெளிப்படுத்தப்பட்ட அதிகப்படியான மற்றும் பற்றாக்குறைகள் மற்றும் நடவடிக்கைகள் சுற்றறிக்கையில்	இணக்கமானது	-	-

	குறிப்பிடப்பட்ட காலப்பகுதியில் மேற்கொள்ளப்பட்டன.			
8.5	நி.பி 772 இன் படி கழிக்கப்பட்ட பொருட்களை அகற்றுதல் இடம்பெற்றது.	இணக்கமானது	-	-
09	வாகன முகாமைத்துவம்			
9.1	குழு வாகனங்களுக்கான தினசரி இயக்க அறிக்கை மற்றும் மாதாந்த சுருக்க அறிக்கைகளை தயாரித்து அவற்றை உரிய திகதியில் கணக்காய்வாளர் நாயகத்துக்கு சமர்ப்பித்தல்	இணக்கமற்றது	முன்பு தொழில் மற்றும் வெளிநாட்டு வேலைவாய்ப்பு அமைச்சின் கீழ் இருந்தபோது, ஒரு போக்குவரத்துப் பிரிவு உருவாக்கப்பட்டு, தொழில் பிரிவால் அந்த நடவடிக்கைகள் மேற்கொள்ளப்பட்டன. 2024 நவம்பர் 25 முதல் அமைச்சு மாற்றப்பட்ட பின்னர் வெளிநாட்டு வேலைவாய்ப்புப் பிரிவுக்கு ஏற்படையதானப றோக்குவரத்து விடயங்கள் நிர்வாகப் பிரிவால் கையாளப்படுகின்றன.-	வெளிநாட்டு வேலைவாய்ப்புப் பிரிவுக்குச் சொந்தமான வாகனங்களுக்காக தினசரி இயக்கப் பதிவுகளையும், மாதாந்திர சுருக்க அறிக்கைகளையும் முறையாகச் சமர்ப்பிப்பதற்கான நடவடிக்கைகள் தற்போது மேற்கொள்ளப்பட்டு வருகின்றன.-
9.2	கழிக்கப்பட்ட வாகனங்கள் கழிப்பனவு செய்யப்பட்டு ஆறு மாதங்களுக்குள் அகற்றப்படுதல் வேண்டும்.	இணக்கமானது	-	-
9.3	வாகன பதிவு புத்தகங்கள் பராமரிக்கப்படுவதுடன் புதுப்பிக்கப்படுதல் வேண்டும்	இணக்கமானது	-	-
9.4	ஒவ்வொரு வாகன விபத்தும் நி.பி 103,104,109 மற்றும் 110 இன் படி நடவடிக்கை எடுக்கப்படுதல் வேண்டும்.	இணக்கமானது	-	-
9.5	2016.12.29 திகதிய பொது நிர்வாக சுற்றறிக்கை இல. 2016/30 இன் பத்தி 3.1 இன் விதிகளின் படி வாகனங்களின்	இணக்கமானது	-	-

	எரிபொருள் பாவனையினை மீண்டும் பரிசீலித்தல்.			
9.6	குத்தகை வாகனங்களின் உரித்து பதிவு புத்தகம் குத்தகைக் காலத்தின் பின்னர் மாற்றப்படும்.	இணக்கமானது	-	-
10	வங்கி கணக்குகளின் முகாமை			
10.1	உரிய திகதிகளில் வங்கி கணக்கிணக்க அறிக்கை களைத் தயாரித்து சான்றளித்தல் மற்றும் கணக்காய்வுக்கு சமர்ப்பித்தல்	இணக்கமானது	-	-
10.2	மீளாய்வு வருடத்தில் அல்லது அதற்கு முந்தைய ஆண்டில் கொண்டு வரப்பட்ட செயற்படாத வங்கிக் கணக்கு களினைத் தீர்த்தல்	இணக்கமானது	-	-
10.3	வங்கி கணக்கிணக்க அறிக்கையில் வெளிப்படுத்தப்பட வேண்டிய நிலுவைகளை வெளிப்படுத்துதல் மற்றும் சரிசெய்தல் மற்றும் ஒரு மாதத்திற்குள் அத்தகைய நிலுவைகளை தீர்த்தல்.	இணக்கமானது	-	-
11	நிதி ஏற்பாட்டினைப் பயன்படுத்தல்			
11.1	ஒதுக்கீடு செய்யப்பட்ட ஏற்பாடுகளை வரையறைகளை மீறாத படி செலவிடல்.	இணக்கமானது	-	-
11.2	நி.பி. 94 (1) இன் படி ஒதுக்கீட்டு வரம்பை மீறாத பொறுப்புக்கள் வருட இறுதியில் தொடர்ந் திருக்கும்.	இணக்கமானது	-	-
12	அரசு அலுவலர்களின் முற்பணக் கணக்கு			
12.1	எல்லைகளுக்கு இணங்குதல்	இணக்கமானது	-	-
12.2	நிலுவையிலுள்ள கடன் நிலுவை குறித்து சரியான நேரத்தில் பகுப்பாய்வு செய்திருத்தல்.	இணக்கமானது	-	-
12.3	ஒரு வருடத்திற்கும் மேலாக நிலுவையில் உள்ள கடன்களை அடைத்தல்	-	-	-
13	பொது வைப்புக் கணக்கு			
13.1	காலம் பிந்திய வைப்புக் களை அகற்றுவதற்கு நி.பி 571 பிரகாரம் நடவடிக்கை எடுத்தல்	-	-	-
13.2	பொது வைப்புகளுக்கான கட்டுப்பாட்டு கணக்கை புதுப்பித்தல் மற்றும் பராமரித்தல்	இணக்கமானது	-	-
14	முன்பணக் கணக்கு			

14.1	மீளாய்வு ஆண்டின் இறுதியில் காசுப் புத்தகத்தில் மீதி திறைசேரி செயற்பாட்டுத் திணைக்களத்துக்கு அனுப்பப்பட்டுள்ளது	இணக்கமானது	-	-
14.2	நி.பி. 371 இன் அடிப்படையில் தற்செயலான இடைக்கால வழங்கல், அத்தகைய பணி நிறைவடைந்து மாதத்திற்குள் தீர்க்கப்படும்	இணக்கமானது	-	-
14.3	நி.பி. 371 இன் படி வரம்பை மீறாத தற்காலிக இடைக்கால வழங்கல்	இணக்கமானது	-	-
14.4	மாதந்தோறும் திறைசேரி புத்தகங்களுடன் கணக்கு மீதி கணக்கிணக்கம் செய்யப்படுதல் வேண்டும்	இணக்கமானது	-	-
15	வருமான கணக்கு			
15.1	விதிகளின் படி சேகரிக்கப் பட்ட வருமானத்தை திருப்பிச்செலுத்தியிருக்க வேண்டும்	பொருந்தாது	-	-
15.2	திரட்டப்பட்ட வருமானம் வைப்புக் கணக்கில் வரவு வைக்காமல் நேரடியாக வருமானத்திற்கு வரவு வைக்கப்பட வேண்டும்	பொருந்தாது	-	-
15.3	நி.பி 176 இன் படி நிலுவைத் தொகையை கணக்காய்வாளர் நாயகத்துக்குச் சமர்ப்பித்தல்.	இணக்கமானது	-	-
16	மனித வள முகாமைத்துவம்			
16.1	அங்கீகரிக்கப்பட்ட ஊழியர்களின் எல்லைக்குள் பணியாளர்களைப் பராமரித்தல்	இணக்கமானது	-	-
16.2	ஊழியர்களின் அனைத்து உறுப்பினர்களுக்கும் கடமைகளின் எழுதப்பட்ட பட்டியல்களை வழங்குதல்	இணக்கமானது	-	-
16.3	20.09.2017 தேதியிடப் பட்ட எம்.எஸ்.டி சுற்றறிக்கை இல. 04/2017 இன் படி அனைத்து அறிக்கைகளும் முகாமைத்துவ சேவைகள் திணைக்களத்தில் சமர்ப்பிக்கப்பட்டுள்ளன.	இணக்கமானது	-	-
17	பொதுமக்களுக்கான தகவல் வழங்கல்			
17.1	தகவல் உரிமைச் சட்டம் மற்றும் விதிமுறைகளின் அடிப்படையில் தகவல் அதிகாரி ஒருவரை நியமித்தல் மற்றும் தகவல் ஆவணத்தை புதுப்பித்தல் மற்றும் பராமரித்தல்	இணக்கமற்றது	தொழில் மற்றும் வெளிநாட்டு வேலைவாய்ப்பு அமைச்சின் கீழ் இருந்தபோது, வெளிநாட்டு வேலைவாய்ப்புப் பிரிவுக்குத்	புதிய அமைச்சின் கீழ் தகவலறியும் உரிமைச் சட்டம் மற்றும் அதன் ஒழுங்குமுறைகளின்படி ஒரு தகவல் அலுவலரை நியமித்து, தகவல் வழங்குவதற்கான பதிவேட்டைப் புதுப்பித்து

			தொடர்புடைய தகவலறியும் உரிமைச் சட்டம் மற்றும் அதன் ஒழுங்குமுறைகளின்படி ஒரு தகவல் அலுவலரை நியமித்து தகவல் வழங்குவதற்கான பதிவேட்டைப் புதுப்பித்து பராமரிக்கவும் முடியவில்லை.	பராமரிப்பதற்கான நடவடிக்கைகள் தற்போது மேற்கொள்ளப்பட்டு வருகின்றன.
17.2	நிறுவனத்தைப் பற்றிய தகவல்களை அதன் இணையதளத்தின் மூலம் வழங்கப்பட்டு, இணையதளம் அல்லது மாற்று வழிகள் மூலமாக நிறுவனத்தின் மீதான பொதுமக்கள் கருத்துகள் / குற்றசாட்டுகளை வெளியிட வசதி செய்யப்பட்டுள்ளது.	இணக்கமற்றது	அப்போது அது தொழில் மற்றும் வெளிநாட்டு வேலைவாய்ப்பு அமைச்சாக நிறுவப்பட்டிருந்ததுடன், பின்னர் அமைச்சு மாற்றப்பட்ட இந்த இரண்டு பிரிவுகளும் பிரிக்கப்பட்டன. அதன்படி, வெளிநாட்டு வேலைவாய்ப்புப் பிரிவுக்குத் தொடர்புடைய இந்த குறிப்பிட்ட விடயம் செயல்படுத்தப்பட முடியவில்லை.	புதிய அமைச்சின் கீழ் இணையதளம் உருவாக்கப்படுகின்றது.
17.3	தகவல் அறியும் உரிமைச் சட்டத்தின் 8 மற்றும் 10 பிரிவுகளின் படி ஆண்டுக்கு இரண்டு அல்லது ஒரு முறை அறிக்கைகளை சமர்ப்பித்தல்.	இணக்கமற்றது	-அதே-	புதிய அமைச்சு தாபிக்கப்பட்டதன் பின்னர் உரிய அறிக்கைகளை சமர்ப்பிக்கப்படும்
18	பிரஜைகள் சாசனத்தைச் செயற்படுத்தல்			
18.1	பொது நிர்வாகம் மற்றும் முகாமைத்துவ சுற்றறிக்கை இல.05/2008 மற்றும் 05/2018 (1) இன் படி பிரஜைகள் சாசனம் / பிரஜைகள் வாடிக்கையாளர் சாசனத்தை உருவாக்குதல் மற்றும் செயற்படுத்துதல்.	இணக்கமானது	-	-
18.2	சுற்றறிகையின் பத்தி 2.3 ஐப் பொறுத்தவரை, பிரஜைகள் சாசனம் / பிரஜைகள் வாடிக்கையாளர் சாசனத்தை செயல்படுத்தவும் அதை கண்காணிக்கவும் மதிப்பீடு செய்யவும் நிறுவனம் ஒரு பொறிமுறையை அமைத்துள்ளது.	இணக்கமானது	-	-
19	மனித வள திட்டத்தினைத் தயாரித்தல்			

19.1	2018.01.24 திகதிய பொது நிர்வாக சுற்றறிக்கை இல. 02/2018 இன் இணைப்பு 02 படிவத்தின் அடிப்படையில் மனித வளத்திட்டம் தயாரித்தல்.	இணக்கமானது	-	-
19.2	ஊழியர்களின் ஒவ்வொரு உறுப்பினருக்கும் குறைந்த பட்சம் 12 மணிநேர பயிற்சி ஆண்டுக்கு 12 மணி நேரத்திற்கும் குறையாமல் இருப்பதை மேற்கண்ட மனித வளத் திட்டம் உறுதி செய்ய வேண்டும்.	இணக்கமானது	-	-
19.3	மேற்கண்ட சுற்றறிக்கையின் இணைப்பு 01 இல் கொடுக்கப்பட்டுள்ள படிவத்தின் அடிப்படையில் அனைத்து ஊழியர்களுக்கும் வருடாந்த செயற்திறன் ஒப்பந்தம் கையெழுத்து இடப்பட்டுள்ளது.	இணக்கமற்றது	அரசாங்க நிர்வாக சுற்றறிக்கை இலக்கம் 02/2018 (1) மற்றும் 2023.11.30 தேதியிட்ட சுற்றறிக்கையின்படி, "வருடாந்திர செயலாற்றுகை உடன்படிக்கைகளில்" கையெழுத்திடுவது மேலும் தேவையில்லை என்று அறிவிக்கப்பட்டுள்ளது ு.	-
19.4	மேற்கண்ட சுற்றறிக்கை யின் 6.5 வது பந்திக்கு ஏற்ப மனிதவள மேம்பாட்டுத் திட்டம், திறன் மேம்பாட்டுத் திட்டங்கள் மற்றும் திறன் மேம்பாட்டுத் திட்டங்களை செயற்படுத்தல் ஆகியவற்றிற்கு ஒரு மூத்த அதிகாரியை நியமித்தல்.	இணக்கமானது	-	-
20	கணக்காய்வு பந்திகளுக்கான பொறுப்புக்கள்			
20.1	முந்தைய ஆண்டிற்கான கணக்காய்வாளர் நாயகத்தின் கணக்காய்வு பந்திகளால் சுட்டிக்காட்டப்பட்ட குறைபாடுகளை சரிசெய்தல்	இணக்கமானது	-	-

සංචාරක
සுற்றுலாத்துறை
Tourism

696/4, මරදාන පාර, කොළඹ 10.
696/4, மருதானை வீதி, கொழும்பு 10
696/4, Maradana Road, Colombo 10.



0112 381 798/
0112 321 222



0112 436 672



secretary@tourismmin.gov.lk



www.mfa.gov.lk

சுற்றுலாத்துறை

செலவினத் தலைப்பு இல. : 122

உள்ளடக்கம்

அத்தியாயம் 1	239
நிறுவன சுயவிவரம் / நிர்வாகச் சுருக்கம்	239
அத்தியாயம் 2	245
முன்னேற்றம் மற்றும் எதிர்காலக் கண்ணோட்டம்	245
அத்தியாயம் 3	263
ஒட்டுமொத்த ஆண்டிற்கான	263
நிதிச் செயல்திறன்	263
அத்தியாயம் 4	359
செயல்திறன் குறிகாட்டிகள்	359
அத்தியாயம் 5	363
நிலையானபேறான அபிவிருத்தி இலக்குகளை (SDG) அடைவதில் செயல்திறன்	363
அத்தியாயம் 6	367
மனித வள விவரக்குறிப்பு	367
அத்தியாயம் 7	375
இணக்க அறிக்கை	375

அட்டவணைக் கட்டமைப்பு

அட்டவணை 1: சுற்றுலா அபிவிருத்திக் கருத்திட்டங்களின் சாராம்சம்	249
அட்டவணை 2: சுற்றுலாவில் கவர்ச்சியுடைய இடங்கள் சார்ந்த அபிவிருத்திக் கருத்திட்டங்களின் மேம்பாடு	250
அட்டவணை 3: பின்னவல, கித்துல்கல சுற்றுலாப் பகுதியை அபிவிருத்தி செய்யும் கருத்திட்டத்தின் மேம்பாடு	254
அட்டவணை 4: நிறுவன செயல்திறன் குறிகாட்டிகள் (செயல் திட்டத்தின் அடிப்படையில்)	361
அட்டவணை 5: முக்கிய செயல்திறன் குறிகாட்டிகள் (சுற்றுலாத் துறை)...	361
அட்டவணை 6: நிலையான வளர்ச்சி இலக்குகளை (SDGs) அடைவதில் செயல்திறன்	365
அட்டவணை 7: பணியாளர் முகாமைத்துவம் (2024.12.31 ஆம் திகதியில் உள்ளவாறு)	369
அட்டவணை 8: உள்ளூர் பயிற்சி திட்டங்கள்	370
அட்டவணை 9: வெளிநாட்டு பயிற்சி திட்டங்கள்	371
அட்டவணை 10: இணக்க அறிக்கை	377

அத்தியாயம் 1

நிறுவன சுயவிவரம் / நிர்வாகச் சுருக்கம்

1.1. அறிமுகம்

வெளிநாட்டு அலுவல்கள், வெளிநாட்டு வேலைவாய்ப்பு மற்றும் சுற்றுலா அமைச்சு, 2024 நவம்பர் 25 திகதிய 2412/08 ஆம் இலக்க அதிவிசேட வர்த்தமானி இலக்கம் மூலம் நிறுவப்பட்டது. சுற்றுலா தொடர்பான இந்த அமைச்சின் முக்கிய நோக்கங்களில், முறையான கொள்கை மற்றும் ஒழுங்குமுறை கட்டமைப்பை உருவாக்குதல், வலுவான உட்கட்டமைப்பு மேம்பாட்டை உறுதி செய்தல், இலங்கையை ஒரு சுற்றுலா தலமாக ஊக்குவித்தல் மற்றும் வர்த்தமானியில் வெளியிடப்பட்ட அமைச்சின் கீழ் உள்ள நிறுவனங்களின் நிருவாக மற்றும் நிதி பகுப்பாய்வைப் பேணுதல் ஆகியவை அடங்கும்.

1.2. நோக்கு, பணி, குறிக்கோள்கள்

1.2.1. நோக்கு

மறக்கமுடியாத, உண்மையான மற்றும் மாறுபட்ட அனுபவங்களுக்கான உலகின் சிறந்த தீவாக இலங்கை அங்கீகரிக்கப்படுதல்.

1.2.2. பணி

இலங்கையின் இயற்கை மற்றும் கலாசார பாரம்பரியத்தை பிரதிபலிக்கும், சமூக ரீதியாக ஏற்றுக்கொள்ளக்கூடிய, சுற்றுச்சூழல் ரீதியாக பொறுப்பான, மற்றும் சமூகங்களுக்கும் நாட்டிற்கும் பொருளாதார நன்மைகளை உருவாக்கும் விதிவிலக்கான அனுபவங்களை வழங்கும் உயர் மதிப்புள்ள இடமாக இலங்கையை மாற்றுதல்.

1.2.3. குறிக்கோள்கள்

அதிக வருமானம் தரும் வேலைவாய்ப்பு மற்றும் வாழ்வாதாரத்தையும் அதிக அந்நியச் செலாவணியையும் உருவாக்கும் பொருளாதாரத் துறையாக சுற்றுலாத் துறையை வலுப்படுத்துதல், இலங்கை கலாசாரம், பல்லுயிர், சுற்றுச்சூழல் நட்பு மற்றும் நட்பு மக்கள் அடையாளத்தை முன்னிலைப்படுத்துவதன் மூலம் இலங்கையை சுற்றுலாப் பயணிகளை ஈர்க்கும் இடமாக மாற்றுதல்

1.3. செயற்பாடுகள் மற்றும் பணிகள்

1. அரசாங்கத்தால் செயற்படுத்தப்படும் தேசியக் கொள்கைகளின் அடிப்படையில், வெளியுறவு, வெளிநாட்டு வேலைவாய்ப்பு மற்றும் சுற்றுலா விடயங்கள் மற்றும் வர்த்தமானியில் குறிப்பிடப்பட்டுள்ளபடி, திணைக்களங்கள், சட்டரீதியான அமைப்புகள் மற்றும் மாகாண நிறுவனங்களின் விடயங்கள் தொடர்பான கொள்கைகள், உத்திகள், திட்டங்கள் மற்றும் செயற்திட்டங்களை வகுத்தல், செயல்படுத்துதல், பின்தொடர்தல் மற்றும் மதிப்பீடு செய்தல்.
2. அமைச்சின் எல்லைக்குள் பொது சேவைகளை திறமையான மற்றும் பொது மக்களுக்கு உகந்த முறையில் வழங்குதல்.
3. ஊழலை ஒழித்து, அமைச்சின் நோக்கத்தை நிறைவேற்றுவதை உறுதிசெய்ய உதவும் வகையில், நவீன முகாமைத்துவத் முறைகள் மற்றும் தொழில்நுட்பத்தைப் பயன்படுத்தி அனைத்து முறைகள் மற்றும் நடைமுறைகளையும் சீர்திருத்துதல்.
4. வெளிநாட்டு வர்த்தகம், முதலீடு, சுற்றுலா, வேலைவாய்ப்பு மற்றும் வெளிநாட்டு நிதி உறவுகளை மேம்படுத்துவதற்கு தொடர்புடைய அமைச்சுக்கள் மற்றும் நிறுவனங்களுக்கு தேவையான உதவிகளை வழங்குதல்.

5. இலங்கையின் நற்பெயரை உயர்த்தும் வகையில், சுற்றுலாத் துறையை மேம்படுத்துதல் மற்றும் தேசிய கொள்கைக்கு ஏற்ப உயர் தரங்களை மேம்படுத்துதல்.
6. பயண முகமைகள் மற்றும் சுற்றுலாத் துறை நடத்துபவர்களின் பதிவு மற்றும் ஒழுங்குமுறை.
7. இலங்கையின் பல்லுயிர் பெருக்கம், பெருமைமிக்க வரலாற்று பாரம்பரியம், சுற்றுச்சூழல், காலநிலை பன்முகத்தன்மை மற்றும் வளமான கடலோர வளங்களை முன்னிலைப்படுத்துவதன் மூலம் உள்ளூர் மற்றும் வெளிநாட்டு சுற்றுலாப் பயணிகளிடையே இலங்கையை ஒரு தனித்துவமான சுற்றுலாத் தீவாக ஊக்குவித்தல்.
8. சுற்றுலாப் பயணிகளுக்கு ஓய்வு விடுதிகள் மற்றும் மாநாடுகள், கண்காட்சிகள் மற்றும் பொழுதுபோக்கு வசதிகளை வழங்குவது தொடர்பான சர்வதேச அளவில் அங்கீகரிக்கப்பட்ட மையங்கள், ஹோட்டல் வசதிகள், விமான மற்றும் கடல் பயண வசதிகளை மேம்படுத்துதல்.
9. சுற்றுலா வணிகத்தில் ஈடுபட்டுள்ளவர்களையும் அது தொடர்பான தொழில்முனைவோரையும் ஊக்குவிக்க தேவையான வசதிகளை வழங்குதல்.
10. சுற்றுலாப் பயணிகளின் பாதுகாப்பை உறுதி செய்வதற்கான நடவடிக்கைகளை எடுத்தல்.
11. இயற்கை மற்றும் கலாச்சார வளங்களின் நிலையான பயன்பாடு, சுற்றுலாத் துறைக்கான மனித வள மேம்பாடு, புதிய சுற்றுலா சேவைகளின் மேம்பாடு மற்றும் தரப்படுத்தல், மூலோபாய இடங்களை மேம்படுத்துதல் போன்றவற்றுக்கான சரியான நேரத்தில் செயல் திட்டங்களைத் தயாரித்தல்.
12. ஆயுர்வேத சிகிச்சை உட்பட விரிவான மருத்துவ சேவைகள் மற்றும் சிகிச்சைகளை வழங்குவதன் மூலம் மருத்துவ சுற்றுலாவின் வளர்ச்சியை எளிதாக்குதல்.
13. விளையாட்டு மற்றும் சுற்றுலாத் துறையை ஊக்குவித்தல்.
14. காட்சி கலைகளுக்கான தேசிய மற்றும் சர்வதேச சந்தைகளுடன் சுற்றுலாத் துறையை ஒருங்கிணைத்தல்.
15. சுற்றுலாத் துறையின் சிறப்பு அம்சமாக கலாச்சார பாரம்பரியத்தை ஊக்குவித்தல்

1.4. நிறுவனக் கட்டமைப்பு

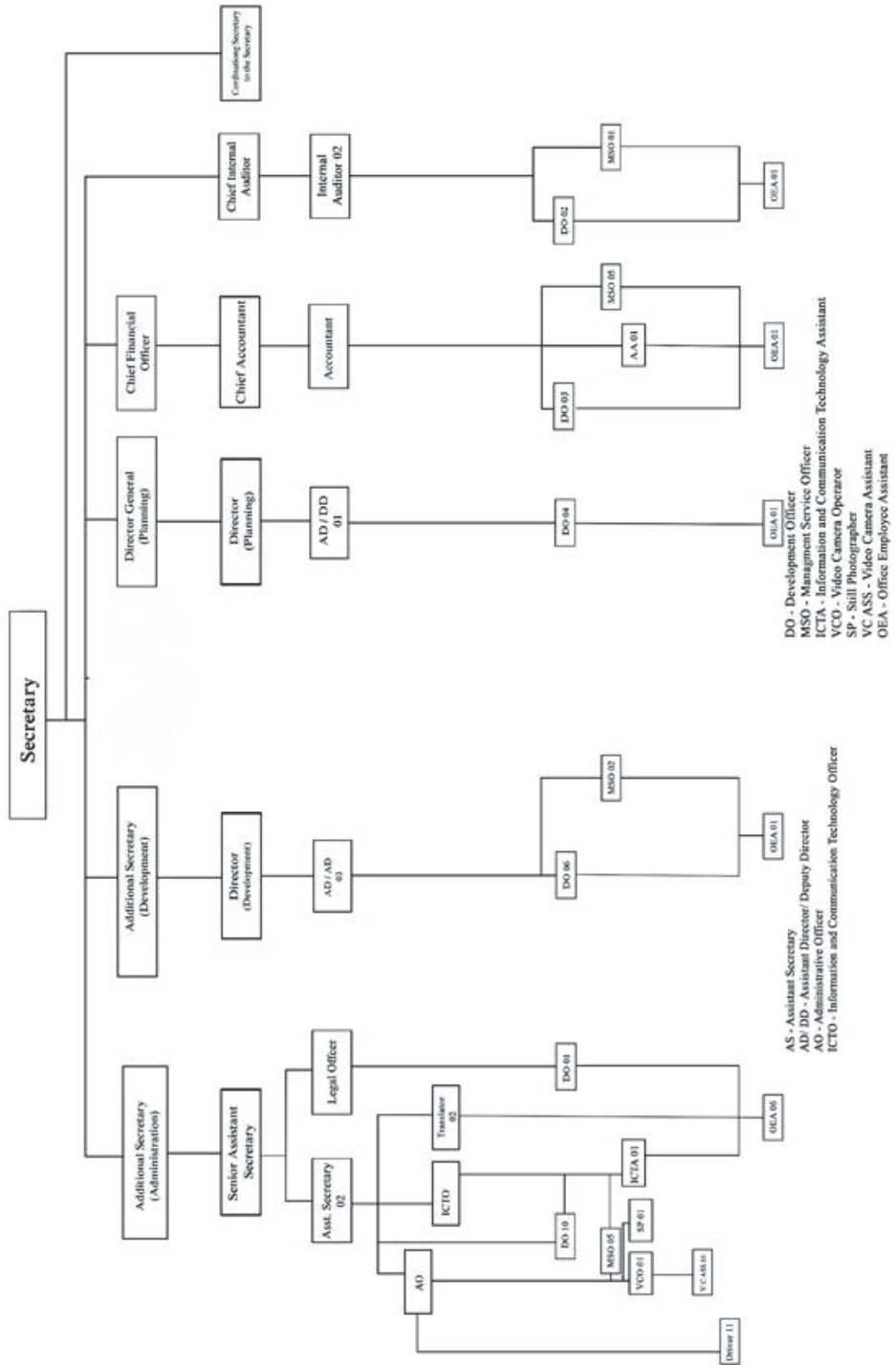

1.5. அமைச்சின் கீழ் உள்ள நிறுவனங்கள்

- i. இலங்கை சுற்றுலா அபிவிருத்தி அதிகாரசபை
- ii. இலங்கைச் சுற்றுலா ஊக்குவிப்புப் பணியகம்
- iii. இலங்கை சுற்றுலா மற்றும் ஹோட்டல் முகாமைத்துவ நிறுவகம்
- iv. இலங்கை கண்காட்சி மற்றும் சம்மேளனப் பணியகம்

1.6. வெளிநாட்டு உதவி பெறும் மானிய திட்டங்கள் பற்றிய தகவல்கள்

1. அ) திட்டத்தின் பெயர் - அறிவை அதிகரிக்க உதவுவதற்கான தொழில்நுட்ப ஆதரவு மையம் 9881 (KSTA)
ஆ) பங்களிப்பு நிறுவனம் - ஆசிய மேம்பாட்டு வங்கியிடமிருந்து வழங்கப்பட்ட மானியம்
இ) திட்டத்தின் மதிப்பிடப்பட்ட செலவு - ஆசிய அபிவிருத்தி வங்கி (ADB)
ஈ) திட்ட காலம் - 1.5 மில்லியன் அமெரிக்க டொலர்கள்
- 2019.12.24 – 2024.12.02
2. அ) திட்டத்தின் பெயர் - சுற்றுலா மறுமலர்ச்சி திட்டம் - (Pekoe Trail)
ஆ) பங்களிப்பு நிறுவனம் - ஐரோப்பிய அமைப்பு
இ) திட்டத்தின் மதிப்பிடப்பட்ட செலவு - மில்லியன் யூரோக்கள் 2.5
ஈ) திட்ட காலம் - 2021 மே - ஏப்ரல் 2024
3. அ) திட்டத்தின் பெயர் - சந்தை மேம்பாட்டு வசதிகள் திட்டம் (MDF)
ஆ) பங்களிப்பு நிறுவனம் - ஆஸ்திரேலிய அரசாங்கத்தால் நிதியளிக்கப்படுகின்ற பல் அரசு திட்டம்
இ) திட்டத்தின் மதிப்பிடப்பட்ட செலவு - ஆஸ்திரேலிய டாலர்கள் 12.1 மில்லியன்
ஈ) திட்ட காலம் - 2022.03.01 – 2027.06.30
4. அ) திட்டத்தின் பெயர் - இந்தோ-பசிபிக் வாய்ப்புகள் திட்டம் (IPOP)
ஆ) பங்களிப்பு நிறுவனம் - சர்வதேச மேம்பாட்டுக்கான அமெரிக்க நிறுவனம் நிறுவனம் (USAID)
இ) திட்டத்தின் மதிப்பிடப்பட்ட செலவு - US\$ 3.206 மில்லியன்
ஈ) திட்ட காலம் - 2022.07.31 – 2024.08.31

அத்தியாயம் 2

முன்னேற்றம் மற்றும் எதிர்காலக்
கண்ணோட்டம்

2.1 முன்னேற்றம் மற்றும் நோக்கு

இலங்கை கலாசார பல்லினத் தன்மையும் இயற்கை மரபுரிமைகளும் நிறைந்த நாடாகும். யுனெஸ்கோ உலக உரிமைகளாகக் கருதப்படும் 08 இடங்களும், உலகில் பிரதான உயிரியல் பல்லினத் தன்மையைக் கொண்ட 36 இடங்களுள் ஒரிடமும் இங்கு அமைந்துள்ளது. அத்துடன் 1340 கிலோ மீட்டர்கள் வரை பரந்த கடற்கரையும் காணப்படுகின்றது. இலங்கை மக்கள் விருந்தோம்பல், சிநேகபூர்வ நடத்தை ஆகியவற்றில் உலகில் பெயர் பெற்றவர்களாக உள்ளனர். சுற்றுலாப் பயணிகளின் சுற்றுலா சார்ந்த அனுபவங்களை மெருகூட்டுவதற்கு இது துணைபுரிகின்றது. இலங்கையர்கள் சுற்றுலாப் பயணிகளை சம்பிரதாயபூர்வமாகவும் சிநேகபூர்வமாகவும் வரவேற்கும் நிகழ்வு, சுற்றுலாப் பயணிகளின் மனதில் ஒரு மறக்க முடியாத வாழ்க்கை அனுபவமாக அமைந்துவிடுகின்றது. அந்த அனுபவம் சுற்றுலாப் பயணிகளை மீண்டும், மீண்டும் இலங்கையில் சுற்றுலாவில் ஈடுபடுவதையும், அவர்களின் மனதில் இலங்கை பற்றிய நல்லெண்ணத்தை உருவாக்குவதற்கும் தூண்டுதலாக அமைகின்றது. இந்திய சமுத்திரத்தின் பிரதான வான் வழிக்கும் கடல் வழிக்கும் மத்தியில் உபாயமுறையான அமைவிடத்தில் இலங்கை அமைந்திருப்பதால், இலங்கை ஒரு சுற்றுலா முடிவிடம் என்ற முறையில் சுற்றுலாப் பயணிகளை கவரும் இடமாக உள்ளது.

2023 மற்றும் 2024 ஆம் ஆண்டுகளில் முறையே 1,487,303 மற்றும் 2,053,465 எண்ணிக்கையான வெளிநாட்டு சுற்றுலாப் பயணிகள் இலங்கைக்கு வந்துள்ளனர். குறித்த எண்ணிக்கை 38% வளர்ச்சியாகும். 2025 ஆம் ஆண்டில் 03 மில்லியன் வெளிநாட்டு சுற்றுலாப் பயணிகளை கவருவதற்கான நடவடிக்கைகள் முன்னெடுக்கப்பட்டுள்ளன. 2030 ஆம் ஆண்டின்போது இலங்கைபால் 5 மில்லியன் வெளிநாட்டு சுற்றுலாப் பயணிகளைக் கவரும் நோக்கத்துடன் நிலையான அபிவிருத்தி, உலகியல் போட்டித் தன்மையை வலுப்படுத்தல், சுற்றுலா அனுபவங்களை விரிவுபடுத்தல் ஆகியவற்றுக்குத் தேவையான உபாயமுறைத் திட்டங்கள் 2025 ஆம் ஆண்டிலிருந்து செயற்படுத்தப்படும். அதற்கான உட்கட்டமைப்பு வசதிகளை அபிவிருத்திசெய்தல், விற்பனை மற்றும் முதலீடுகள் தொடர்பில் முக்கிய கவனம் செலுத்தப்படும்.

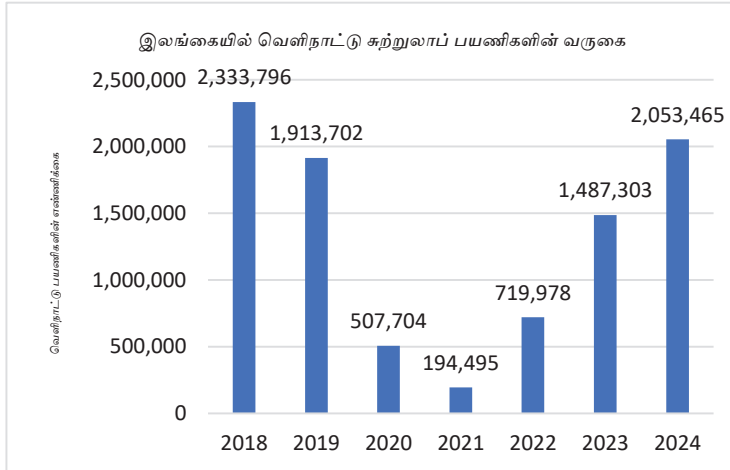

வரைபு: இலங்கைக்கு வருகைதந்த சுற்றுலாப் பயணிகளின் மொத்த எண்ணிக்கை: 2018 – 2024 காலப்பகுதி

மூலாதாரம்: இலங்கை சுற்றுலா அபிவிருத்தி அதிகார சபையின் புள்ளிவிபரங்கள்

2024 ஆம் ஆண்டில் சுற்றுலாத்துறையிலிருந்து 3,169 அமெரிக்க டொலர்கள் வருமானமாக எதிர்பார்க்கப்பட்டது. அத் தொகையானது 2023 ஆண்டில் ஈட்டப்பட்ட 2,068 அமெரிக்க டொலர் வருமானத்துடன் ஒப்பிடும்போது 53% அதிகரிப்பாகும். 2025 ஆம் ஆண்டின்போது சுற்றுலாத்துறையின் வருமானம் அமெரிக்க டொலர்கள் 5 பில்லியனை விஞ்சும் என எதிர்பார்க்கப்படுகின்றது.

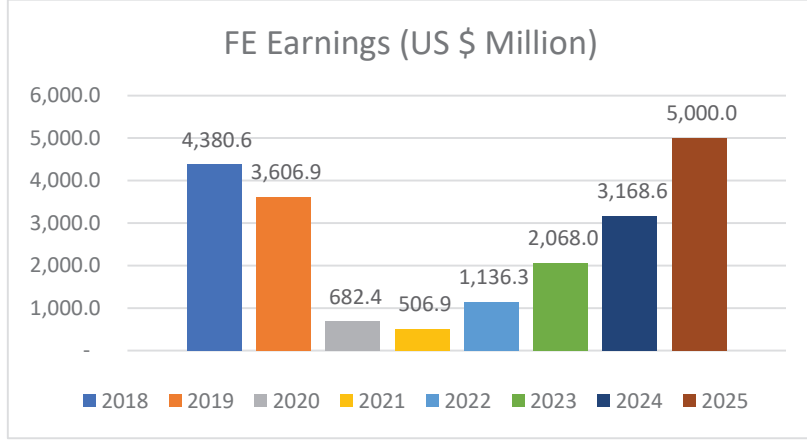

**2 வரை படம்: வெளிநாட்டு செலாவணி ஈட்டல்: 2018 – 2024 ஆண்டுகளுள்
தோற்றுவாய்:இலங்கை மத்திய வங்கியின் புள்ளிவிபரங்கள்**

சுற்றுலாத் துறை தொடர்ந்து வளர்ச்சியடைந்து வருவதால், அரசாங்கத்தால் அறிமுகப்படுத்தப்பட்ட புதிய சுற்றுலாக் கொள்கைக்கு இணங்க, சுற்றுலாத் துறையை மேலும் அபிவிருத்தி செய்வதற்கு நிரல் அமைச்சு தீவிரமாக செயல்பட்டு வருகிறது. அது "ஒருங்கிணைந்த சுற்றுலாப் பொருளாதாரத்தை நோக்கி" என்ற கருப்பொருளின் கீழ் "ஒரு வளமான நாடு - ஒரு அழகான வாழ்க்கை" என்ற கொள்கையை அடிப்படையாகக் கொண்டுள்ளது. அதன்படி, இந்த அமைச்சு அரசு சுற்றுலா நிறுவனங்களை மீள்கட்டமைத்தல் மற்றும் 2025 ஆம் ஆண்டில் சுற்றுலா பயண முடிவிடங்களின் உட்கட்டமைப்பு வசதிகளை மேம்படுத்துவதற்காக அபிவிருத்திக் கருத்தட்டங்களை செயல்படுத்துவது தொடர்பில் கவனம் செலுத்தும்.

அட்டவணை 1: சுற்றுலா அபிவிருத்திக் கருத்திட்டங்களின் சாராம்சம்

இலக்கம்	விபரம்	2024 ஆண்டுக்கான ஒதுக்கீடு (ரூ.மி)	31.12.2024 தினச் செலவு (ரூ.மி)
1	அபிவிருத்தி உதவிகள்	610	131.80
2	பின்னவல- கித்துல்கல சுற்றுலாக் கொடிடோவை அபிவிருத்தி செய்தல்	750	100.95
3	வர்த்தக அபிவிருத்தி வசதிகள் திட்டம் (MDF) – (இலங்கை அரசாங்கம்/ அவுஸ்திரேலியா)	220 (வெளிநாட்டு 200 + உள்ளநாட்டு 20) *	*
4	இந்து -பசிபிக் கள கருத்திட்டம் (IPOP) – (இலங்கை அரசாங்கம்/ஐக்கிய குடியரசு சர்வதேச அபிவிருத்தி முகவராண்மை- -USAID)	161 (வெளிநாட்டு 160 + உள்ளநாட்டு 1)	*
5	அபிவிருத்தி கூட்டுத் திட்டம் (இலங்கை அரசாங்கம்/ஐரோப்பிய சங்கம்)	116 (வெளிநாட்டு 100 + உள்ளநாட்டு 16)	*
	மொத்தம்	உள்ளநாட்டு 1397 வெளிநாட்டு 460	

மூலாதாரம்: சுற்றுலா அமைச்சு

*உதவி வழங்குநர்கள் நேரடியாக பொறுப்பேற்கும் செலவுகள்

2.2 சுற்றுலாவில் கவர்ச்சியான இடங்களை அபிவிருத்தி செய்தல்

சுற்றுலாக் கைத்தொழிலின் பொது வசதிகள் மற்றும் உட்கட்டமைப்பு வசதிகளை அபிவிருத்தி செய்து, அவ்விடங்களில் சுற்றுலாப் பயணிகளுக்கு வசதியளிப்பதற்காக அமைச்சுக்கு 610 மில்லியன் ரூபா ஒதுக்கப்பட்டுள்ளது. கிராமிய பிரதேசங்களில் உள்ள சுற்றுலாவில் கவர்ச்சியான இடங்களை அபிவிருத்தி செய்வதன் ஊடாக சுற்றுலாக் கைத்தொழிலின் நிலையான அபிவிருத்தியை உறுதிப்படுத்தல், சுற்றுலாப் பயணிகளுக்கு சிறந்த சேவையை வழங்கல், சுற்றுலாப் பயணிகளின் எண்ணிக்கையை அதிகரித்தல் மற்றும் உள்நாட்டு பொருளாதாரத்தில் பணம் செலவு செய்வதற்கு சுற்றுலாப் பயணிகளுக்கு சந்தர்ப்பம் வழங்கல் ஆகியவை குறித்த கருத்திட்டத்தின் முக்கிய நோக்கங்களாகும்.

அட்டவணை 2: சுற்றுலாவில் கவர்ச்சியுடைய இடங்கள் சார்ந்த அபிவிருத்திக் கருத்திட்டங்களின் மேம்பாடு

தொடர் இலக்கம்	கருத்திட்டத்தின் பெயரும் அதன் கீழான செயற்பாடுகளும்.	மொத்த மதிப்பீட்டு ஆகுசெலவு ரூ.	2024.12.31 திகதியின் போதான மொத்த செலவுகள் ரூ.	தற்போதைய நிலமைய நிலமை
1	சம்பத் வங்கியிலிருந்து தர்மபால சுற்றுவட்டம் வரையுள்ள பயணிகள் நடைபாதையின் எஞ்சிய பகுதியை அமைத்தல்	9,851,047.09	7,781,392.74	நிர்மாணிப்பு கள் பூர்த்தி செய்யப்பட்டுள்ளது.
2	விக்டோரியா சிறுவர் பூங்காவில் நீர் வடிகாலமைப்பை முறையாக அமைத்தல்	9,078,251.67	6,347,606.50	நிர்மாணிப்பு கள் பூர்த்தி செய்யப்பட்டுள்ளது
3	விக்டோரியா பூங்காவின் சிறுவர் மலசலகூடத்திற்கு அண்மைய பிரதேசத்தை சீரமைத்தல் , நடைபாதையை அமைத்தல்	9,320,729.46	7,876,523.60	நிர்மாணிப்பு கள் பூர்த்தி செய்யப்பட்டுள்ளது.
4	குளத்தின் மேல் பாதை(கிரகரி குளத்தின் மேற்பக்க வீதி) வீதி விளக்கு முறைமையை அமைத்தல்	1,842,329.60	1,778,400.00	நிர்மாணிப்பு கள் பூர்த்தி செய்யப்பட்டுள்ளது.
5	மந்தாரம்நுவர குடவுட் திறந்த காட்சி பீடத்தை நிர்மாணித்தல்	6,357,400.00	6,357,400.00	நிர்மாணிப்பு கள் பூர்த்தி செய்யப்பட்டுள்ளது
6	கொலபத்தன நீர்வீழ்ச்சியின் வீதி அபிவிருத்தி	2,766,400.00	2,766,400.00	நிர்மாணிப்பு கள் பூர்த்தி செய்யப்பட்டுள்ளது
7	ரம்படகல்ல- ரிதீவிஹாரை சுற்றுலா வசதிகளை அபிவிருத்தி செய்தல் ,	9,843,531.27	5,816,836.95	நிர்மாணிப்பு கள் பூர்த்தி செய்யப்பட்டுள்ளது
8	கபரகொய் நீர்வீழ்ச்சியை அண்டிய பகுதியில் சுற்றுலா வலயமொன்றைத் தாபித்தல்	2,000,000.00	1,998,200.00	நிர்மாணிப்பு கள் பூர்த்தி செய்யப்பட்டுள்ளது

தொடர் இலக்கம்	கருத்திட்டத்தின் பெயரும் அதன் கீழான செயற்பாடுகளும்.	மொத்த மதிப்பீட்டு ஆகுசெலவு ரூ.	2024.12.31 திகதியின் போதான மொத்த செலவுகள் ரூ.	தற்போதைய நிலமை
9	பாஹியங்கல விகாரை பிரதேசத்தில் சுற்றுலா நிலையங்களில் விளம்பரப் பலகைகளைப் பொறுத்துத்	324,200.51	305,617.09	விளம்பரப் பலகைகள் பொறுத்தும் பணிகள் பூர்த்தி செய்யப்பட்டுள்ளது
10	பாகியங்கல கற்குகை விகாரையின் உட்கட்டமைப்பு வசதிகளை விரிவுபடுத்தல்	4,978,738.88	4,978,738.88	நிர்மாணிப்புகள் பூர்த்தி செய்யப்பட்டுள்ளது
11	மாவல அலுத்ள (கால்வாய்) உட்கட்டமைப்பு வசதிகளை விரிவுபடுத்தல் அங்கு படகுச் சேவைகளை ஆரம்பித்தல்	8,883,471.26	8,883,471.26	நிர்மாணிப்புகள் பூர்த்தி செய்யப்பட்டுள்ளது
12	மேல் பாலத்தைச் சார்ந்த விளம்பரப் பலகையொன்றைப் பொறுத்துத்	30,000.00	29,973.00	விளம்பரப் பலகைகள் பொறுத்தும் பணிகள் பூர்த்தி செய்யப்பட்டுள்ளது
13	மாகெலிய நீர்வீழ்ச்சிப் பிரதேசத்திற்கு வரும் சுற்றுலாப் பயணிகளுக்கு வசதியளித்தல்	1,500,000.00	1,498,650.00	நிர்மாணிப்புகள் பூர்த்தி செய்யப்பட்டுள்ளது
14	836 டி அத்வெல்லதொட்ட கிராம உத்தியோகத்தர் பிரிவைச் சேர்ந்த அத்வெல்லதொட்ட நீர்வீழ்ச்சியை அபிவிருத்தி செய்தல்	180,000.00	179,220.00	நிர்மாணிப்புகள் பூர்த்தி செய்யப்பட்டுள்ளது
15	கொக்கிலாய் புளியமுனை களப்பின் சுற்றாடல் சுற்றுலா வர்த்தகத்தின் உட்கட்டமைப்பு வசதிகள் அபிவிருத்தி	9,587,378.97	9,587,378.97	நிர்மாணிப்புகள் பூர்த்தி செய்யப்பட்டுள்ளது
16	ஹபராதுவ கடற்கரைப் பூங்காவை அபிவிருத்தி செய்தல்	10,000,000.00	6,939,642.77	நிர்மாணிப்புகள் பூர்த்தி செய்யப்பட்டுள்ளது
17	ஹபராதுவ பசுமை பூங்காவை அபிவிருத்தி செய்தல்	1,759,312.59	1,495,220.98	நிர்மாணிப்புகள் பூர்த்தி செய்யப்பட்டுள்ளது
18	கல்லோயா சுற்றாடல் பூங்காவின் அபிவிருத்தி-முகாமை வளாகத்தை அபிவிருத்தி செய்தல்	1,889,277.85	1,889,277.85	நிர்மாணிப்புகள் பூர்த்தி செய்யப்பட்டுள்ளது

தொடர் இலக்கம்	கருத்திட்டத்தின் பெயரும் அதன் கீழான செயற்பாடுகளும்.	மொத்த மதிப்பீட்டு ஆகுசெலவு ரூ.	2024.12.31 திகதியின் போதான மொத்த செலவுகள் ரூ.	தற்போதைய நிலமை
19	கல்லோயா சுற்றாடல் பூங்காவின் அபிவிருத்தி	7,891,712.61	7,891,712.61	நிர்மாணிப்பு கள் பூர்த்தி செய்யப்பட்டுள்ளது
20	கல்லோயா சுற்றாடல் பூங்காவின் மலை மேல்பகுதியை மறுசீரமைத்தல்	2,469,050.00	2,469,050.00	நிர்மாணிப்பு கள் பூர்த்தி செய்யப்பட்டுள்ளது
21	கல்லோயா சுற்றாடல் பூங்காவின் வதிவிட முகாமைத்துவம்	1,273,752.61	1,273,752.61	நிர்மாணிப்பு கள் பூர்த்தி செய்யப்பட்டுள்ளது
22	சுற்றுவட்ட பாதையின் சதுரமான மதகுகளை நிர்மாணித்தல் போக்குகளை	3,680,848.55	3,680,848.55	நிர்மாணிப்பு கள் பூர்த்தி செய்யப்பட்டுள்ளது
23	கல்லோயா சுற்றாடல் பூங்காவின் அபிவிருத்தி- ஈரிகேஓயா சதுரமான மதகுகளை நிர்மாணித்தல்	3,123,927.26	3,123,927.26	நிர்மாணிப்பு கள் பூர்த்தி செய்யப்பட்டுள்ளது
24	எல்ல செட் அபிவிருத்திக் கருத்திட்டம்	49,766,400.00	763,703.60	நிலவளவு திட்டமிடலுக்கு அங்கீகாரம் வழங்கப்பட்டுள்ளது
25	எல்ல பீர எல்ல கந்தூர அபிவிருத்திக் கருத்திட்டம்	53,683,200.00		
26	எல்ல சந்தியிலிருந்து பஸ்சர வீதியின் 5 ஆம் கட்டை வரை பயணிகள் நடைபாதைகள் அபிவிருத்தி	54,232,576.00		
27	ஏத்துகாலை கடற்கரைப் பகுதியில் நிர்மாணிக்கப்பட்டுள்ள உயிர்காப்புப் பிரிவிற்கான உபகரணங்களை வழங்கல்	437,370.00	436,800.00	உபகரண பெறுகை பூர்த்தி செய்யப்பட்டுள்ளது.
28	பெந்தோட்டை கடற்கரையின் உயிர்காப்பு இடங்களுக்கான உபகரணங்களை வழங்கல்	5,129,610.00	6,929,610.00	உபகரண பெறுகை பூர்த்தி செய்யப்பட்டுள்ளது.
	பெந்தோட்டை கடற்கரையில் சூரிய வலுசக்தி உற்பத்தித் தொகுதிகளை பொறுத்துத்	1,800,000.00		
29	நீலதஜ கடற்கரை -அருகம்பே, பாசிகுடா	45,600,000.00	இல்லை	இல்லை
30	பிரதான வீதியிலிருந்து சாரி நீர்வீழ்ச்சி வரையுள்ள நுளைவாயிலின் பல இடங்களை விஸ்தரித்தல்	4,000,000.00	3,999,996.24	நிர்மாணிப்பு கள் பூர்த்தி செய்யப்பட்டுள்ளது

தொடர் இலக்கம்	கருத்திட்டத்தின் பெயரும் அதன் கீழான செயற்பாடுகளும்.	மொத்த மதிப்பீட்டு ஆகுசெலவு ரூ.	2024.12.31 திகதியின் போதான மொத்த செலவுகள் ரூ.	தற்போதைய நிலமை
31	மிரிஸ்ஸ கடற்கரை நுளைவாயிலுக்கான வெல்லவத்தை துணைப்பாதையை சீரமைத்தல்	1,268,886.61	1,077,891.69	நிர்மாணிப்பு கள் பூர்த்தி செய்யப்பட்டுள்ளது
32	சுனந்தாராம இரண்டாவது ஒழுங்குகையை சீரமைத்தல்	1,698,768.19	1,608,964.16	நிர்மாணிப்பு கள் பூர்த்தி செய்யப்பட்டுள்ளது
33	மிரிஸ்ஸ, உடுபில மஹால அபிவிருத்தி செய்தல்	3,069,000.00	2,652,149.73	நிர்மாணிப்பு கள் பூர்த்தி செய்யப்பட்டுள்ளது
34	மிரிஸ்ஸ தெற்கு கிராம உத்தியோகத்தர் பிரிவின் பெரடைஸ் பீச் ரிசோர்ட்ஸ் சுற்றுலா விடுதிக்கு அருகில் உள்ள கடற்கரைக்குச் செல்லும் வழியை புனரமைத்தல்	1,278,180.27	1,164,703.00	நிர்மாணிப்பு கள் பூர்த்தி செய்யப்பட்டுள்ளது
35	சேருவில் மங்கல ரஜமகா விகாரையில் மலசலகூட தொகுதியொன்றை நிர்மாணித்தல்	10,000,000.00	9,998,614.10	நிர்மாணிப்பு கள் பூர்த்தி செய்யப்பட்டுள்ளது
36	லெலவன்கல டென்பிட்ட விகாரையை புனரமைத்தல்	1,326,312.90	இல்லை	நிர்மாணிப்பு கள் பூர்த்தி செய்யப்பட்டுள்ளபோதிலும் விலை பட்டியல்கள் செலுத்தப்பட்ட இல்லை
37	கற்பிட்டி, மன்னார் அரண்களை அபிவிருத்தி செய்தல்	100,000,000.00	2,780,288.04	(கையிருப்பில் உள்ள பட்டியல்)
38	சீத்த கங்குல அக்கரையிலுள்ள வாடிவீட்டுக்கு அருகில் மலசலகூட தொகுதியை நிர்மாணித்தல்	3,382,274.22	3,283,761.38	நிர்மாணிப்பு கள் பூர்த்தி செய்யப்பட்டுள்ளது
39	சீத்த கங்குல இக்கரையிலுள்ள வாடிவீட்டுக்கான மலசலகூட தொகுதியை நிர்மாணித்தல்	1,540,526.43	1,363,297.73	நிர்மாணிப்பு கள் பூர்த்தி செய்யப்பட்டுள்ளது
40	நாதர் தேவாலயத்தின் கூரையை புனரமைத்தல்	9,837,413.38	1,500,000.00	(கையிருப்பில் உள்ள பட்டியல்)
41	வடமேல் மாகாண தலைமைத் திட்டத்தைத் தயாரித்தல்	5,000,000.00	இல்லை	-

தொடர் இலக்கம்	கருத்திட்டத்தின் பெயரும் அதன் கீழான செயற்பாடுகளும்.	மொத்த மதிப்பீட்டு ஆகுசெலவு ரூ.	2024.12.31 திகதியின் போதான மொத்த செலவுகள் ரூ.	தற்போதைய நிலமை
42	குருவிட்ட போபத் வீர்வீழ்ச்சி II கட்டத்திற்கு செலுத்துதல்	661,088.37	661,088.37	நிர்மாணிப்புகள் பூர்த்தி செய்யப்பட்டுள்ளது
	மொத்தம்	462,342,966.55	131,806,811.93	

மூலாதாரம் : அபிவிருத்திப் பிரிவு

2.3 பின்னவல கித்துள்கல சுற்றுலாப் பகுதியை அபிவிருத்தி செய்தல்

பின்னவல மற்றும் கிதுல்கல பகுதிகள் சிறந்த சுற்றுலா ஈர்ப்பைப் பெற்ற பகுதிகளாகும். அதன்படி, பின்னவல-கிதுல்கல சுற்றுலாப் பகுதியை மேம்படுத்துவதற்காக 2024 வரவுசெலவுத் திட்டத்தின் மூலம் 750 மில்லியன் ரூபாய் ஒதுக்கப்பட்டது. கிதுல்கல படகுப் பகுதி, பின்னவல யானைகள் சரணாலயம் மற்றும் அதைச் சுற்றியுள்ள முக்கிய சுற்றுலா தளங்களை நன்கு பொருத்தப்பட்ட வசதிகளுடன் கூடிய சுற்றுலா வலயமாக மேம்படுத்துவதே இந்த திட்டத்தின் நோக்கமாகும்.

அட்டவணை 3: பின்னவல, கிதுல்கல சுற்றுலாப் பகுதியை அபிவிருத்தி செய்யும் கருத்திட்டத்தின் மேம்பாடு

இலக்கம்	தொடர் இலக்கம்	கருத்திட்டத்தின் பெயரும் அதன் கீழான செயற்பாடுகளும்	மொத்த மதிப்பீட்டு ஆகுசெலவு ரூ.	2024.12.31 திகதிக்கான மொத்த செலவு ரூ.	தற்போதைய நிலை
1	1	பெலிலென-ஹதுன்எல்ல (யாஹிந்த ஊடாக) பாதையின் இடையூரான இடங்களை கொன்கிரீட் இட்டு அபிவிருத்தி செய்தல்	74,393,523.60	38,812,094.35	நிர்மாணிப்புகள் பூர்த்தி செய்யப்பட்டுள்ளது
2	2	உருலேதெனிய குளத்தின் பிரவேச பாதையை அபிவிருத்தி செய்தல்	9,291,282.00	6,703,983.35	நிர்மாணிப்புகள் பூர்த்தி செய்யப்பட்டுள்ளது
3	3	ஹொலொன்புவ ஸ்திரீபுர புராதன கற்குகைக்கான பாதையின் அபிவிருத்தி மற்றும் வாகன தரிப்பிடத்தை அமைத்தல்	6,533,736.00	4,529,244.30	நிர்மாணிப்புகள் பூர்த்தி செய்யப்பட்டுள்ளது

இலக்கம்	தொடர் இலக்கம்	கருத்திட்டத்தின் பெயரும் அதன் கீழான செயற்பாடுகளும்	மொத்த மதிப்பீட்டு ஆகுசெலவு ரூ.	2024.12.31 திகதிக்கான மொத்த செலவு ரூ.	தற்போதைய நிலை
4	4	யட்டோகொட யட்டலென விகாரையின் வடிகாலமைப்பினை அமைத்தல்	9,085,173.89	-	நிர்மாணிப்புகள் பூர்த்தி செய்யப்பட்டுள்ளது
	5	யட்டோகொட யட்டலென விகாரை மற்றும் சியபலாபிட்டிய குளத்திற்கான பிரவேச பாதையை இறப்பர் தோட்டத்திற்கு குறுக்காக அமைத்தல்	9,848,621.40	7,093,560.68	நிர்மாணிப்புகள் பூர்த்தி செய்யப்பட்டுள்ளது
	6	யட்டோகொட யட்டலென விகாரை மற்றும் சியபலாபிட்டிய குளத்திற்கான பிரவேச பாதையை கிராமத்திற்கு குறுக்காக அமைத்தல்.	9,679,940.00	6,383,853.22	நிர்மாணிப்புகள் பூர்த்தி செய்யப்பட்டுள்ளது
	7	யட்டலென விகாரையின் உள்ளக வீதிக் கட்டமைப்பு மற்றும் வாகன தரிப்பிட வசதிகளை அமைத்தல், அபிவிருத்தி செய்தல்	7,367,217.00	3,775,749.93	நிர்மாணிப்புகள் பூர்த்தி செய்யப்பட்டுள்ளது
5	8	சீதாவக்க அரசு மாளிகை பகுதியில் உள்ளநாட்டு, வெளிநாட்டு சற்றுலா பயணிகளுக்கான இரண்டு மலசலகூடங்களை அமைத்தல் .	9,880,853.20	1,625,559.72	நிர்மாணிப்புகள் பூர்த்தி செய்யப்பட்டுள்ளது
6	9	பிரெண்டி கோயில் பிரதேசத்தில் பிரவேச பாதை மற்றும் வாகன தரிப்பிடத்தை அபிவிருத்தி செய்தல்	7,391,374.60	1,222,195.80	கருத்திட்டத்தை செயற்படுத்துவதில் சிக்கல்கள் இருப்பதால் கருத்திட்டம் இடைநிறுத்தப்பட்டுள்ளது
7	10	ஹிரிவடுவ பாலம் முதல் பின்னவல யானைகள் சரணாலயம் வரையான நடைபாதையின் மீதியை அபிவிருத்தி செய்தல்	16,712,298.30	2,763,450.90	2025 ஆண்டில் செயல்படுத்தல்

இலக்கம்	தொடர் இலக்கம்	கருத்திட்டத்தின் பெயரும் அதன் கீழான செயற்பாடுகளும்	மொத்த மதிப்பீட்டு ஆகுசெலவு ரூ.	2024.12.31 திகதிக்கான மொத்த செலவு ரூ.	தற்போதைய நிலை
8	11	தெளிவல கொட்டவெஹைர வாகன தரிப்பிடம் , மலசலகூட தொகுதியை அமைத்தல்	2,348,669.59	2,312,403.33	நிர்மாணிப்புகள் பூர்த்தி செய்யப்பட்டுள்ளது.
9	12	மாகந்தாவ மழைக்காடுகளுக்கான பிரவேச பாதையை அமைத்தல் (பரவெலதென்ன-மாகந்த வீதி)	19,608,559.14	527,386.25	கருத்திட்டம் முழுமைபடுத்தப்படவ மீதியாகவுள்ளது
10	13	கலுகொவ்தென்ன பாலத்தை புனரமைத்தல் (கம்பி பாலத்தை புதிய கேபல் மற்றும் தகடுகளை பொருத்தி புனரமைத்தல்)	14,931,381.87	4,056,575.72	நிர்மாணிப்புகள் பூர்த்தி செய்யப்பட்டுள்ளது.
11	14	தற்போது மூடப்பட்ட நிலையில் உள்ள பால் சேகரிப்பு நிலையத்தை கித்துள் உற்பத்திகள் விற்பனை நிலையமாக அபிவிருத்தி செய்தல்	548,907.30	543,974.54	நிர்மாணிப்புகள் பூர்த்தி செய்யப்பட்டுள்ளது
12	16	பதலெகல துப்பரவு ஏற்பாடுகளுடன் தொடர்புடைய உட்கட்டமைப்பு வசதிகளை அபிவிருத்தி செய்தல், பிரவேச வாயில்	3,000,000.00	2,347,271.38	நிர்மாணிப்புகள் பூர்த்தி செய்யப்பட்டுள்ளது
13	17	பலுன்கல பாதுகாப்பு கை வேலியை அமைத்தல்	1,000,000.00	987,688.50	நிர்மாணிப்புகள் பூர்த்தி செய்யப்பட்டுள்ளது
14	18	பிசோவல ரஜமகா விகாரையின் சித்திரங்களை புனரமைத்தல்	133,890.00	125,420.00	நிர்மாணிப்புகள் பூர்த்தி செய்யப்பட்டுள்ளது
	19	பிசோவல ரஜமகா விஹாரையின் "ஹேவிசி" மண்டபத்தை பழமையான முறையில் புனரமைத்தல்	1,543,808.20	1,296,945.00	நிர்மாணிப்புகள் பூர்த்தி செய்யப்பட்டுள்ளது
15	20	யட்டோகொட யட்டலென்ன விஹாரையின் பிரதான நுழைவாயிலின்	3,835,722.00	1,209,882.00	கருத்திட்டம் பூர்த்தி செய்யப்பட்டுள்ளது.

இலக்கம்	தொடர் இலக்கம்	கருத்திட்டத்தின் பெயரும் அதன் கீழான செயற்பாடுகளும்	மொத்த மதிப்பீட்டு ஆகுசெலவு ரூ.	2024.12.31 திகதிக்கான மொத்த செலவு ரூ.	தற்போதைய நிலை
		கூரையை புனரமைத்தல்			
		யட்டோகொட யட்டலென்ன விஹாரையின், குகையின் உட்பிரதேசத்தை இரசாயன புனரமைப்பிற்கு உட்படுத்தல்		727,880.20	கருத்திட்டம் பூர்த்தி செய்யப்பட்டுள்ளது..
		யட்டோகொட யட்டலென்ன விஹாரையின் குகையின் நிலத்தை புனரமைத்தல்		312,675.00	கருத்திட்டம் பூர்த்தி செய்யப்பட்டுள்ளது.
		யட்டோகொட யட்டலென்ன விஹாரையின் மின்சார தொகுதி		1,387,983.00	கருத்திட்டம் பூர்த்தி செய்யப்பட்டுள்ளது..
16	21	தெதிகம கொட்டவெஹர வளகத்தில் தற்போதுள்ள மின்சார முறைமையை புனரமைத்தல், தேவையான இடங்களில் மின் விளக்கு கம்பங்களை நிறுவுதல், கொட்டவெஹர விகாரையைச் சுற்றிவர செங்கல் வடிகாலை புனரமைத்தல், தேவையான இடங்களில் புற்தரைகளை அமைத்தல், மரங்கள் உள்ள பகுதியை அழகுபடுத்தல், ஓய்விடங்களை அமைத்தல் (Bench)மணல் தரையை அமைத்தல்	2,305,836.50	2,178,633.80	நிர்மாணிப்புகள் பூர்த்தி செய்யப்பட்டுள்ளது
	22	கொட்டவெஹர விகாரையின் நுழைவாயில்	810,000.00	765,000.00	நிர்மாணிப்புகள் பூர்த்தி செய்யப்பட்டுள்ளது

இலக்கம்	தொடர் இலக்கம்	கருத்திட்டத்தின் பெயரும் அதன் கீழான செயற்பாடுகளும்	மொத்த மதிப்பீட்டு ஆகுசெலவு ரூ.	2024.12.31 திகதிக்கான மொத்த செலவு ரூ.	தற்போதைய நிலை
		பிரதேசத்தை அமைத்தல்			
17	23	மேல் லெனகல வரலாற்று முக்கியத்துவம் வாய்ந்த லெனகடுவ விகாரையின் நுழைவாயிலை அபிவிருத்தி செய்தல்	1,925,000.00	1,197,813.24	நிர்மாணிப்புகள் பூர்த்தி செய்யப்பட்டுள்ளது
18	24	அம்பலென பிரவேச பாதை, படிக்கட்டு அபிவிருத்தி செய்தல் (மலன்தெனிய)	3,828,000.00	1,753,255.87	நிர்மாணிப்புகள் பூர்த்தி செய்யப்பட்டுள்ளது
19	25	குருவிக் காடு பிரவேச பாதை, துப்பரவு ஏற்பாட்டு முறைமையை அமைத்தல்	3,000,000.00	2,790,167.45	நிர்மாணிப்புகள் பூர்த்தி செய்யப்பட்டுள்ளது
20	26	இராஜசிங்க கல்லறையின் பிரவேச பாதையை சீர்ப்படுத்தல்	603,957.27	488,331.17	நிர்மாணிப்புகள் பூர்த்தி செய்யப்பட்டுள்ளது
21	27	பேரரசின்போது நிர்மாணிக்கப்பட்ட ளுகாசல் கம்பி பாலத்தை புனரமைத்தல்	3,852,583.79	2,998,637.65	நிர்மாணிப்புகள் பூர்த்தி செய்யப்பட்டுள்ளது.
		நிர்வாக செலவுகள்		32,972.00	
		மொத்தம்	223,460,335.65	100,950,588.35	

* 2025 ஆண்டின் திருத்தப்பட்ட அறிக்கை

மூலாதாரம் : அபிவிருத்திப் பிரிவு

2.4 வெளிநாட்டு நிதியத்தை வழங்கிவரும் கருத்திட்டங்களின் மேம்பாடு

2.4.1. அறிவை விருத்தி செய்வதற்குத் துணை புரியும் தொழில்நுட்ப உதவிகள் - (KSTA) 9881 (ADB)

கருத்திட்டத்தின் நோக்கம் : 2019 ஆம் ஆண்டில் நிகழ்ந்த பாஸ்கு தாக்குதல், மற்றும் கொவிட் தொற்று ஆகியவற்றின் பின் போட்டியான சுற்றுலாத் துறையைக் கட்டியெழுப்புவதல்

கால எல்லை : 2019.12.24-2024.12.02

ஆரம்பத்தில் இரண்டு வருடங்களுக்கு திட்டமிடப்பட்டிருந்த குறித்த கருத்திட்டம், பின்னர் ஆசிய அபிவிருத்தி வங்கியால் (ADB) 2024 திசம்பர் வரை நீடிக்கப்பட்டது.

மதிப்பீட்டு ஆகுசெலவு : அமெரிக்க டொலர் மில்லியன் 1.5(நன்கொடை)

நிதியத்தின் மூலாதாரம் : ஆசிய அபிவிருத்தி வங்கியால் (ADB)

முகவராண்மை : வெளிநாட்டலுவல்கள், வெளிநாட்டு வேலைவாய்ப்பு மற்றும் சுற்றுலா அமைச்சு
இலங்கை சுற்றுலா அபிவிருத்தி அதிகாரசபை (SLTDA),
இலங்கை சுற்றுலா ஊக்குவிப்பு பணியகம் , (SLTTP),
இலங்கை சுற்றுலா மற்றும் ஹோட்டல் முகாமைத்துவ நிறுவனம் (SLITHM)

பௌதீக மேம்பாடு

அ) விருந்தோம்பல் வீடுகளை பராமரிப்பவர்கள் மற்றும் பயிற்சியாளர்கள் 120 பேருக்கு பயிற்சியளிக்கப்பட்டது

ஆ) விருந்தோம்பல் வீடுகளை பராமரிப்பது பற்றிய தர நிர்ணயங்கள் திருத்தப்பட்ட - 100%

இ) 75 வலையத்தளங்களும் சமூக ஊடக கணக்குகளும் ஆரம்பிக்கப்பட்டன. - 100%

ஈ) கண்டி மற்றும் காலி மாவட்டங்களில் இரண்டு விழிப்பூட்டல் நிகழ்ச்சித் திட்டங்கள் பூர்த்தி செய்யப்பட்டுள்ளன. (இரண்டு மாவட்டங்களின் மாணவர்கள் எண்ணிக்கை 50)

உ) இலங்கை சுற்றுலா மற்றும் ஹோட்டல் முகாமைத்துவ நிறுவனம் (SLITHM) பாடநெறிகளில் திருத்தங்கள் செய்யப்பட்டுள்ளன - நிறுவன மீளாய்வுகள் பூர்த்தி செய்யப்பட்டுள்ளன. பாடநெறிகளின் திருத்தப் பணிகள் ஜூன் மாதத்தில் பூர்த்தி செய்வதற்கு எதிர்பார்க்கப்படுகின்றது.

ஊ) சமுத்திரம்சார்ந்த சுற்றுலாக் கைத்தொழிலை அபிவிருத்தி செய்தல்

கற்பிட்டி, காலி மற்றும் திருகோணமலை வீதி வரைப்படத்தின் முதலாம் கட்டப் பணிகள் பூர்த்தி செய்யப்பட்டுள்ளன. தரப்பினர்களை உறுதிப்படுத்தும் பணிகளை ஜூன் மாதம் பூர்த்தி செய்வதற்கு எதிர்பார்க்கப்படுவதால், சமுத்திரம் சார்ந்த சுற்றுலாக் கைத்தொழிலின் வீதி வரைப்படத்தின் இரண்டாம் கட்ட வேலைகள் (வட மாகாணம்) நடைமுறையில் உள்ளது.

2.4.2. சுற்றுலா மறுமலர்ச்சித் திட்டம் - (பெகோ வழிகள்)

கருத்திட்டத்தின் நோக்கம் : சுற்றுலா சேவைகள் மற்றும் உற்பத்திகளில் இருக்கும் குறைபாடுகளை நிவர்த்தி செய்வதற்கும், சிறிய மற்றும் மத்தியளவிலான தொழில்முயற்சியாளர்களின் பங்களிப்பை உறுதிப்படுத்தி வர்த்தகங்கள் ஆரம்பிப்பதை ஊக்குவிப்பதற்காக சிறியளவிலான உதவித் திட்டத்துடன் இணைக்கப்பட்ட "சிறந்த சுற்றுலா அனுபவம்" என்ற மத்திய மற்றும் ஊவா மாகாணங்களில் நடைபாதை கட்டமைப்பொன்றை அபிவிருத்தி செய்தல்.

கால எல்லை: 2021 மே மாதம் தொடக்கம் 2024 ஏப்ரல் மாதம் வரை

மதிப்பிடப்பட்ட மொத்த 2.5 யூரோ மில்லியன்

ஆகுசெலவு :

நிதி மூலாதாரம்: ஐரோப்பிய சங்கம் (EU)

கருத்திட்டத்தை செயற்படுத்தும் முகவராண்மை: வெளிநாட்டு அலுவல்கள், வெளிநாட்டு வேலைவாய்ப்பு மற்றும் சுற்றுலா அமைச்சு, இலங்கை சுற்றுலா அதிகார சபை (SLTDA), ஐரோப்பிய சங்கம் (EU), USAID, YOULEAD, AIESEC

பௌதீக மேம்பாடு

அ) சிறு மற்றும் நடுத்தர நிறுவனங்களுக்கு 62 அவசர மானியங்கள் வழங்கப்பட்டுள்ளன, மேலும் 20 பொருளாதார வாய்ப்பு மானியங்களில் 2 தொடர்ந்து வழங்கப்படுகின்றன - 78% அடையப்பட்டுள்ளது

ஆ) பெக்கோ பாதையின் கட்டம் 1 (ஹந்தானையிலிருந்து காலி வரை) மற்றும் கலஹாவிலிருந்து லல்கந்தூர் வரை) திறக்கப்பட்டுள்ளது.

இ) ஊக்குவிப்புத் திட்டங்கள் நடத்தப்பட்டு வருகின்றன, மேலும் இலக்கு சந்தைப்படுத்தல் திட்டங்கள் தற்போது நடைபெற்று வருகின்றன.

ஈ) தேசிய தொழில் பாதுகாப்பு மற்றும் சுகாதார நிறுவனத்தால் (NIOSH) செயல்படுத்தப்படும் "பாதுகாப்பான" பயிற்சிக்கான ஏற்பாடுகள்

உ) நூற்றுக்கும் மேற்பட்ட சிறு மற்றும் நடுத்தர தொழில்முனைவோருக்கு பயிற்சி அளிக்கப்பட்டது. மார்ச் 2024 க்குள், மத்திய மற்றும் ஊவா மாகாணங்களில் 155 சிறு மற்றும் நடுத்தர தொழில்முனைவோருக்கு பயிற்சி அளிக்க திட்டமிடப்பட்டுள்ளது.

ஊ) இணைந்த வேலைகளுக்கு தயார்படுத்தும் திறன்களை அபிவிருத்தி செய்வதற்கான 5 பயிற்சித் திட்டங்கள் - 100%

எ) சிறிய மற்றும் மத்திய அளவிளான தொழில் முயற்சிகளுக்கான குறுகிய கால பாடநெறிகளை விரிவுபடுத்தல், நடாத்தல்- பயிற்சியளிக்கப்பட்ட சிறிய மற்றும் மத்திய அளவிளான தொழில் முயற்சியாளர்களின் எண்ணிக்கை 200 ஆகும் .

எ) சிறு மற்றும் நடுத்தர நிறுவனங்களுக்கான குறுகிய கால படிப்புகளை உருவாக்கி நடத்துதல் - பயிற்சி பெற்ற சிறு மற்றும் நடுத்தர நிறுவனங்களின் எண்ணிக்கை 200 ஆகும்.

2.4.3. வர்த்தக அபிவிருத்தி வசதிகள் கருத்திட்டம் (MDF)

கருத்திட்டத்தின் நோக்கம்:	முழுமையான பொருளாதார வளர்ச்சியை ஊக்குவித்தல் மற்றும் வறுமையைக் குறைத்தல்
கால எல்லை:	2022 மார்ச் 1 - 2027 ஜூன் 30 வரை
மதிப்பிடப்பட்ட மொத்த ஆகசெலவு:	டொலர் மில்லியன் (AUD) 12.1
நிதி மூலாதாரம்:	அவுஸ்திரேலிய அரசாங்கம்
செயற்படுத்தும் முகவராண்மை:	வெளிநாட்டு அலுவல்கள், வெளிநாட்டு வேலைவாய்ப்பு மற்றும் சுற்றுலா அமைச்சு மற்றும் வர்த்தக திணைக்களம் (DFAT)

பௌதீக மேம்பாடு :

2021.01.30 ஆம் திகதி ஒப்பந்தம் கைச்சாத்திடப்பட்டு 2024.05.09 ஆம் திகதி முதலாவது செயற்பாட்டுக் குழுக் கூட்டம் நடத்தப்பட்டது.

2.4.4. USAID இந்து-பசிபிக் வாய்ப்புத் திட்டம்.

கருத்திட்டத்தின் நோக்கம்:	சுற்றுலாக் கைத்தொழிலின் நுண், சிறிய மற்றும் மத்திய அளவிலான தொழில் முயற்சிகள் தொடர்பில் விரிவாகிவரும் துறைகளை அடையாளம் காணல், இலங்கை சுற்றுலா கைத்தொழில் தொடர்பில் நிலையான கொள்கை சட்டகமொன்றைத் தயாரித்தல், இலங்கை சுற்றுலா வர்த்தகத்தை அபிவிருத்தி செய்வதற்கு "காணி வங்கி" ஒன்றை தாபித்தல்
கால எல்லை:	2022.07.31 - 2024.03.31.கருத்திட்டம் 2024.08.31 வரை நீடிக்கப்பட்டுள்ளது
மதிப்பிடப்பட்ட மொத்த ஆகசெலவு:	3.206 அமெரிக்க டொலர் மில்லியன்
நிதி மூலாதாரம்:	சர்வதேச அபிவிருத்திக்கான ஐக்கிய இராச்சிய முகவராண்மை (USAID)
செயல்படுத்தும் நிறுவனம்:	வெளிநாட்டு அலுவல்கள், வெளிநாட்டு வேலைவாய்ப்பு மற்றும் சுற்றுலா அமைச்சு, இலங்கை சுற்றுலா அபிவிருத்தி அதிகாரசபை (SLTDA), சர்வதேச அபிவிருத்திக்கான ஐக்கிய குடியரசின் முகவராண்மை (USAID)

பௌதீக மேம்பாடு :

- சுற்றுலாத்துறையின் நுண், சிறிய மற்றும் மத்திய அளவிலான தொழில் முயற்சிகளுக்கான அபிவிருத்தித் துறையை அடையாளம் காணல் - 100%.
- இலங்கை சுற்றுலா கைத்தொழிலுக்கான நிலையான சட்டகமொன்றை அபிவிருத்தி செய்தல் - 100%
- "காணி வங்கி" தாபிப்பு நடவடிக்கைகள் முன்னெடுக்கப்பட்டுள்ளன.

2.5. சுற்றுலாத் துறைக்கான உதவிகள் - அரசு நிறுவனங்களை மீள்கட்டமைத்தல்

நிருவாகத்தை விரிவுபடுத்தல், இலங்கையை நிலையான மற்றும் , பாதுகாப்பான பயண முடிவிடமாக அபிவிருத்தி செய்தல் மற்றும் தனியார்த்துறையின் பங்களிப்பை மேம்படுத்தல் முக்கியமான நோக்கங்களாகும்.

சுற்றுலாத் துறைசார்ந்த உதவிகள்- அரசு நிறுவனங்களை மீள்கட்டமைப்பதற்கான அங்கீகாரத்தைப் பெற்றுக்கொள்ளுவதற்கான அமைச்சரவை விஞ்ஞாபனம் அமைச்சரவைக்கு சமர்ப்பிக்கப்பட்டுள்ளது. அதற்கான அங்கீகாரம் இதுவரை வழங்கப்படவில்லை.

அத்தியாயம் 3

ஒட்டுமொத்த ஆண்டிற்கான
நிதிச் செயல்திறன்

2024 թվականի 31 օրվա տվյալները համեմատելով
2023 Նախնական հաշիվ

Գնահատված տրամադր. 2024	Թիվ:	Կ. տեսակ ըստ		
		2024	2023	
Ծ		Ծ	Ծ	
- արտակարգ նպատակներ	1	-	-	
- արտակարգ օժանդակ	2	-	-	տեխ. 1
- Կ. տեսակ ըստ 2024 թվականի հարկային տարեգրքի 10-րդ հոդվածի 1-ին կետի	3	-	-	
- արժեքային պարտավորումներ	4	-	-	
- Գործարարական նպատակներ (ԳՆ)		-	-	
- արտակարգ նպատակներ		134,642,000	248,271,000	տեխ. 1
- ճանապարհային կառուցումներ		8,087,000	4,570,868	տեխ. 1
- արտակարգ օժանդակ		3,700,912	5,120,223	տեխ. 1
- արտակարգ օժանդակներ 2024 թվականի հարկային տարեգրքի 10-րդ հոդվածի 1-ին կետի		-	-	
- Գործարարական նպատակներ (ԳՆ)		166,429,912	249,924,091	
- Գործարարական նպատակներ (ԳՆ) 2024 թվականի հարկային տարեգրքի 10-րդ հոդվածի 1-ին կետի		166,429,912	249,924,091	
- Գործարարական նպատակներ (ԳՆ) 2024 թվականի հարկային տարեգրքի 10-րդ հոդվածի 1-ին կետի		1,214,926	4,296,000	
- Գործարարական նպատակներ (ԳՆ) 2024 թվականի հարկային տարեգրքի 10-րդ հոդվածի 1-ին կետի		165,214,986	245,628,091	
- Գործարարական նպատակներ (ԳՆ) 2024 թվականի հարկային տարեգրքի 10-րդ հոդվածի 1-ին կետի		-	-	
88,310,000 Գործարարական նպատակներ (ԳՆ) 2024 թվականի հարկային տարեգրքի 10-րդ հոդվածի 1-ին կետի	5	70,099,398	72,261,349	տեխ. 1
88,285,000 Գործարարական նպատակներ (ԳՆ) 2024 թվականի հարկային տարեգրքի 10-րդ հոդվածի 1-ին կետի	6	72,988,935	87,753,671	տեխ. 1
765,000 Գործարարական նպատակներ (ԳՆ) 2024 թվականի հարկային տարեգրքի 10-րդ հոդվածի 1-ին կետի	7	256,271	239,122	
- Գործարարական նպատակներ (ԳՆ) 2024 թվականի հարկային տարեգրքի 10-րդ հոդվածի 1-ին կետի	8	-	-	
173,960,000 Գործարարական նպատակներ (ԳՆ) 2024 թվականի հարկային տարեգրքի 10-րդ հոդվածի 1-ին կետի	9	143,344,314	160,234,342	
- Գործարարական նպատակներ (ԳՆ) 2024 թվականի հարկային տարեգրքի 10-րդ հոդվածի 1-ին կետի		-	-	
32,846,293 Գործարարական նպատակներ (ԳՆ) 2024 թվականի հարկային տարեգրքի 10-րդ հոդվածի 1-ին կետի	10	14,414,999	8,025,271	
729,153,707 Գործարարական նպատակներ (ԳՆ) 2024 թվականի հարկային տարեգրքի 10-րդ հոդվածի 1-ին կետի	11	116,504,255	56,097,125	
610,000,000 Գործարարական նպատակներ (ԳՆ) 2024 թվականի հարկային տարեգրքի 10-րդ հոդվածի 1-ին կետի	12	123,892,244	27,714,203	տեխ. 1
- Գործարարական նպատակներ (ԳՆ) 2024 թվականի հարկային տարեգրքի 10-րդ հոդվածի 1-ին կետի	13	-	-	
500,000 Գործարարական նպատակներ (ԳՆ) 2024 թվականի հարկային տարեգրքի 10-րդ հոդվածի 1-ին կետի	14	122,400	336,204	
497,000,000 Գործարարական նպատակներ (ԳՆ) 2024 թվականի հարկային տարեգրքի 10-րդ հոդվածի 1-ին կետի	15	-	25,786,708	
1,809,500,000 Գործարարական նպատակներ (ԳՆ) 2024 թվականի հարկային տարեգրքի 10-րդ հոդվածի 1-ին կետի		254,933,917	118,819,511	
- Գործարարական նպատակներ (ԳՆ) 2024 թվականի հարկային տարեգրքի 10-րդ հոդվածի 1-ին կետի		8,396,816	3,824,807	տեխ. 1
- Գործարարական նպատակներ (ԳՆ) 2024 թվականի հարկային տարեգրքի 10-րդ հոդվածի 1-ին կետի		4,980,023	6,557,541	տեխ. 1
- Գործարարական նպատակներ (ԳՆ) 2024 թվականի հարկային տարեգրքի 10-րդ հոդվածի 1-ին կետի		-	-	
- Գործարարական նպատակներ (ԳՆ) 2024 թվականի հարկային տարեգրքի 10-րդ հոդվածի 1-ին կետի		13,376,839	10,382,408	
- Գործարարական նպատակներ (ԳՆ) 2024 թվականի հարկային տարեգրքի 10-րդ հոդվածի 1-ին կետի		411,635,070	289,456,261	
- Գործարարական նպատակներ (ԳՆ) 2024 թվականի հարկային տարեգրքի 10-րդ հոդվածի 1-ին կետի		(246,417,025)	(43,822,170)	
- Գործարարական նպատակներ (ԳՆ) 2024 թվականի հարկային տարեգրքի 10-րդ հոդվածի 1-ին կետի		(246,771,797)	(43,822,170)	տեխ. 1
- Գործարարական նպատակներ (ԳՆ) 2024 թվականի հարկային տարեգրքի 10-րդ հոդվածի 1-ին կետի		334,772	-	տեխ. 1
- Գործարարական նպատակներ (ԳՆ) 2024 թվականի հարկային տարեգրքի 10-րդ հոդվածի 1-ին կետի		(246,437,023)	(43,822,170)	

2024 අගෝස්තු 31 දිනේ ව.වසංගතය
 ගිණුම් විස්තරයේ කෙටුම්පත

අදාළ වශයෙන්

විස්තරය	අංශය	ව.වසංගතය	
		2024 අග	2023 අග
මුළු පිරිසිදුකරණය			
ආහාර, පානය, පැහැදිලි කිරීමේ වැටුප් ව.වසංගතය	අ/අ/අ	245,940,780	245,759,818
මුළු පිරිසිදුකරණය			
ලැබූ සේවාවන්	අ/අ/ව.ව.ව.	10,606,988	9,127,877
නව අගය වැටුප් සහතිකයේ වැටුප්	අ/අ/ව	334,772	-
මුළු පිරිසිදුකරණය		256,882,540	255,087,695
පිරිසිදුකරණය / ව.වසංගතය			
වැටුප්/වැටුප් පිරිසිදුකරණය		8,292,475	6,803,600
ආහාර, පානය, පැහැදිලි කිරීමේ වැටුප් ව.වසංගතය		245,940,780	245,759,818
නව අගය වැටුප් සහතිකයේ වැටුප්	අ/අ/ව	-	-
මුළු පිරිසිදුකරණය		256,882,540	255,087,695
වැටුප්/වැටුප් පිරිසිදුකරණය			
වැටුප් සේවාවන්	අ/අ/ව	2,214,514	2,524,271
වැටුප් සේවාවන්/වැටුප් සේවාවන්	අ/අ/ව	334,772	-
මුළු පිරිසිදුකරණය		2,549,286	2,524,271

මෙහි මුදලක් 07 උපයු 31 හෝ අඩු 2 උපයු අඩු 7 කොටසක් හැරිමට මුදලක් ගෙවීම් මාසයන්හි මුදල් සංරක්ෂණයක් සහිතව
 පවත්වා ගනු ලැබූවේ/විකේන්ද්‍රීකරණයක් මෙහි මුදලක් 54 උපයු 96-හෝ වැඩි වශයෙන් වශයෙන් සහතික
 කළාවන්හි මිලදා ගත් මුදල් සහතිකයක් ව.වසංගතය පවත්වා ගත්. 2024 අග අගෝස්තු 16.12.2024 දිනේ ම.ව.ව.ව.ව.
 මු. 06 අග සහතිකයක් මිලදා ගැනීම මුදල් සහතිකයක් 130 අග 151 අගයන්හි මුදලක් ගෙවීමට
 මුළු විකේන්ද්‍රීකරණය පවත්වා ගැනීමට කොටසක් වශයෙන් මුදල් සහතිකයක් මුදල් සහතිකයක් මුදල් සහතිකයක්
 අග මුදල් සහතිකයක් මුදල් සහතිකයක් මුදල් සහතිකයක් මුදල් සහතිකයක් මුදල් සහතිකයක් මුදල් සහතිකයක්
 මුදල් සහතිකයක් මුදල් සහතිකයක් මුදල් සහතිකයක් මුදල් සහතිකයක් මුදල් සහතිකයක් මුදල් සහතිකයක්

මුළු පිරිසිදුකරණය වැටුප්/වැටුප් පිරිසිදුකරණය වැටුප්/වැටුප් පිරිසිදුකරණය වැටුප්/වැටුප් පිරිසිදුකරණය වැටුප්/වැටුප් පිරිසිදුකරණය
 වැටුප්/වැටුප් පිරිසිදුකරණය වැටුප්/වැටුප් පිරිසිදුකරණය වැටුප්/වැටුප් පිරිසිදුකරණය වැටුප්/වැටුප් පිරිසිදුකරණය
 වැටුප්/වැටුප් පිරිසිදුකරණය වැටුප්/වැටුප් පිරිසිදුකරණය වැටුප්/වැටුප් පිරිසිදුකරණය වැටුප්/වැටුප් පිරිසිදුකරණය

(අත්සන)
 මුදල් සහතිකයක් ව.වසංගතය
 මුදල් සහතිකයක් ව.වසංගතය
 2024/08/31

වැටුප්/වැටුප් පිරිසිදුකරණය
 මුදල් සහතිකයක් ව.වසංගතය
 මුදල් සහතිකයක් ව.වසංගතය

(අත්සන)
 මුදල් සහතිකයක් ව.වසංගතය
 මුදල් සහතිකයක් ව.වසංගතය
 2024/08/31

Aruni Ranaraja
 Secretary
 Ministry of Foreign Affairs,
 Foreign Employment and Tourism
 Sri Lanka

S.N. Hapuarachchi
 Chief Financial Officer
 Ministry of Tourism and Culture
 89/84, Maradana Road
 Colombo 02.

2024 ഏപ്രിൽ 31 ലെ ഗ്രൂപ്പിന് ഒരു-ചെയ്തതായും വിലയിരുത്തലില്ലാത്തതായും ഉള്ള മൂലധന വിവരങ്ങൾ

മൂലധന വിവരങ്ങൾ (രൂപ) - കൂടുതൽ വിവരങ്ങൾ (അനുബന്ധം) നോക്കുക

മൂലധന വിവരങ്ങൾ	മൂലധന വിവരങ്ങൾ	മൂലധന വിവരങ്ങൾ	മൂലധന വിവരങ്ങൾ	മൂലധന വിവരങ്ങൾ	മൂലധന വിവരങ്ങൾ	മൂലധന വിവരങ്ങൾ	മൂലധന വിവരങ്ങൾ	മൂലധന വിവരങ്ങൾ	മൂലധന വിവരങ്ങൾ
മൂലധന വിവരങ്ങൾ	മൂലധന വിവരങ്ങൾ	മൂലധന വിവരങ്ങൾ	മൂലധന വിവരങ്ങൾ	മൂലധന വിവരങ്ങൾ	മൂലധന വിവരങ്ങൾ	മൂലധന വിവരങ്ങൾ	മൂലധന വിവരങ്ങൾ	മൂലധന വിവരങ്ങൾ	മൂലധന വിവരങ്ങൾ
മൂലധന വിവരങ്ങൾ	മൂലധന വിവരങ്ങൾ	മൂലധന വിവരങ്ങൾ	മൂലധന വിവരങ്ങൾ	മൂലധന വിവരങ്ങൾ	മൂലധന വിവരങ്ങൾ	മൂലധന വിവരങ്ങൾ	മൂലധന വിവരങ്ങൾ	മൂലധന വിവരങ്ങൾ	മൂലധന വിവരങ്ങൾ
മൂലധന വിവരങ്ങൾ (1)	168,150,000	5,810,000	-	171,060,000	145,344,314	2,061,000			
മൂലധന വിവരങ്ങൾ (2)	12,500,000	-	-	12,500,000	2,025,116	10,474,885			
മൂലധന വിവരങ്ങൾ	180,650,000	5,810,000	-	186,460,000	145,369,730	11,535,885			
മൂലധന വിവരങ്ങൾ (1)	-	-	-	-	-	-			
മൂലധന വിവരങ്ങൾ (2)	1,857,000,000	-	-	1,857,000,000	252,908,502	1,604,091,498			
മൂലധന വിവരങ്ങൾ	1,857,000,000	-	-	1,857,000,000	252,908,502	1,604,091,498			
മൂലധന വിവരങ്ങൾ	2,037,650,000	5,810,000	-	2,043,460,000	398,278,232	1,615,181,709			

മൂലധന വിവരങ്ങൾ കൂടുതൽ വിവരങ്ങൾ (അനുബന്ധം) നോക്കുക

Ģeogrāfiskā ierobežotība Nr. 117

amatslaika un atpūtas laika ierobežotība (tūkst. €)

Ierobežotība	2019. gada 01.01.				2019. gada 12.31.				Ierobežotība
	Ierobežotība		Ierobežotība		Ierobežotība		Ierobežotība		
	amatslaika ierobežotība	atpūtas laika ierobežotība	amatslaika ierobežotība	atpūtas laika ierobežotība	amatslaika ierobežotība	atpūtas laika ierobežotība	amatslaika ierobežotība	atpūtas laika ierobežotība	
117. Ierobežotība Nr. 117	117.000	117.000	117.000	117.000	117.000	117.000	117.000	117.000	117.000
117.001. Ierobežotība Nr. 117.001	117.000	117.000	117.000	117.000	117.000	117.000	117.000	117.000	117.000
117.002. Ierobežotība Nr. 117.002	117.000	117.000	117.000	117.000	117.000	117.000	117.000	117.000	117.000
117. Ierobežotība Nr. 117	117.000	117.000	117.000	117.000	117.000	117.000	117.000	117.000	117.000

2024. gada 12. mēn. 31. dienā izpildes rādītāju pārbaudes rezultāti

Izdevuma nosaukums	Kopējais izdevums			Izdevums uz 1000 iedzīvotājiem			Izdevuma apmērs uz 1000 iedzīvotājiem	Izdevuma apmērs uz 1000 iedzīvotājiem	Izdevuma apmērs uz 1000 iedzīvotājiem	Izdevuma apmērs uz 1000 iedzīvotājiem
	Plāns	Pretendents	Patērētājs	Plāns	Pretendents	Patērētājs				
1. Izdevuma nosaukums	11	11,111	11,111	11,111	11,111	11,111	11,111	11,111	11,111	11,111
2. Izdevuma nosaukums	12	12,111	12,111	12,111	12,111	12,111	12,111	12,111	12,111	12,111
3. Izdevuma nosaukums	13	13,111	13,111	13,111	13,111	13,111	13,111	13,111	13,111	13,111
4. Izdevuma nosaukums	14	14,111	14,111	14,111	14,111	14,111	14,111	14,111	14,111	14,111
5. Izdevuma nosaukums	15	15,111	15,111	15,111	15,111	15,111	15,111	15,111	15,111	15,111
6. Izdevuma nosaukums	16	16,111	16,111	16,111	16,111	16,111	16,111	16,111	16,111	16,111
7. Izdevuma nosaukums	17	17,111	17,111	17,111	17,111	17,111	17,111	17,111	17,111	17,111
8. Izdevuma nosaukums	18	18,111	18,111	18,111	18,111	18,111	18,111	18,111	18,111	18,111
9. Izdevuma nosaukums	19	19,111	19,111	19,111	19,111	19,111	19,111	19,111	19,111	19,111
10. Izdevuma nosaukums	20	20,111	20,111	20,111	20,111	20,111	20,111	20,111	20,111	20,111
11. Izdevuma nosaukums	21	21,111	21,111	21,111	21,111	21,111	21,111	21,111	21,111	21,111
12. Izdevuma nosaukums	22	22,111	22,111	22,111	22,111	22,111	22,111	22,111	22,111	22,111
13. Izdevuma nosaukums	23	23,111	23,111	23,111	23,111	23,111	23,111	23,111	23,111	23,111
14. Izdevuma nosaukums	24	24,111	24,111	24,111	24,111	24,111	24,111	24,111	24,111	24,111
15. Izdevuma nosaukums	25	25,111	25,111	25,111	25,111	25,111	25,111	25,111	25,111	25,111
16. Izdevuma nosaukums	26	26,111	26,111	26,111	26,111	26,111	26,111	26,111	26,111	26,111
17. Izdevuma nosaukums	27	27,111	27,111	27,111	27,111	27,111	27,111	27,111	27,111	27,111
18. Izdevuma nosaukums	28	28,111	28,111	28,111	28,111	28,111	28,111	28,111	28,111	28,111
19. Izdevuma nosaukums	29	29,111	29,111	29,111	29,111	29,111	29,111	29,111	29,111	29,111
20. Izdevuma nosaukums	30	30,111	30,111	30,111	30,111	30,111	30,111	30,111	30,111	30,111
21. Izdevuma nosaukums	31	31,111	31,111	31,111	31,111	31,111	31,111	31,111	31,111	31,111
22. Izdevuma nosaukums	32	32,111	32,111	32,111	32,111	32,111	32,111	32,111	32,111	32,111
23. Izdevuma nosaukums	33	33,111	33,111	33,111	33,111	33,111	33,111	33,111	33,111	33,111
24. Izdevuma nosaukums	34	34,111	34,111	34,111	34,111	34,111	34,111	34,111	34,111	34,111
25. Izdevuma nosaukums	35	35,111	35,111	35,111	35,111	35,111	35,111	35,111	35,111	35,111
26. Izdevuma nosaukums	36	36,111	36,111	36,111	36,111	36,111	36,111	36,111	36,111	36,111
27. Izdevuma nosaukums	37	37,111	37,111	37,111	37,111	37,111	37,111	37,111	37,111	37,111
28. Izdevuma nosaukums	38	38,111	38,111	38,111	38,111	38,111	38,111	38,111	38,111	38,111
29. Izdevuma nosaukums	39	39,111	39,111	39,111	39,111	39,111	39,111	39,111	39,111	39,111
30. Izdevuma nosaukums	40	40,111	40,111	40,111	40,111	40,111	40,111	40,111	40,111	40,111
31. Izdevuma nosaukums	41	41,111	41,111	41,111	41,111	41,111	41,111	41,111	41,111	41,111
32. Izdevuma nosaukums	42	42,111	42,111	42,111	42,111	42,111	42,111	42,111	42,111	42,111
33. Izdevuma nosaukums	43	43,111	43,111	43,111	43,111	43,111	43,111	43,111	43,111	43,111
34. Izdevuma nosaukums	44	44,111	44,111	44,111	44,111	44,111	44,111	44,111	44,111	44,111
35. Izdevuma nosaukums	45	45,111	45,111	45,111	45,111	45,111	45,111	45,111	45,111	45,111
36. Izdevuma nosaukums	46	46,111	46,111	46,111	46,111	46,111	46,111	46,111	46,111	46,111
37. Izdevuma nosaukums	47	47,111	47,111	47,111	47,111	47,111	47,111	47,111	47,111	47,111
38. Izdevuma nosaukums	48	48,111	48,111	48,111	48,111	48,111	48,111	48,111	48,111	48,111
39. Izdevuma nosaukums	49	49,111	49,111	49,111	49,111	49,111	49,111	49,111	49,111	49,111
40. Izdevuma nosaukums	50	50,111	50,111	50,111	50,111	50,111	50,111	50,111	50,111	50,111

2024 gada 31. diem. izstrādāts MCH-ārkaitis izstrādāts MCH-ārkaitis

Izstrādāts MCH-ārkaitis izstrādāts MCH-ārkaitis

Izstrādāts MCH-ārkaitis izstrādāts MCH-ārkaitis	Izstrādāts MCH-ārkaitis izstrādāts MCH-ārkaitis			Izstrādāts MCH-ārkaitis izstrādāts MCH-ārkaitis			Izstrādāts MCH-ārkaitis izstrādāts MCH-ārkaitis		
	Izstrādāts MCH-ārkaitis izstrādāts MCH-ārkaitis	Izstrādāts MCH-ārkaitis izstrādāts MCH-ārkaitis	Izstrādāts MCH-ārkaitis izstrādāts MCH-ārkaitis	Izstrādāts MCH-ārkaitis izstrādāts MCH-ārkaitis	Izstrādāts MCH-ārkaitis izstrādāts MCH-ārkaitis	Izstrādāts MCH-ārkaitis izstrādāts MCH-ārkaitis	Izstrādāts MCH-ārkaitis izstrādāts MCH-ārkaitis	Izstrādāts MCH-ārkaitis izstrādāts MCH-ārkaitis	Izstrādāts MCH-ārkaitis izstrādāts MCH-ārkaitis
1	1000000	1000000	1000000	1000000	1000000	1000000	1000000	1000000	1000000
2	1000000	1000000	1000000	1000000	1000000	1000000	1000000	1000000	1000000
3	1000000	1000000	1000000	1000000	1000000	1000000	1000000	1000000	1000000
4	1000000	1000000	1000000	1000000	1000000	1000000	1000000	1000000	1000000
5	1000000	1000000	1000000	1000000	1000000	1000000	1000000	1000000	1000000
6	1000000	1000000	1000000	1000000	1000000	1000000	1000000	1000000	1000000
7	1000000	1000000	1000000	1000000	1000000	1000000	1000000	1000000	1000000
8	1000000	1000000	1000000	1000000	1000000	1000000	1000000	1000000	1000000
9	1000000	1000000	1000000	1000000	1000000	1000000	1000000	1000000	1000000
10	1000000	1000000	1000000	1000000	1000000	1000000	1000000	1000000	1000000

2014. gada 31. dec. stāvokļa nosaukuma Grodzānā nāgā

2014. gada 31. dec. stāvokļa nosaukuma Grodzānā nāgā

Grozdzānā nāgā nosaukums	Grozdzānā nāgā				Grozdzānā nāgā				Grozdzānā nāgā
	01	02	03	04	05	06	07-10	11-12	
10. Grodzānā nāgā	01	02	03	04	05	06	07-10	11-12	13
11. Grodzānā nāgā	01	02	03	04	05	06	07-10	11-12	13
12. Grodzānā nāgā	01	02	03	04	05	06	07-10	11-12	13
13. Grodzānā nāgā	01	02	03	04	05	06	07-10	11-12	13

2014. gada 31. dec. stāvokļa pārskats

2014. gada 31. dec. stāvokļa pārskats

Balansā iekļauts	Izdevumi		Izdevumi		Izdevumi		Izdevumi		Izdevumi																																																																																																																																																																																																																																																																																																																																																																																																																																																																																																																																																																																																																																																																																																																																																																																																																																																																																																																																																																																																																														
	atbilstoši	atbilstoši	atbilstoši	atbilstoši	atbilstoši	atbilstoši	atbilstoši	atbilstoši	atbilstoši	atbilstoši																																																																																																																																																																																																																																																																																																																																																																																																																																																																																																																																																																																																																																																																																																																																																																																																																																																																																																																																																																																																																													
1	2	3	4	5	6	7	8	9	10	11	12	13	14	15	16	17	18	19	20	21	22	23	24	25	26	27	28	29	30	31	32	33	34	35	36	37	38	39	40	41	42	43	44	45	46	47	48	49	50	51	52	53	54	55	56	57	58	59	60	61	62	63	64	65	66	67	68	69	70	71	72	73	74	75	76	77	78	79	80	81	82	83	84	85	86	87	88	89	90	91	92	93	94	95	96	97	98	99	100	101	102	103	104	105	106	107	108	109	110	111	112	113	114	115	116	117	118	119	120	121	122	123	124	125	126	127	128	129	130	131	132	133	134	135	136	137	138	139	140	141	142	143	144	145	146	147	148	149	150	151	152	153	154	155	156	157	158	159	160	161	162	163	164	165	166	167	168	169	170	171	172	173	174	175	176	177	178	179	180	181	182	183	184	185	186	187	188	189	190	191	192	193	194	195	196	197	198	199	200	201	202	203	204	205	206	207	208	209	210	211	212	213	214	215	216	217	218	219	220	221	222	223	224	225	226	227	228	229	230	231	232	233	234	235	236	237	238	239	240	241	242	243	244	245	246	247	248	249	250	251	252	253	254	255	256	257	258	259	260	261	262	263	264	265	266	267	268	269	270	271	272	273	274	275	276	277	278	279	280	281	282	283	284	285	286	287	288	289	290	291	292	293	294	295	296	297	298	299	300	301	302	303	304	305	306	307	308	309	310	311	312	313	314	315	316	317	318	319	320	321	322	323	324	325	326	327	328	329	330	331	332	333	334	335	336	337	338	339	340	341	342	343	344	345	346	347	348	349	350	351	352	353	354	355	356	357	358	359	360	361	362	363	364	365	366	367	368	369	370	371	372	373	374	375	376	377	378	379	380	381	382	383	384	385	386	387	388	389	390	391	392	393	394	395	396	397	398	399	400	401	402	403	404	405	406	407	408	409	410	411	412	413	414	415	416	417	418	419	420	421	422	423	424	425	426	427	428	429	430	431	432	433	434	435	436	437	438	439	440	441	442	443	444	445	446	447	448	449	450	451	452	453	454	455	456	457	458	459	460	461	462	463	464	465	466	467	468	469	470	471	472	473	474	475	476	477	478	479	480	481	482	483	484	485	486	487	488	489	490	491	492	493	494	495	496	497	498	499	500	501	502	503	504	505	506	507	508	509	510	511	512	513	514	515	516	517	518	519	520	521	522	523	524	525	526	527	528	529	530	531	532	533	534	535	536	537	538	539	540	541	542	543	544	545	546	547	548	549	550	551	552	553	554	555	556	557	558	559	560	561	562	563	564	565	566	567	568	569	570	571	572	573	574	575	576	577	578	579	580	581	582	583	584	585	586	587	588	589	590	591	592	593	594	595	596	597	598	599	600	601	602	603	604	605	606	607	608	609	610	611	612	613	614	615	616	617	618	619	620	621	622	623	624	625	626	627	628	629	630	631	632	633	634	635	636	637	638	639	640	641	642	643	644	645	646	647	648	649	650	651	652	653	654	655	656	657	658	659	660	661	662	663	664	665	666	667	668	669	670	671	672	673	674	675	676	677	678	679	680	681	682	683	684	685	686	687	688	689	690	691	692	693	694	695	696	697	698	699	700	701	702	703	704	705	706	707	708	709	710	711	712	713	714	715	716	717	718	719	720	721	722	723	724	725	726	727	728	729	730	731	732	733	734	735	736	737	738	739	740	741	742	743	744	745	746	747	748	749	750	751	752	753	754	755	756	757	758	759	760	761	762	763	764	765	766	767	768	769	770	771	772	773	774	775	776	777	778	779	780	781	782	783	784	785	786	787	788	789	790	791	792	793	794	795	796	797	798	799	800	801	802	803	804	805	806	807	808	809	810	811	812	813	814	815	816	817	818	819	820	821	822	823	824	825	826	827	828	829	830	831	832	833	834	835	836	837	838	839	840	841	842	843	844	845	846	847	848	849	850	851	852	853	854	855	856	857	858	859	860	861	862	863	864	865	866	867	868	869	870	871	872	873	874	875	876	877	878	879	880	881	882	883	884	885	886	887	888	889	890	891	892	893	894	895	896	897	898	899	900	901	902	903	904	905	906	907	908	909	910	911	912	913	914	915	916	917	918	919	920	921	922	923	924	925	926	927	928	929	930	931	932	933	934	935	936	937	938	939	940	941	942	943	944	945	946	947	948	949	950	951	952	953	954	955	956	957	958	959	960	961	962	963	964	965	966	967	968	969	970	971	972	973	974	975	976	977	978	979	980	981	982	983	984	985	986	987	988	989	990	991	992	993	994	995	996	997	998	999	1000

ՀԱՅԱՍՏԱՆԻ ՀԱՆՐԱՊԵՏՈՒԹՅԱՆ ԱՐԴԱՐԱԴԱՐԱՆԻ ԴԱՏԱՆԻ ԿԱՆՈՒՄԻ

Պատվարի կառուցման աշխատանքի մասին հրավերի հետևանքով իրականացվող աշխատանքների մասին

Պատվարի կառուցման աշխատանքի մասին հրավերի հետևանքով իրականացվող աշխատանքների մասին

Պատվարի կառուցման աշխատանքի մասին հրավերի հետևանքով իրականացվող աշխատանքների մասին	Պատվարի կառուցման աշխատանքի մասին							Գնահատման արդյունքներ				
	Վճարումը հարմար է անցկացնել հետևյալ ժամկետում	Վճարումը հարմար է անցկացնել հետևյալ ժամկետում	Վճարումը հարմար է անցկացնել հետևյալ ժամկետում	Վճարումը հարմար է անցկացնել հետևյալ ժամկետում	Վճարումը հարմար է անցկացնել հետևյալ ժամկետում	Վճարումը հարմար է անցկացնել հետևյալ ժամկետում	Վճարումը հարմար է անցկացնել հետևյալ ժամկետում	Գնահատման արդյունքներ	Վճարումը հարմար է անցկացնել հետևյալ ժամկետում	Վճարումը հարմար է անցկացնել հետևյալ ժամկետում	Վճարումը հարմար է անցկացնել հետևյալ ժամկետում	Վճարումը հարմար է անցկացնել հետևյալ ժամկետում
1000000000	1000000000	1000000000	1000000000	1000000000	1000000000	1000000000	1000000000	1000000000	1000000000	1000000000	1000000000	1000000000
1000000000	1000000000	1000000000	1000000000	1000000000	1000000000	1000000000	1000000000	1000000000	1000000000	1000000000	1000000000	1000000000
1000000000	1000000000	1000000000	1000000000	1000000000	1000000000	1000000000	1000000000	1000000000	1000000000	1000000000	1000000000	1000000000
1000000000	1000000000	1000000000	1000000000	1000000000	1000000000	1000000000	1000000000	1000000000	1000000000	1000000000	1000000000	1000000000

2014 tahun 11 (11) periode pelaksanaan kegiatan KSP
 Jenis dan pelaksanaan yang akan dilaksanakan oleh

No	Jenis dan pelaksanaan yang akan dilaksanakan oleh	Kegiatan					Lokasi		
		1. Tahap awal (1)	2. Tahap persiapan (2)	3. Tahap pelaksanaan (3)	4. Tahap evaluasi (4)	5. Tahap penutupian (5)	1. Lokasi	2. Waktu	3. Biaya
1	Kegiatan awal	11	11	11	11	11	11	11	11
2	Kegiatan persiapan	11	11	11	11	11	11	11	11
3	Kegiatan pelaksanaan	11	11	11	11	11	11	11	11
4	Kegiatan evaluasi	11	11	11	11	11	11	11	11
5	Kegiatan penutupian	11	11	11	11	11	11	11	11

2014. gada 11. jūn. grozījumi tiesiskārtības aktos
 Ministru kabineta noteikumu Nr. 104
 "Par 2014. gada 11. jūn. grozījumiem tiesiskārtības aktos"

1. pielikums Nr. 104

Nr.	Izstrādātāja nosaukums	Izstrādātāja nosaukums			Izstrādātāja nosaukums			Izstrādātāja nosaukums	Izstrādātāja nosaukums
		11	12	13	14	15	16		
1	1. pielikums Nr. 104	11	12	13	14	15	16	17	18
2	2. pielikums Nr. 104	11	12	13	14	15	16	17	18
3	3. pielikums Nr. 104	11	12	13	14	15	16	17	18
4	4. pielikums Nr. 104	11	12	13	14	15	16	17	18
5	5. pielikums Nr. 104	11	12	13	14	15	16	17	18
6	6. pielikums Nr. 104	11	12	13	14	15	16	17	18
7	7. pielikums Nr. 104	11	12	13	14	15	16	17	18
8	8. pielikums Nr. 104	11	12	13	14	15	16	17	18

ՀԱՅԱՍՏԱՆԻ ԴԱՏԱՎՈՐՈՒԹՅԱՆ ԿՈՄԻՏԵ ԱՐԴԱՐԱԴՐՈՒՄԻ ԱՐԿԻՎԻ ԿՈՄԻՏԵ

Համար՝ 001/15

Բանաձևի անվանումը	Կատարող	Վարձավճարում	Կատարման թիվը	Վճարման ամսաթիվը	Վճարման գումարը	Կատարման վիճակը	Կատարման արժեքը	Կատարման համար
ՀԱՅԱՍՏԱՆԻ ԴԱՏԱՎՈՐՈՒԹՅԱՆ ԿՈՄԻՏԵ	ՀԱՅԱՍՏԱՆԻ ԴԱՏԱՎՈՐՈՒԹՅԱՆ ԿՈՄԻՏԵ	Վճարված է	001/15	15.11.15	4,000,000	Վճարված է	4,000,000	001/15
ՀԱՅԱՍՏԱՆԻ ԴԱՏԱՎՈՐՈՒԹՅԱՆ ԿՈՄԻՏԵ	ՀԱՅԱՍՏԱՆԻ ԴԱՏԱՎՈՐՈՒԹՅԱՆ ԿՈՄԻՏԵ	Վճարված է	001/15	15.11.15	4,000,000	Վճարված է	4,000,000	001/15
ԸՆԴՀԱՆ ԳՆԱՀԱՆՈՒՄ					8,000,000		8,000,000	

Վճարված է 001/15

Վճարված է 001/15

ՀԱՅԱՍՏԱՆԻ ԱՊՐԱՆՔԱԿԱՆ ԲԱՆԿԻ ԱՍՏԻՆԻ ԱՊՐԱՆՔԱԿԱՆ ԲԱՆԿԻ ԲԱՆԿԱՅԻՆ ԳՐԱՆՑՈՒՄԻ ԳՆԱՀՈՒՄԻ ԱՊՐԱՆՔԱԿԱՆ ԲԱՆԿԻ ԳՆԱՀՈՒՄԻ

ՀԱՅԱՍՏԱՆԻ ԱՊՐԱՆՔԱԿԱՆ ԲԱՆԿԻ ԱՍՏԻՆԻ ԱՊՐԱՆՔԱԿԱՆ ԲԱՆԿԻ ԲԱՆԿԱՅԻՆ ԳՐԱՆՑՈՒՄԻ ԳՆԱՀՈՒՄԻ ԱՊՐԱՆՔԱԿԱՆ ԲԱՆԿԻ ԳՆԱՀՈՒՄԻ

ՀԱՅԱՍՏԱՆԻ ԱՊՐԱՆՔԱԿԱՆ ԲԱՆԿԻ ԱՍՏԻՆԻ ԱՊՐԱՆՔԱԿԱՆ ԲԱՆԿԻ ԲԱՆԿԱՅԻՆ ԳՐԱՆՑՈՒՄԻ ԳՆԱՀՈՒՄԻ ԱՊՐԱՆՔԱԿԱՆ ԲԱՆԿԻ ԳՆԱՀՈՒՄԻ

Հարկային կատեգորիա	Հարկի արժեք	Հարկի վճարման թիվ	Հարկի վճարման ամսաթիվ	Հարկի վճարման գումարը	Հարկի վճարման ամսաթիվ	Հարկի վճարման գումարը	Հարկի վճարման ամսաթիվ	Հարկի վճարման գումարը	Հարկի վճարման ամսաթիվ
Հարկային կատեգորիա 1	48,000,000	10	2023.01.10	48,000,000	2023.01.10	48,000,000	2023.01.10	48,000,000	2023.01.10
Հարկային կատեգորիա 2	1,000,000	10	2023.01.10	1,000,000	2023.01.10	1,000,000	2023.01.10	1,000,000	2023.01.10
Հարկային կատեգորիա 3	30,000,000	10	2023.01.10	30,000,000	2023.01.10	30,000,000	2023.01.10	30,000,000	2023.01.10
Հարկային կատեգորիա 4	500,000	10	2023.01.10	500,000	2023.01.10	500,000	2023.01.10	500,000	2023.01.10
Հարկային կատեգորիա 5	1,000,000	10	2023.01.10	1,000,000	2023.01.10	1,000,000	2023.01.10	1,000,000	2023.01.10
Ընդամենը	50,500,000			50,500,000		50,500,000		50,500,000	

Сурвалж 1-р / 121
 121-р бүлэг: "Хүний нөөц" / 121-р бүлэг: "Хүний нөөц" / 121-р бүлэг: "Хүний нөөц"
 121-р бүлэг: "Хүний нөөц" / 121-р бүлэг: "Хүний нөөц" / 121-р бүлэг: "Хүний нөөц"

Сурвалж 1-р / 121	Мөн	Хүний нөөц	Хүний нөөц	Хүний нөөц	Хүний нөөц	Хүний нөөц	Хүний нөөц	Хүний нөөц	Хүний нөөц	Хүний нөөц
121-р бүлэг: "Хүний нөөц"	5									
121-р бүлэг: "Хүний нөөц"	6									

Հանձնարարական թիվ 122
 Հանձնարարական թիվ 122
 Հանձնարարական թիվ 122
 Հանձնարարական թիվ 122

Հանձնարարական թիվ	Նկարագրող հոդ	Միավորների քանակ	Միավորի գին	Ընդամենը	Մեկ ժամանակում	Մեկ ժամանակում	Մեկ ժամանակում	Մեկ ժամանակում
122	Հանձնարարական թիվ 122							
123	Հանձնարարական թիվ 123							
124	Հանձնարարական թիվ 124							
125	Հանձնարարական թիվ 125							
126	Հանձնարարական թիվ 126							
127	Հանձնարարական թիվ 127							
128	Հանձնարարական թիվ 128							
129	Հանձնարարական թիվ 129							
130	Հանձնարարական թիվ 130							
131	Հանձնարարական թիվ 131							
132	Հանձնարարական թիվ 132							
133	Հանձնարարական թիվ 133							
134	Հանձնարարական թիվ 134							
135	Հանձնարարական թիվ 135							
136	Հանձնարարական թիվ 136							
137	Հանձնարարական թիվ 137							
138	Հանձնարարական թիվ 138							
139	Հանձնարարական թիվ 139							
140	Հանձնարարական թիվ 140							
141	Հանձնարարական թիվ 141							
142	Հանձնարարական թիվ 142							
143	Հանձնարարական թիվ 143							
144	Հանձնարարական թիվ 144							
145	Հանձնարարական թիվ 145							
146	Հանձնարարական թիվ 146							
147	Հանձնարարական թիվ 147							
148	Հանձնարարական թիվ 148							
149	Հանձնարարական թիվ 149							
150	Հանձնարարական թիվ 150							
151	Հանձնարարական թիվ 151							
152	Հանձնարարական թիվ 152							
153	Հանձնարարական թիվ 153							
154	Հանձնարարական թիվ 154							
155	Հանձնարարական թիվ 155							
156	Հանձնարարական թիվ 156							
157	Հանձնարարական թիվ 157							
158	Հանձնարարական թիվ 158							
159	Հանձնարարական թիվ 159							
160	Հանձնարարական թիվ 160							
161	Հանձնարարական թիվ 161							
162	Հանձնարարական թիվ 162							
163	Հանձնարարական թիվ 163							
164	Հանձնարարական թիվ 164							
165	Հանձնարարական թիվ 165							
166	Հանձնարարական թիվ 166							
167	Հանձնարարական թիվ 167							
168	Հանձնարարական թիվ 168							
169	Հանձնարարական թիվ 169							
170	Հանձնարարական թիվ 170							
171	Հանձնարարական թիվ 171							
172	Հանձնարարական թիվ 172							
173	Հանձնարարական թիվ 173							
174	Հանձնարարական թիվ 174							
175	Հանձնարարական թիվ 175							
176	Հանձնարարական թիվ 176							
177	Հանձնարարական թիվ 177							
178	Հանձնարարական թիվ 178							
179	Հանձնարարական թիվ 179							
180	Հանձնարարական թիվ 180							
181	Հանձնարարական թիվ 181							
182	Հանձնարարական թիվ 182							
183	Հանձնարարական թիվ 183							
184	Հանձնարարական թիվ 184							
185	Հանձնարարական թիվ 185							
186	Հանձնարարական թիվ 186							
187	Հանձնարարական թիվ 187							
188	Հանձնարարական թիվ 188							
189	Հանձնարարական թիվ 189							
190	Հանձնարարական թիվ 190							
191	Հանձնարարական թիվ 191							
192	Հանձնարարական թիվ 192							
193	Հանձնարարական թիվ 193							
194	Հանձնարարական թիվ 194							
195	Հանձնարարական թիվ 195							
196	Հանձնարարական թիվ 196							
197	Հանձնարարական թիվ 197							
198	Հանձնարարական թիվ 198							
199	Հանձնարարական թիվ 199							
200	Հանձնարարական թիվ 200							

Այլու Գրածը որն էլ Ինչպես Բնութագրվում է Գրողի Գործունեության Վերաբերյալ
 Ձեռագիր ըստ սպարձման օրվա առաջին օրվա (սպարձման օրվա)

Գրողի անունը	Գրքի անունը	Տարի	Քանակ (ընդամենը)	Վերաբերյալ (ընդամենը)	Վերաբերյալ (ընդամենը)	Վերաբերյալ (ընդամենը)	Վերաբերյալ (ընդամենը)	Վերաբերյալ (ընդամենը)
Գրողի անունը	Գրքի անունը	Տարի	Քանակ (ընդամենը)	Վերաբերյալ (ընդամենը)	Վերաբերյալ (ընդամենը)	Վերաբերյալ (ընդամենը)	Վերաբերյալ (ընդամենը)	Վերաբերյալ (ընդամենը)
Գրողի անունը	Գրքի անունը	Տարի	Քանակ (ընդամենը)	Վերաբերյալ (ընդամենը)	Վերաբերյալ (ընդամենը)	Վերաբերյալ (ընդամենը)	Վերաբերյալ (ընդամենը)	Վերաբերյալ (ընդամենը)

ԱճՈՒՂ ԳՐԱՐՈՒՄ ԵՐԱՆՆԻ ԲՆԱԿԱՆԱԿԱԿԱՆ ԳՐԱՐՈՒՄ ԵՐԱՆՆԻ ԳՐԱՆՆԵՐԻ ԶԱՆԿՈՒՄ ԳՐԱՐԱՆՆԱԿԱՆ ԵՐԱՆՆԻՆ
 ԳՐԱՐՈՒՄ ԵՐԱՆՆԻ ԳՐԱՆՆԵՐԻ ԲՆԱԿԱՆԱԿԱԿԱՆ ԳՐԱՐՈՒՄ ԵՐԱՆՆԻ ԳՐԱՆՆԵՐԻ ԶԱՆԿՈՒՄ ԳՐԱՐԱՆՆԱԿԱՆ ԵՐԱՆՆԻՆ

Գրառի քանակը ընդամենը : 122

Գրառի քանակը	Գրառի անունը	Գրառի տեսակ	Գրառի տեսակ	Գրառի անունը	Գրառի անունը	Գրառի անունը	Գրառի անունը	Գրառի անունը	Գրառի անունը	Գրառի անունը	Գրառի անունը
10	Գրառի անունը	Գրառի տեսակ	Գրառի տեսակ	Գրառի անունը	Գրառի անունը	Գրառի անունը	Գրառի անունը	Գրառի անունը	Գրառի անունը	Գրառի անունը	Գրառի անունը
11	Գրառի անունը	Գրառի տեսակ	Գրառի տեսակ	Գրառի անունը	Գրառի անունը	Գրառի անունը	Գրառի անունը	Գրառի անունը	Գրառի անունը	Գրառի անունը	Գրառի անունը
12	Գրառի անունը	Գրառի տեսակ	Գրառի տեսակ	Գրառի անունը	Գրառի անունը	Գրառի անունը	Գրառի անունը	Գրառի անունը	Գրառի անունը	Գրառի անունը	Գրառի անունը

Հիշյալ ճրճվելն ուղնալ թղթղրաւ, ճրճվելն ուղնալ թղթղրաւ Զեւ.աւաւն ճրճվելն ուղնալ թղթղրաւ
 յոսոճրն ճրճ յոսոճրն ուղնալ թղթղրաւ Զեւ.աւաւն (նղթղրաւն թղթղրաւ)

ճրճվելն թղթղրաւ 112

ճրճվելն ուղնալ	ճրճվելն ուղնալ	ճրճվելն ուղնալ	ճրճվելն ուղնալ	ճրճվելն ուղնալ	ճրճվելն ուղնալ	ճրճվելն ուղնալ	ճրճվելն ուղնալ	ճրճվելն ուղնալ
ճրճվելն ուղնալ	ճրճվելն ուղնալ	ճրճվելն ուղնալ	ճրճվելն ուղնալ	ճրճվելն ուղնալ	ճրճվելն ուղնալ	ճրճվելն ուղնալ	ճրճվելն ուղնալ	ճրճվելն ուղնալ
11	11	11	11	11	11	11	11	11
14	14	14	14	14	14	14	14	14
18	18	18	18	18	18	18	18	18
497,000,000	497,000,000	497,000,000	497,000,000	497,000,000	497,000,000	497,000,000	497,000,000	497,000,000
497,000,000	497,000,000	497,000,000	497,000,000	497,000,000	497,000,000	497,000,000	497,000,000	497,000,000

Արևի Գրանցման Բանձը և **Գրանցման Բանձի Գնումը** Գրանցման Բանձի Գնումը Գրանցման Բանձի Գնումը Գրանցման Բանձի Գնումը

Գրանցման Բանձի Գնումը 122

Գրանցման Բանձի Գնումը	Գրանցման Բանձի Գնումը	Գրանցման Բանձի Գնումը	Գրանցման Բանձի Գնումը	Գրանցման Բանձի Գնումը	Գրանցման Բանձի Գնումը	Գրանցման Բանձի Գնումը	Գրանցման Բանձի Գնումը
Տարածքային Գրանցման Բանձի Գնումը Գրանցման Բանձի Գնումը Գրանցման Բանձի Գնումը							
Գրանցման Բանձի Գնումը 1,857,000,000							
Գրանցման Բանձի Գնումը 1,857,000,000							

Գրանցման Բանձի Գնումը 1,857,000,000
Գրանցման Բանձի Գնումը 1,857,000,000
Գրանցման Բանձի Գնումը 1,857,000,000

Բալանսի թվ. 1-ի մեջ Մարտի 31-ի դրությամբ Գրանցվածքների թվ. 1-ի մեջ ազդեցությունը

Համաձայն Հայաստանի Հանրապետության Հարկային օրենսգրքի 112-րդ հոդվածի

Թվական	Տեսակ	Մարտի 31-ի դրությամբ		Մարտի 31-ի դրությամբ		Մարտի 31-ի դրությամբ		Մարտի 31-ի դրությամբ
		Հարկային օրենսգրքի 112-րդ հոդվածի	Հարկային օրենսգրքի 112-րդ հոդվածի	Հարկային օրենսգրքի 112-րդ հոդվածի	Հարկային օրենսգրքի 112-րդ հոդվածի	Հարկային օրենսգրքի 112-րդ հոդվածի	Հարկային օրենսգրքի 112-րդ հոդվածի	
		ՀՀ դր.	ՀՀ դր.	ՀՀ դր.	ՀՀ դր.	ՀՀ դր.	ՀՀ դր.	ՀՀ դր.
11	Հարկային օրենսգրքի 112-րդ հոդվածի	180,000,000	145,100,729	1,837,000,000	252,018,512	2,043,600,000	398,278,231	17%
12	Հարկային օրենսգրքի 112-րդ հոդվածի							
13	Հարկային օրենսգրքի 112-րդ հոդվածի							
14	Հարկային օրենսգրքի 112-րդ հոդվածի							
15	Հարկային օրենսգրքի 112-րդ հոդվածի							
16	Հարկային օրենսգրքի 112-րդ հոդվածի							
17	Հարկային օրենսգրքի 112-րդ հոդվածի							
18	Հարկային օրենսգրքի 112-րդ հոդվածի							
21	Հարկային օրենսգրքի 112-րդ հոդվածի							
Ընդամենը		180,000,000	145,100,729	1,837,000,000	252,018,512	2,043,600,000	398,278,231	17%

* ՀՀ ԿԻԳ ՀՎԻ Համապատասխանության հարցում հարկային օրենսգրքի 112-րդ հոդվածի հետ համապատասխանության հարցում

** ՀՀ ԿԻԳ ՀՎԻ Համապատասխանության հարցում հարկային օրենսգրքի 112-րդ հոդվածի հետ համապատասխանության հարցում

*** Հարկային օրենսգրքի 112-րդ հոդվածի հետ համապատասխանության հարցում

Հայաստանի Հանրապետության Հարկային օրենսգրքի 112-րդ հոդվածի հետ համապատասխանության հարցում

ՀՀ ԿԻԳ ՀՎԻ Համապատասխանության հարցում

අර්බුදාන්තර කුලීන්ගෙන් මුදල් සහතිකයක් ලබාදීමේදී ආදායම් බැර සහිතව පවතින සේවා සහ ප්‍රදාන සේවාවන්ගේ කටයුතු සහතිකයක් ලබාදීමේදී

සේවාවන්ගේ මුදල් කටයුතු සහතිකයක් ලබාදීමේදී ආදායම් බැර සහිතව පවතින සේවා සහ ප්‍රදාන සේවාවන්ගේ කටයුතු සහතිකයක් ලබාදීමේදී

අර්බුදාන්තර කුලීන්ගෙන් මුදල් සහතිකයක් ලබාදීමේදී ආදායම් බැර සහිතව පවතින සේවා සහ ප්‍රදාන සේවාවන්ගේ කටයුතු සහතිකයක් ලබාදීමේදී

නම	විස්තරය	මුදල්		මුදල්		මුදල්		මුදල්		මුදල්
		මුදල්	මුදල්	මුදල්	මුදල්	මුදල්	මුදල්	මුදල්	මුදල්	
		මුදල්	මුදල්	මුදල්	මුදල්	මුදල්	මුදල්	මුදල්	මුදල්	
11	මුදල්									
12	මුදල්									
13	මුදල්									
14	මුදල්									
15	මුදල්									
16	මුදල්									
17	මුදල්									
18	මුදල්									
21	මුදල්									
මුදල්										

අර්බුදාන්තර කුලීන්ගෙන් මුදල් සහතිකයක් ලබාදීමේදී ආදායම් බැර සහිතව පවතින සේවා සහ ප්‍රදාන සේවාවන්ගේ කටයුතු සහතිකයක් ලබාදීමේදී

අර්බුදාන්තර කුලීන්ගෙන් මුදල් සහතිකයක් ලබාදීමේදී ආදායම් බැර සහිතව පවතින සේවා සහ ප්‍රදාන සේවාවන්ගේ කටයුතු සහතිකයක් ලබාදීමේදී

2024 Կտույնի 31 օրվա վիճակում հաստատված պարտավորումները						
Հասցիական համար	Համար	Տեսակ	2024 թվականի 31 օրվա վիճակում	Կտույնի 31 օրվա վիճակում	2024 թվականի 31 օրվա վիճակում	2024 թվականի 31 օրվա վիճակում
Հասցիական համար	6000-0-0-1-108	Համար	141,071	-	4,571	146,500
Հասցիական համար	6000-0-0-13-105	Համար	2,274,050	8,107,554	8,380,420	2,071,164
Հասցիական համար	6000-0-0-18-100	Համար	9,150,000	29,529	31,825	6,850
Ընդամենը			2,524,271	8,107,554	8,396,816	2,214,514

Մարտի 31 օրվա վիճակում հաստատված պարտավորումները

Համար 008 և 009 (ՀՀ) / Երևանի մարզպետարան

Մարտի 31 օրվա վիճակում

*Օրվա վիճակում հաստատված պարտավորումները

2024 թվականի 31 Թիվի և հետագայում փոփոխված հաշվետվության համախմբում

Օրենքի 6-րդ հոդվածի 2-րդ կետի դրույթները կիրառելու հետևանքով:

Օրենքի 6-րդ հոդվածի 2-րդ կետի դրույթները կիրառելու հետևանքով:

Արտադրողի անունը	Արտադրողի հասցեն	2024 թվականի 01 Թիվի և հետագայում փոփոխված	Օրենքի 6-րդ հոդվածի 2-րդ կետի դրույթները կիրառելու հետևանքով		Ընդամենը փոփոխված արժեքը ՀԱԿՀ-ում	Օրենքի 6-րդ հոդվածի 2-րդ կետի դրույթները կիրառելու հետևանքով փոփոխված արժեքը ՀԱԿՀ-ում	2024 թվականի 01 Թիվի և հետագայում փոփոխված	Օրենքի 6-րդ հոդվածի 2-րդ կետի դրույթները կիրառելու հետևանքով փոփոխված արժեքը ՀԱԿՀ-ում
			(1)	(2)				
Արտադրողի անունը	Արտադրողի հասցեն	2024 թվականի 01 Թիվի և հետագայում փոփոխված	արժեքը	արժեքը	-	-	-	-
			հարկային արժեքը	հարկային արժեքը				
(1)	(2)	(3)	(4)	(5)	(6)	(7)	(8)	(9)
ՀԱԿՀ-ում արժեքը	ՀԱԿՀ-ում արժեքը	ՀԱԿՀ-ում արժեքը	ՀԱԿՀ-ում արժեքը	ՀԱԿՀ-ում արժեքը	ՀԱԿՀ-ում արժեքը	ՀԱԿՀ-ում արժեքը	ՀԱԿՀ-ում արժեքը	ՀԱԿՀ-ում արժեքը
1220(1)	1220(2)	9,227,877	4,579,421	2,703,098	401,402	937,844	10,000,000	10,000,000

Հասցե: Երևան, Կոմիտասի պողոտա, 105
 Հեռախոս: +374 10 55 55 55
 Էլ. փոստ: info@armstat.am

എഫ്എ-6

വ്യാപാരസംബന്ധമായുള്ള കരാർപ്പত্রങ്ങൾ പരിശോധന - 2024

ACA-6 ഉപയോക്താക്കൾക്ക് പദ്ധതി, എഫ്എ CRIAS മേഖലയിൽ പദ്ധതിയിടുന്നതിന്
പുനഃനിശ്ചയിച്ച കരാർപ്പത്രങ്ങൾ പരിശോധനയ്ക്ക് വിധേയമാക്കിയിരിക്കുന്നു.

കോർഡിനേറ്റർ,

Statement of Assets and Liabilities as of December 31, 2014									
City of San Diego									
Fund									
General Fund									
Assets									
Liabilities									
Net Assets									
Total									
274616		11.36							11.36
274616			333,333.33	0.00	2,000,000.00	0.00	50,000.00	0.00	2,383,333.33
	49111	18177							18177
	49111	18177	1,000,000.00	0.00	0.00	0.00	0.00	0.00	1,000,000.00
	Compress	61577							61577
	Langw/rt	0	10,000.00	0.00	0.00	0.00	0.00	0.00	10,000.00
	Electro	61577							61577
	Equipm	0	2,000,000.00	0.00	0.00	0.00	0.00	0.00	2,000,000.00
	Construc	61577							61577
	Equipm	0	10,000.00	0.00	0.00	0.00	0.00	0.00	10,000.00
	Furnitu	61577							61577
		0	5,000.00	0.00	0.00	0.00	0.00	0.00	5,000.00
6153	403201	61416		0.00	0.00	10,000.00	0.00	0.00	10,000.00
			Land	61416	0.00	0.00	10,000.00	0.00	10,000.00

பணிமுற்புண சீராகக் குறிக்கை

அறிக்கைகீடல் திறுவனத்திள் ஂர்ப்பாக மீற திறுவனங்கணல் ஂசுரீக்கப்படும் ஂருவளல்	-	
ஂற்ற திறுவனங்களில் ஂர்ப்பாக அறிக்கைகீடும் திறுவனத்தகல் ஂற்படும் ஂசுவறு	242,120	
மீற திறுவனங்களில் ஂட்வளல் "ஂ" ஂணக்கில் அறிக்கைகீடல் திறுவனத்திள் ஂசுவர்ப்பட்டது	937,844	1,179,964
மீற திறுவனங்கணல் அறிக்கைகீடல் திறுவனத்திள் ஂட்வளல் "ஂ" ஂணக்கிற் ஂசுவர்ப்பட்டது		
குறாவக:		
ஂற்ற திறுவனங்களில் ஂர்ப்பாக அறிக்கைகீடல் திறுவனத்தகல் ஂசுரீக்கப்படும் ஂருவளல்	3,612,463	
அறிக்கைகீடல் திறுவனத்திள் ஂர்ப்பாக ஂற்ற திறுவனங்கணல் ஂசுவர்ப்படும் ஂசுவறு	243,037,694	
மீற திறுவனங்களில் ஂட்வளல் "ஂ" ஂணக்கில் அறிக்கைகீடல் திறுவனத்திள் ஂசுவர்ப்பட்ட ஂசுவறு	401,002	
மீற திறுவனங்கணல் அறிக்கைகீடல் திறுவனத்திள் ஂட்வளல் "ஂ" ஂணக்கிற் ஂசுவர்ப்பட்ட ஂசுவறு	-	(247,951,56)
2024 ஂசுவர்ப்பு 31 இல் ஂண் பணிமுற்புண இணக்க அறிக்கைகீடுவறு மீறி		(246,771,797)

* ஂர்ப்பு குறிப்பிட்ட ஂண் ஂருவளறு ஂருவளறு ஂர்ப்பு ஂருவளறு ஂருவளறு ஂருவளறு ஂருவளறு

இணைப்பு - (iii)

2024 டிசம்பர் 31 இல் உள்ளவாறு கட்டுப்பாடு மற்றும் செயற்துக்கள் பற்றிய கூற்று

இணைப்பு (iii) படிவத்திற்குப் பதிலாக, புதிய CIGAS இணைப்பு பயன்பாட்டினால் உடனடிக்கப்பட்ட நிதியல்லாத சொத்துக்கள் குறிக்க இங்கே இணைக்கப்பட வேண்டும்.



Cumulative Commitment/ Liability Report for the Year - 2024

To
Ministry of Land & Parliamentary Reforms
(122)

From
Director General,
Department of State Accounts,
General Treasury, Colombo1.

Printed by RUHMELA
New Table No :SA-92
Old Table No :--
Report Date 2/14/2025 10:01:50 AM



Nature	Commit_No	Date	To_ whom	Vote	Commitment	Commit_bal_L	Date	Liability_amt	Revised_Lia	Paid	Liability_Bal	Reported_B
Govt	C48	31 Dec 2024	Sri Lanka Telecom PLC	122-1-3-0-1402-P	2,774.27	0.00	31 Dec 2024	2,774.27	0.00	0.00	2,774.27	122
Govt	C21	31 Dec 2024	M.A.N.R.K.Muthunayaka	122-1-3-0-1101-P	2,800.00	0.00	31 Dec 2024	2,800.00	0.00	0.00	2,800.00	122
Govt	C22	31 Dec 2024	P.K.C.S.Gunasekara	122-1-3-0-1101-P	4,900.00	0.00	31 Dec 2024	4,900.00	0.00	0.00	4,900.00	122
Govt	C31	31 Dec 2024	K.M.I.Amal	122-1-3-0-1002-P	7,374.00	0.00	31 Dec 2024	7,374.00	0.00	0.00	7,374.00	122
Govt	C11	31 Dec 2024	H.A.Sathorasingha	122-1-3-0-1101-P	3,850.00	0.00	31 Dec 2024	3,850.00	0.00	0.00	3,850.00	122
Govt	C52	31 Dec 2024	Sri Lanka Telecom PLC	122-1-3-0-1402-P	525.48	0.00	31 Dec 2024	525.48	0.00	0.00	525.48	122
Govt	C27	31 Dec 2024	S.P.M.Geeth Thushara	122-1-3-0-1002-P	6,117.00	0.00	31 Dec 2024	6,117.00	0.00	0.00	6,117.00	122
Govt	C34	31 Dec 2024	C.D.Hulathduwa	122-1-3-0-1409-149-P	21,000.00	0.00	31 Dec 2024	21,000.00	0.00	0.00	21,000.00	122
Govt	C35	31 Dec 2024	D.L.A.S.Sandaruvan	122-1-3-0-1409-149-P	3,750.00	0.00	31 Dec 2024	3,750.00	0.00	0.00	3,750.00	122
Govt	C37	31 Dec 2024	A.Thilakarathna	122-1-3-0-1409-149-P	11,250.00	0.00	31 Dec 2024	11,250.00	0.00	0.00	11,250.00	122
Govt	C25	31 Dec 2024	B.S.P.Coorey	122-1-3-0-1002-P	8,405.00	0.00	31 Dec 2024	8,405.00	0.00	0.00	8,405.00	122
Govt	C83	31 Dec 2024	Navodya	122-1-3-0-1409-140-P	8,500.00	0.00	31 Dec 2024	8,500.00	0.00	0.00	8,500.00	122
Govt	C84	31 Dec 2024	Sewmini	122-1-3-0-1409-140-P	6,500.00	0.00	31 Dec 2024	6,500.00	0.00	0.00	6,500.00	122
Govt	C85	31 Dec 2024	Pasindu Methsara	122-1-3-0-1409-149-P	5,750.00	0.00	31 Dec 2024	5,750.00	0.00	0.00	5,750.00	122

57

Govt	C6	31 Dec 2024	A.A.K.R.Sudasinghe	122-1-3-0-1101-P	5,250.00	0.00	31 Dec 2024	5,250.00	0.00	0.00	5,250.00122
Govt	C75	31 Dec 2024	R.G.S.H.Seneviratna	122-1-3-0-1409-149-P	1,008.00	0.00	31 Dec 2024	1,008.00	0.00	0.00	1,008.00122
Govt	C69	31 Dec 2024	Sri Lanka Telecom PLC	122-1-3-0-1402-P	525.48	0.00	31 Dec 2024	525.48	0.00	0.00	525.48122
Govt	C41	31 Dec 2024	J.M.S.Bandara	122-1-3-0-1409-149-P	5,750.00	0.00	31 Dec 2024	5,750.00	0.00	0.00	5,750.00122
Govt	C44	31 Dec 2024	Theje Vidanapathirane	122-1-3-0-1409-149-P	13,250.00	0.00	31 Dec 2024	13,250.00	0.00	0.00	13,250.00122
Govt	C46	31 Dec 2024	R.W.M.S.B.Rajapakse	122-1-3-0-1409-149-P	8,000.00	0.00	31 Dec 2024	8,000.00	0.00	0.00	8,000.00122
Govt	C47	31 Dec 2024	Sri Lanka Telecom PLC	122-1-3-0-1402-P	897.13	0.00	31 Dec 2024	897.13	0.00	0.00	897.13122
Govt	C50	31 Dec 2024	Sri Lanka Telecom PLC	122-1-3-0-1402-P	525.48	0.00	31 Dec 2024	525.48	0.00	0.00	525.48122
Govt	C51	31 Dec 2024	Sri Lanka Telecom PLC	122-1-3-0-1402-P	525.48	0.00	31 Dec 2024	525.48	0.00	0.00	525.48122
Govt	C14	31 Dec 2024	M.N.Sanjeeva	122-1-3-0-1101-P	3,850.00	0.00	31 Jan 2025	3,850.00	0.00	0.00	3,850.00122
Govt	C73	31 Dec 2024	C.D.Hulathduwa	122-1-3-0-1409-149-P	8,424.00	0.00	31 Dec 2024	8,424.00	0.00	0.00	8,424.00122
Govt	C79	31 Dec 2024	Nishantha Watthage	122-1-3-0-1002-P	14,083.00	0.00	31 Dec 2024	14,083.00	0.00	0.00	14,083.00122
Govt	C80	31 Dec 2024	Thilini Wijesekera	122-1-3-0-1002-P	680.00	0.00	31 Dec 2024	680.00	0.00	0.00	680.00122
Govt	C19	31 Dec 2024	S.D.Nanayakkara	122-1-3-0-1101-P	1,400.00	0.00	31 Dec 2024	1,400.00	0.00	0.00	1,400.00122
Govt	C32	31 Dec 2024	R.M.S.K.Rathnayake	122-1-3-0-1409-149-P	8,000.00	0.00	31 Dec 2024	8,000.00	0.00	0.00	8,000.00122
Govt	C36	31 Dec 2024	Anuradha Senarath	122-1-3-0-1409-149-P	5,000.00	0.00	31 Dec 2024	5,000.00	0.00	0.00	5,000.00122
Govt	C38	31 Dec 2024	A.A.M.Fathinu	122-1-3-0-1409-149-P	5,750.00	0.00	31 Dec 2024	5,750.00	0.00	0.00	5,750.00122
Govt	C43	31 Dec 2024	W.D.P.Rupananda	122-1-3-0-1409-149-P	5,750.00	0.00	31 Dec 2024	5,750.00	0.00	0.00	5,750.00122
Govt	C49	31 Dec 2024	Sri Lanka Telecom PLC	122-1-1-0-1402-P	2,123.16	0.00	31 Dec 2024	2,123.16	0.00	0.00	2,123.16122

Govt	C53	31 Dec 2024	Sri Lanka Telecom PLC	122-1-1-0-1402-P	5,720.16	0.00	31 Dec 2024	5,720.16	0.00	0.00	5,720.16122
Govt	C59	31 Dec 2024	Sri Lanka Telecom PLC	122-1-3-0-1402-P	3,554.83	0.00	31 Dec 2024	3,554.83	0.00	0.00	3,554.83122
Govt	C62	31 Dec 2024	Sri Lanka Telecom PLC	122-1-1-0-1402-P	2,210.47	0.00	31 Dec 2024	2,210.47	0.00	0.00	2,210.47122
Govt	C70	31 Dec 2024	Sri Lanka Telecom PLC	122-1-3-0-1402-P	1,300.00	0.00	31 Dec 2024	1,300.00	0.00	0.00	1,300.00122
Govt	C71	31 Dec 2024	SLT	122-1-3-0-1409-149-P	1,629.84	0.00	31 Dec 2024	1,629.84	0.00	0.00	1,629.84122
Govt	C74	31 Dec 2024	A. Thilakarathna	122-1-3-0-1409-149-P	624.00	0.00	31 Dec 2024	624.00	0.00	0.00	624.00122
Govt	C86	31 Dec 2024	Government Printing Department	122-7-3-4-2509-P	433,650.00	0.00	31 Dec 2024	433,650.00	0.00	0.00	433,650.00122
Govt	C64	31 Dec 2024	SLT	122-1-3-0-1402-P	571.49	0.00	31 Dec 2024	571.49	0.00	0.00	571.49122
Govt	C60	31 Dec 2024	Sri Lanka Telecom PLC	122-1-3-0-1402-P	525.48	0.00	31 Dec 2024	525.48	0.00	0.00	525.48122
Govt	C56	31 Dec 2024	Sri Lanka Telecom PLC	122-1-3-0-1402-P	4,666.53	0.00	31 Dec 2024	4,666.53	0.00	0.00	4,666.53122
Govt	C57	31 Dec 2024	Sri Lanka Telecom PLC	122-1-3-0-1402-P	525.48	0.00	31 Dec 2024	525.48	0.00	0.00	525.48122
Govt	C66	31 Dec 2024	Sri Lanka Telecom PLC	122-1-1-0-1402-P	7,500.00	0.00	31 Dec 2024	7,500.00	0.00	0.00	7,500.00122
Govt	C68	31 Dec 2024	Sri Lanka Telecom PLC	122-1-3-0-1402-P	62,825.86	0.00	31 Dec 2024	62,825.86	0.00	0.00	62,825.86122
Govt	C76	31 Dec 2024	K.A.D.N.J.Nanayakkara	122-1-3-0-1409-149-P	2,016.00	0.00	31 Dec 2024	2,016.00	0.00	0.00	2,016.00122
Govt	C63	31 Dec 2024	Sri Lanka Telecom PLC	122-1-3-0-1402-P	850.70	0.00	31 Dec 2024	850.70	0.00	0.00	850.70122
Govt	C81	31 Dec 2024	Nethmini	122-1-3-0-1409-140-P	10,000.00	0.00	31 Dec 2024	10,000.00	0.00	0.00	10,000.00122
Govt	C82	31 Dec 2024	Nethmi	122-1-3-0-1409-140-P	10,000.00	0.00	31 Dec 2024	10,000.00	0.00	0.00	10,000.00122
Govt	C45	31 Dec 2024	R.M.S.K.Rathnayake	122-1-3-0-1409-149-P	10,000.00	0.00	31 Dec 2024	10,000.00	0.00	0.00	10,000.00122
Govt	C48	31 Dec 2024	Sri Lanka Telecom PLC	122-1-3-0-1402-P	2,774.27	0.00	31 Dec 2024	2,774.27	0.00	0.00	2,774.27122

50

Govt	C21	31 Dec 2024	M.A.N.K.K.Muthunayaka	122-1-3-1101-P	2,800.00	0.00	31 Dec 2024	2,800.00	0.00	0.00	2,800.00	122
Govt	C22	31 Dec 2024	P.K.L.S.Gunasekara	122-1-3-1101-P	4,900.00	0.00	31 Dec 2024	4,900.00	0.00	0.00	4,900.00	122
Govt	C31	31 Dec 2024	K.M.I.Amali	122-1-3-1002-P	7,374.00	0.00	31 Dec 2024	7,374.00	0.00	0.00	7,374.00	122
Govt	C11	31 Dec 2024	H.A.Satharasingha	122-1-3-0-1101-P	3,850.00	0.00	31 Dec 2024	3,850.00	0.00	0.00	3,850.00	122
Govt	C52	31 Dec 2024	Sri Lanka Telecom PLC	122-1-3-0-1402-P	525.48	0.00	31 Dec 2024	525.48	0.00	0.00	525.48	122
Govt	C27	31 Dec 2024	S.P.M.Geeth Thushara	122-1-3-0-1002-P	6,117.00	0.00	31 Dec 2024	6,117.00	0.00	0.00	6,117.00	122
Govt	C34	31 Dec 2024	C.D.Hulathduwa	122-1-3-0-1409-149-P	21,000.00	0.00	31 Dec 2024	21,000.00	0.00	0.00	21,000.00	122
Govt	C35	31 Dec 2024	D.L.A.S.Sandaruwan	122-1-3-0-1409-149-P	3,750.00	0.00	31 Dec 2024	3,750.00	0.00	0.00	3,750.00	122
Govt	C37	31 Dec 2024	A.Thilakarathna	122-1-3-0-1409-149-P	11,250.00	0.00	31 Dec 2024	11,250.00	0.00	0.00	11,250.00	122
Govt	C33	31 Dec 2024	R.W.M.S.B.Rajapakse	122-1-3-0-1409-149-P	27,200.00	0.00	31 Dec 2024	27,200.00	0.00	0.00	27,200.00	122
Govt	C39	31 Dec 2024	L.H.Likson	122-1-3-0-1409-149-P	19,000.00	0.00	31 Dec 2024	19,000.00	0.00	0.00	19,000.00	122
Govt	C40	31 Dec 2024	R.G.S.H.Senevirathna	122-1-3-0-1409-149-P	19,000.00	0.00	31 Dec 2024	19,000.00	0.00	0.00	19,000.00	122
Govt	C42	31 Dec 2024	K.A.D.N.J.Nanayakkara	122-1-3-0-1409-149-P	9,500.00	0.00	31 Dec 2024	9,500.00	0.00	0.00	9,500.00	122
Govt	C72	31 Dec 2024	SLT	122-1-3-0-1409-149-P	1,914.09	0.00	31 Dec 2024	1,914.09	0.00	0.00	1,914.09	122
Govt	C65	31 Dec 2024	Sri Lanka Telecom PLC	122-1-3-0-1402-P	850.70	0.00	31 Dec 2024	850.70	0.00	0.00	850.70	122
Govt	C67	31 Dec 2024	Sri Lanka Telecom PLC	122-1-1-0-1402-P	1,349.18	0.00	31 Dec 2024	1,349.18	0.00	0.00	1,349.18	122
Govt	C54	31 Dec 2024	Sri Lanka Telecom PLC	122-1-3-0-1402-P	525.48	0.00	31 Dec 2024	525.48	0.00	0.00	525.48	122
Govt	C55	31 Dec 2024	Sri Lanka Telecom PLC	122-1-3-0-1402-P	1,328.15	0.00	31 Dec 2024	1,328.15	0.00	0.00	1,328.15	122
Govt	C58	31 Dec 2024	Sri Lanka Telecom PLC	122-1-3-0-1402-P	525.48	0.00	31 Dec 2024	525.48	0.00	0.00	525.48	122

Govt	C18	31 Dec 2024	S.D.Nanayakkara	122-1-3-0-1002-P	4,217.00	0.00	31 Dec 2024	4,217.00	0.00	0.00	4,217.00	122
Govt	C23	31 Dec 2024	H.Y.Pushpakumara	122-1-3-0-1002-P	10,745.00	0.00	31 Dec 2024	10,745.00	0.00	0.00	10,745.00	122
Govt	C9	31 Dec 2024	J.L.S.K.Jayasundara	122-1-3-0-1101-P	4,200.00	0.00	31 Dec 2024	4,200.00	0.00	0.00	4,200.00	122
Govt	C12	31 Dec 2024	A.C.Sanderuwan	122-1-3-0-1002-P	4,546.00	0.00	31 Dec 2024	4,546.00	0.00	0.00	4,546.00	122
Govt	C30	31 Dec 2024	K.V.Athula	122-1-3-0-1101-P	5,000.00	0.00	31 Dec 2024	5,000.00	0.00	0.00	5,000.00	122
Govt	C77	31 Dec 2024	Theja Vidanapathirane	122-1-3-0-1409-149-P	2,016.00	0.00	31 Dec 2024	2,016.00	0.00	0.00	2,016.00	122
Govt	C15	31 Dec 2024	C.S.Jayaweera	122-1-3-0-1002-P	10,745.00	0.00	31 Dec 2024	10,745.00	0.00	0.00	10,745.00	122
Govt	C14	31 Dec 2024	M.N.Sanjeewa	122-1-3-0-1101-P	3,850.00	0.00	31 Jan 2025	3,850.00	0.00	0.00	3,850.00	122
Govt	C73	31 Dec 2024	C.D.Hulathduwa	122-1-3-0-1409-149-P	8,424.00	0.00	31 Dec 2024	8,424.00	0.00	0.00	8,424.00	122
Govt	C79	31 Dec 2024	Nishantha Waththage	122-1-3-0-1002-P	14,083.00	0.00	31 Dec 2024	14,083.00	0.00	0.00	14,083.00	122
Govt	C80	31 Dec 2024	Thilini Wijsekara	122-1-3-0-1002-P	680.00	0.00	31 Dec 2024	680.00	0.00	0.00	680.00	122
Govt	C19	31 Dec 2024	S.D.Nanayakkara	122-1-3-0-1101-P	1,400.00	0.00	31 Dec 2024	1,400.00	0.00	0.00	1,400.00	122
Govt	C24	31 Dec 2024	H.Yanaka Pushpakumara	122-1-3-0-1101-P	4,200.00	0.00	31 Dec 2024	4,200.00	0.00	0.00	4,200.00	122
Govt	C61	31 Dec 2024	Sri Lanka Telecom PLC	122-1-3-0-1402-P	29,516.28	0.00	31 Dec 2024	29,516.28	0.00	0.00	29,516.28	122
Govt	C28	31 Dec 2024	S.P.M.G.Thushara	122-1-3-0-1101-P	1,400.00	0.00	31 Dec 2024	1,400.00	0.00	0.00	1,400.00	122
Govt	C5	31 Dec 2024	A.A.C.R.Sudarshana	122-1-3-0-1002-P	3,917.00	0.00	31 Dec 2024	3,917.00	0.00	0.00	3,917.00	122
Govt	C7	31 Dec 2024	R.M.N.C.Rathnayaka	122-1-3-0-1002-P	11,025.00	0.00	31 Dec 2024	11,025.00	0.00	0.00	11,025.00	122
Govt	C8	31 Dec 2024	J.L.S.K.Jayasundara	122-1-3-0-1002-P	16,496.00	0.00	31 Dec 2024	16,496.00	0.00	0.00	16,496.00	122
Govt	C10	31 Dec 2024	H.A.Satharasingha	122-1-3-0-1002-P	13,370.83	0.00	31 Dec 2024	13,370.83	0.00	0.00	13,370.83	122

Govt	C13	31 Dec 2024	M.N.Sanjeewa	122-1-3-0-1002-P	10,745.00	0.00	31 Dec 2024	10,745.00	0.00	0.00	10,745.00122
Govt	C20	31 Dec 2024	M.A.N.R.K.Muthunayaka	122-1-3-0-1002-P	11,870.00	0.00	31 Dec 2024	11,870.00	0.00	0.00	11,870.00122
Govt	C24	31 Dec 2024	H.Yanaka Pushpakumara	122-1-3-0-1101-P	4,200.00	0.00	31 Dec 2024	4,200.00	0.00	0.00	4,200.00122
Govt	C61	31 Dec 2024	Sri Lanka Telecom PLC	122-1-3-0-1402-P	29,516.28	0.00	31 Dec 2024	29,516.28	0.00	0.00	29,516.28122
Govt	C28	31 Dec 2024	S.P.M.G.Thushara	122-1-3-0-1101-P	1,400.00	0.00	31 Dec 2024	1,400.00	0.00	0.00	1,400.00122
Govt	C5	31 Dec 2024	A.A.C.R.Sudarshana	122-1-3-0-1002-P	3,917.00	0.00	31 Dec 2024	3,917.00	0.00	0.00	3,917.00122
Govt	C7	31 Dec 2024	R.M.N.C.Rathnayaka	122-1-3-0-1002-P	11,025.00	0.00	31 Dec 2024	11,025.00	0.00	0.00	11,025.00122
Govt	C8	31 Dec 2024	J.L.S.K.Jayasundara	122-1-3-0-1002-P	16,496.00	0.00	31 Dec 2024	16,496.00	0.00	0.00	16,496.00122
Govt	C10	31 Dec 2024	H.A.Satharasingha	122-1-3-0-1002-P	13,370.83	0.00	31 Dec 2024	13,370.83	0.00	0.00	13,370.83122
Govt	C13	31 Dec 2024	M.N.Sanjeewa	122-1-3-0-1002-P	10,745.00	0.00	31 Dec 2024	10,745.00	0.00	0.00	10,745.00122
Govt	C20	31 Dec 2024	M.A.N.R.K.Muthunayaka	122-1-3-0-1002-P	11,870.00	0.00	31 Dec 2024	11,870.00	0.00	0.00	11,870.00122
Govt	C25	31 Dec 2024	B.S.P.Coorey	122-1-3-0-1002-P	8,405.00	0.00	31 Dec 2024	8,405.00	0.00	0.00	8,405.00122
Govt	C83	31 Dec 2024	Navodya	122-1-3-0-1409-140-P	8,500.00	0.00	31 Dec 2024	8,500.00	0.00	0.00	8,500.00122
Govt	C84	31 Dec 2024	Sewmini	122-1-3-0-1409-140-P	6,500.00	0.00	31 Dec 2024	6,500.00	0.00	0.00	6,500.00122
Govt	C85	31 Dec 2024	Pasindu Methsara	122-1-3-0-1409-149-P	5,750.00	0.00	31 Dec 2024	5,750.00	0.00	0.00	5,750.00122
Govt	C6	31 Dec 2024	A.A.C.R.Sudarshana	122-1-3-0-1101-P	5,250.00	0.00	31 Dec 2024	5,250.00	0.00	0.00	5,250.00122
Govt	C75	31 Dec 2024	R.G.S.H.Senevirathna	122-1-3-0-1409-149-P	1,008.00	0.00	31 Dec 2024	1,008.00	0.00	0.00	1,008.00122
Govt	C69	31 Dec 2024	Sri Lanka Telecom PLC	122-1-3-0-1402-P	525.48	0.00	31 Dec 2024	525.48	0.00	0.00	525.48122
Govt	C41	31 Dec 2024	J.M.S.Bandara	122-1-3-0-1409-149-P	5,750.00	0.00	31 Dec 2024	5,750.00	0.00	0.00	5,750.00122

Govt	C44	31 Dec 2024	Thaja Vithanapathirone	122-1-3-0-1409-149-P	5,150.00	0.00	31 Dec 2024	5,150.00	0.00	0.00	13,250.00122
Govt	C4b	31 Dec 2024	P.W.M.S.B.Rajapakse	122-1-3-0-1409-149-P	8,000.00	0.00	31 Dec 2024	8,000.00	0.00	0.00	8,000.00122
Govt	C47	31 Dec 2024	Sri Lanka Telecom PLC	122-1-3-0-1402-P	897.13	0.00	31 Dec 2024	897.13	0.00	0.00	897.13122
Govt	C50	31 Dec 2024	Sri Lanka Telecom PLC	122-1-3-0-1402-P	525.48	0.00	31 Dec 2024	525.48	0.00	0.00	525.48122
Govt	C51	31 Dec 2024	Sri Lanka Telecom PLC	122-1-3-0-1402-P	525.48	0.00	31 Dec 2024	525.48	0.00	0.00	525.48122
Govt	C1	31 Dec 2024	Pest Solution (Pvt) Ltd	122-1-3-0-1409-140-P	10,500.00	0.00	31 Dec 2024	10,500.00	0.00	0.00	10,500.00122
Govt	C2	31 Dec 2024	Dimal's	122-1-3-0-2102-P	64,400.00	64,400.00	01 Jan 2024	0.00	0.00	0.00	0.00122
Govt	C3	31 Dec 2024	S.W.De Seram	122-1-3-0-1002-P	13,209.00	0.00	31 Dec 2024	13,209.00	0.00	0.00	13,209.00122
Govt	C4	31 Dec 2024	S.W.De Seram	122-1-3-0-1101-P	5,600.00	0.00	31 Dec 2024	5,600.00	0.00	0.00	5,600.00122
Govt	C16	31 Dec 2024	W.K.Harshan	122-1-3-0-1002-P	9,886.00	0.00	31 Dec 2024	9,886.00	0.00	0.00	9,886.00122
Govt	C29	31 Dec 2024	P.R.A.R.Kumara	122-1-3-0-1002-P	12,370.00	0.00	31 Dec 2024	12,370.00	0.00	0.00	12,370.00122
Govt	C17	31 Dec 2024	W.K.Harshan	122-1-3-0-1101-P	2,450.00	0.00	31 Dec 2024	2,450.00	0.00	0.00	2,450.00122
Govt	C78	31 Dec 2024	J.A.D.R. Jayasooriya	122-1-3-0-1101-P	6,380.00	0.00	31 Dec 2024	6,380.00	0.00	0.00	6,380.00122
Govt	C26	31 Dec 2024	B.S.P.Coorey	122-1-3-0-1101-P	1,750.00	0.00	31 Dec 2024	1,750.00	0.00	0.00	1,750.00122
Govt	C32	31 Dec 2024	R.M.S.K.Rathnayake	122-1-3-0-1409-149-P	8,000.00	0.00	31 Dec 2024	8,000.00	0.00	0.00	8,000.00122
Govt	C36	31 Dec 2024	Anuradha Senarath	122-1-3-0-1409-149-P	5,000.00	0.00	31 Dec 2024	5,000.00	0.00	0.00	5,000.00122
Govt	C38	31 Dec 2024	A.A.M.Fathihu	122-1-3-0-1409-149-P	5,750.00	0.00	31 Dec 2024	5,750.00	0.00	0.00	5,750.00122
Govt	C43	31 Dec 2024	W.D.P.Rupananda	122-1-3-0-1409-149-P	5,750.00	0.00	31 Dec 2024	5,750.00	0.00	0.00	5,750.00122
Govt	C49	31 Dec 2024	Sri Lanka Telecom PLC	122-1-1-0-1402-P	2,123.16	0.00	31 Dec 2024	2,123.16	0.00	0.00	2,123.16122

Govt	C55	31 Dec 2024	Sri Lanka Telecom PLC	122-1-3-0-1402-P	5,720.16	0.00	5,720.16	0.00	5,720.16
Govt	C59	31 Dec 2024	Sri Lanka Telecom PLC	122-1-3-0-1402-P	1,554.83	0.00	1,554.83	0.00	1,554.83
Govt	C62	31 Dec 2024	Sri Lanka Telecom PLC	122-1-3-0-1402-P	2,210.47	0.00	2,210.47	0.00	2,210.47
Govt	C70	31 Dec 2024	Sri Lanka Telecom PLC	122-1-3-0-1402-P	1,300.00	0.00	1,300.00	0.00	1,300.00
Govt	C71	31 Dec 2024	SIT	122-1-3-0-1409-149-P	1,629.84	0.00	1,629.84	0.00	1,629.84
Govt	C74	31 Dec 2024	A. Thilakarathna	122-1-3-0-1409-149-P	624.00	0.00	624.00	0.00	624.00
Govt	C86	31 Dec 2024	Government Printing Department	122-2-3-4-2509-P	433,650.00	0.00	433,650.00	0.00	433,650.00
Govt	C64	31 Dec 2024	SIT	122-1-3-0-1402-P	571.49	0.00	571.49	0.00	571.49
Govt	C60	31 Dec 2024	Sri Lanka Telecom PLC	122-1-3-0-1402-P	525.48	0.00	525.48	0.00	525.48
Govt	C56	31 Dec 2024	Sri Lanka Telecom PLC	122-1-3-0-1402-P	4,666.53	0.00	4,666.53	0.00	4,666.53
Govt	C57	31 Dec 2024	Sri Lanka Telecom PLC	122-1-3-0-1402-P	525.48	0.00	525.48	0.00	525.48
Govt	C66	31 Dec 2024	Sri Lanka Telecom PLC	122-1-1-0-1402-P	7,500.00	0.00	7,500.00	0.00	7,500.00
Govt	C68	31 Dec 2024	Sri Lanka Telecom PLC	122-1-3-0-1402-P	62,825.86	0.00	62,825.86	0.00	62,825.86
Govt	C76	31 Dec 2024	K.A.D.N.J.Nanayakkara	122-1-3-0-1409-149-P	2,016.00	0.00	2,016.00	0.00	2,016.00
Govt	C63	31 Dec 2024	Sri Lanka Telecom PLC	122-1-3-0-1402-P	850.70	0.00	850.70	0.00	850.70
Govt	C81	31 Dec 2024	Nethmini	122-1-3-0-1409-140-P	10,000.00	0.00	10,000.00	0.00	10,000.00
Govt	C82	31 Dec 2024	Nethmi	122-1-3-0-1409-140-P	10,000.00	0.00	10,000.00	0.00	10,000.00
Govt	C45	31 Dec 2024	R.M.S.K.Rathnayake	122-1-3-0-1409-149-P	10,000.00	0.00	10,000.00	0.00	10,000.00
Govt	C29	31 Dec 2024	P.R.A.R.Kumara	122-1-3-0-1002-P	12,370.00	0.00	12,370.00	0.00	12,370.00

64

Govt	C17	31 Dec 2024	W.K.Harshan	122-1-3-0-1101-P	2,450.00	0.00	31 Dec 2024	2,450.00	0.00	0.00	2,450.00	00122
Govt	C78	31 Dec 2024	J.A.D.R.Jayasooriya	122-1-3-0-1101-P	6,380.00	0.00	31 Dec 2024	6,380.00	0.00	0.00	6,380.00	00122
Govt	C26	31 Dec 2024	B.S.P.Coorey	122-1-3-0-1101-P	1,750.00	0.00	31 Dec 2024	1,750.00	0.00	0.00	1,750.00	00122
Govt	C1	31 Dec 2024	Pest Solution (Pvt) Ltd	122-1-3-0-1409-140-P	10,500.00	0.00	31 Dec 2024	10,500.00	0.00	0.00	10,500.00	00122
Govt	C2	31 Dec 2024	Dimal's	122-1-3-0-2102-P	64,400.00	64,400.00	01 Jan 2024	0.00	0.00	0.00	0.00	00122
Govt	C3	31 Dec 2024	S.W.De Seram	122-1-3-0-1002-P	13,209.00	0.00	31 Dec 2024	13,209.00	0.00	0.00	13,209.00	00122
Govt	C4	31 Dec 2024	S.W.De Seram	122-1-3-0-1101-P	5,600.00	0.00	31 Dec 2024	5,600.00	0.00	0.00	5,600.00	00122
Govt	C16	31 Dec 2024	W.K.Harshan	122-1-3-0-1002-P	9,886.00	0.00	31 Dec 2024	9,886.00	0.00	0.00	9,886.00	00122
Govt	C29	31 Dec 2024	P.R.A.R.Kumara	122-1-3-0-1002-P	12,370.00	0.00	31 Dec 2024	12,370.00	0.00	0.00	12,370.00	00122
Govt	C17	31 Dec 2024	W.K.Harshan	122-1-3-0-1101-P	2,450.00	0.00	31 Dec 2024	2,450.00	0.00	0.00	2,450.00	00122
Govt	C78	31 Dec 2024	J.A.D.R.Jayasooriya	122-1-3-0-1101-P	6,380.00	0.00	31 Dec 2024	6,380.00	0.00	0.00	6,380.00	00122
Govt	C26	31 Dec 2024	B.S.P.Coorey	122-1-3-0-1101-P	1,750.00	0.00	31 Dec 2024	1,750.00	0.00	0.00	1,750.00	00122
Govt	C32	31 Dec 2024	R.M.S.K.Rathnayake	122-1-3-0-1409-149-P	8,000.00	0.00	31 Dec 2024	8,000.00	0.00	0.00	8,000.00	00122
Govt	C36	31 Dec 2024	Anuradha Senarath	122-1-3-0-1409-149-P	5,000.00	0.00	31 Dec 2024	5,000.00	0.00	0.00	5,000.00	00122
Govt	C38	31 Dec 2024	A.A.M.Fathihu	122-1-3-0-1409-149-P	5,750.00	0.00	31 Dec 2024	5,750.00	0.00	0.00	5,750.00	00122
Govt	C43	31 Dec 2024	W.D.P.Rupananda	122-1-3-0-1409-149-P	5,750.00	0.00	31 Dec 2024	5,750.00	0.00	0.00	5,750.00	00122
Govt	C49	31 Dec 2024	Sri Lanka Telecom PLC	122-1-1-0-1402-P	2,123.16	0.00	31 Dec 2024	2,123.16	0.00	0.00	2,123.16	122
Govt	C53	31 Dec 2024	Sri Lanka Telecom PLC	122-1-3-0-1402-P	5,720.16	0.00	31 Dec 2024	5,720.16	0.00	0.00	5,720.16	122
Govt	C59	31 Dec 2024	Sri Lanka Telecom PLC	122-1-3-0-1402-P	3,554.83	0.00	31 Dec 2024	3,554.83	0.00	0.00	3,554.83	122

Govt	C62	31 Dec 2024	Sri Lanka Telecom PLC	122-1-3-1402-P	2,210.47	0.00	31 Dec 2024	2,210.47	0.00	0.00	2,210.47	122
Govt	C70	31 Dec 2024	Sri Lanka Telecom PLC	122-1-3-1402-P	1,300.00	0.00	31 Dec 2024	1,300.00	0.00	0.00	1,300.00	122
Govt	C71	31 Dec 2024	SLT	122-1-3-1409-149-P	1,629.84	0.00	31 Dec 2024	1,629.84	0.00	0.00	1,629.84	122
Govt	C74	31 Dec 2024	A. Thilakarathna	122-1-3-1409-149-P	624.00	0.00	31 Dec 2024	624.00	0.00	0.00	624.00	122
Govt	C86	31 Dec 2024	Government Printing Department	122-2-3-4-2509-P	433,650.00	0.00	31 Dec 2024	433,650.00	0.00	0.00	433,650.00	122
Govt	C64	31 Dec 2024	SLT	122-1-3-1402-P	571.49	0.00	31 Dec 2024	571.49	0.00	0.00	571.49	122
Govt	C60	31 Dec 2024	Sri Lanka Telecom PLC	122-1-3-1402-P	525.48	0.00	31 Dec 2024	525.48	0.00	0.00	525.48	122
Govt	C56	31 Dec 2024	Sri Lanka Telecom PLC	122-1-3-1402-P	4,666.53	0.00	31 Dec 2024	4,666.53	0.00	0.00	4,666.53	122
Govt	C57	31 Dec 2024	Sri Lanka Telecom PLC	122-1-3-1402-P	525.48	0.00	31 Dec 2024	525.48	0.00	0.00	525.48	122
Govt	C66	31 Dec 2024	Sri Lanka Telecom PLC	122-1-3-1402-P	7,500.00	0.00	31 Dec 2024	7,500.00	0.00	0.00	7,500.00	122
Govt	C68	31 Dec 2024	Sri Lanka Telecom PLC	122-1-3-1402-P	62,825.86	0.00	31 Dec 2024	62,825.86	0.00	0.00	62,825.86	122
Govt	C76	31 Dec 2024	K.A.D.N.J.Nanayakkara	122-1-3-1409-149-P	2,016.00	0.00	31 Dec 2024	2,016.00	0.00	0.00	2,016.00	122
Govt	C63	31 Dec 2024	Sri Lanka Telecom PLC	122-1-3-1402-P	850.70	0.00	31 Dec 2024	850.70	0.00	0.00	850.70	122
Govt	C81	31 Dec 2024	Nethmini	122-1-3-1409-140-P	10,000.00	0.00	31 Dec 2024	10,000.00	0.00	0.00	10,000.00	122
Govt	C82	31 Dec 2024	Nethmi	122-1-3-1409-140-P	10,000.00	0.00	31 Dec 2024	10,000.00	0.00	0.00	10,000.00	122
Govt	C45	31 Dec 2024	R.M.S.K.Rathnayake	122-1-3-1409-149-P	10,000.00	0.00	31 Dec 2024	10,000.00	0.00	0.00	10,000.00	122
Govt	C48	31 Dec 2024	Sri Lanka Telecom PLC	122-1-3-1402-P	2,774.27	0.00	31 Dec 2024	2,774.27	0.00	0.00	2,774.27	122
Govt	C21	31 Dec 2024	M.A.N.R.K.Muthunayaka	122-1-3-1101-P	2,800.00	0.00	31 Dec 2024	2,800.00	0.00	0.00	2,800.00	122
Govt	C22	31 Dec 2024	P.K.C.S.Gunasekara	122-1-3-1101-P	4,900.00	0.00	31 Dec 2024	4,900.00	0.00	0.00	4,900.00	122

LL

Govt	C31	31 Dec 2024	K.M.L.Amal	122-1-3-0-1002-P	7,374.00	0.00	31 Dec 2024	7,374.00	0.00	0.00	7,374.00122
Govt	C11	31 Dec 2024	H.A.Saharasingha	122-1-3-0-1101-P	3,850.00	0.00	31 Dec 2024	3,850.00	0.00	0.00	3,850.00122
Govt	C52	31 Dec 2024	Sri Lanka Telecom PLC	122-1-3-0-1402-P	525.48	0.00	31 Dec 2024	525.48	0.00	0.00	525.48122
Govt	C27	31 Dec 2024	S.P.M.Geeth Thushara	122-1-3-0-1002-P	6,117.00	0.00	31 Dec 2024	6,117.00	0.00	0.00	6,117.00122
Govt	C34	31 Dec 2024	C.D.Hulatuduwa	122-1-3-0-1409-149-P	21,000.00	0.00	31 Dec 2024	21,000.00	0.00	0.00	21,000.00122
Govt	C35	31 Dec 2024	D.L.A.S.Sandarawan	122-1-3-0-1409-149-P	3,750.00	0.00	31 Dec 2024	3,750.00	0.00	0.00	3,750.00122
Govt	C37	31 Dec 2024	A.Thilakarathna	122-1-3-0-1409-149-P	11,250.00	0.00	31 Dec 2024	11,250.00	0.00	0.00	11,250.00122
Govt	C33	31 Dec 2024	R.W.M.S.B.Rajapakse	122-1-3-0-1409-149-P	27,200.00	0.00	31 Dec 2024	27,200.00	0.00	0.00	27,200.00122
Govt	C39	31 Dec 2024	L.H.Likson	122-1-3-0-1409-149-P	19,000.00	0.00	31 Dec 2024	19,000.00	0.00	0.00	19,000.00122
Govt	C40	31 Dec 2024	R.G.S.H.Senevirathna	122-1-3-0-1409-149-P	19,000.00	0.00	31 Dec 2024	19,000.00	0.00	0.00	19,000.00122
Govt	C42	31 Dec 2024	K.A.D.N.J.Nanayakkara	122-1-3-0-1409-149-P	9,500.00	0.00	31 Dec 2024	9,500.00	0.00	0.00	9,500.00122
Govt	C72	31 Dec 2024	SILT	122-1-3-0-1409-149-P	1,914.09	0.00	31 Dec 2024	1,914.09	0.00	0.00	1,914.09122
Govt	C65	31 Dec 2024	Sri Lanka Telecom PLC	122-1-3-0-1402-P	850.70	0.00	31 Dec 2024	850.70	0.00	0.00	850.70122
Govt	C67	31 Dec 2024	Sri Lanka Telecom PLC	122-1-1-0-1402-P	1,349.18	0.00	31 Dec 2024	1,349.18	0.00	0.00	1,349.18122
Govt	C54	31 Dec 2024	Sri Lanka Telecom PLC	122-1-3-0-1402-P	525.48	0.00	31 Dec 2024	525.48	0.00	0.00	525.48122
Govt	C55	31 Dec 2024	Sri Lanka Telecom PLC	122-1-3-0-1402-P	1,328.15	0.00	31 Dec 2024	1,328.15	0.00	0.00	1,328.15122
Govt	C58	31 Dec 2024	Sri Lanka Telecom PLC	122-1-3-0-1402-P	525.48	0.00	31 Dec 2024	525.48	0.00	0.00	525.48122
Govt	C18	31 Dec 2024	S.D.Nanayakkara	122-1-3-0-1002-P	4,217.00	0.00	31 Dec 2024	4,217.00	0.00	0.00	4,217.00122
Govt	C23	31 Dec 2024	H.Y.Pushpakumara	122-1-3-0-1002-P	10,745.00	0.00	31 Dec 2024	10,745.00	0.00	0.00	10,745.00122

Govt	C9	31 Dec 2024	J.L.S.K.Jayasundara	122-1-3-0-1101-P	4,200.00	0.00	31 Dec 2024	4,200.00	0.00	0.00	4,200.00	122
Govt	C12	31 Dec 2024	A.C.Sandarawan	122-1-3-0-1002-P	4,546.00	0.00	31 Dec 2024	4,546.00	0.00	0.00	4,546.00	122
Govt	C30	31 Dec 2024	K.V.Athula	122-1-3-0-1101-P	5,000.00	0.00	31 Dec 2024	5,000.00	0.00	0.00	5,000.00	122
Govt	C77	31 Dec 2024	Theja Vidanapathirane	122-1-3-0-1409-149-P	2,016.00	0.00	31 Dec 2024	2,016.00	0.00	0.00	2,016.00	122
Govt	C15	31 Dec 2024	C.S.Jayaweera	122-1-3-0-1002-P	10,745.00	0.00	31 Dec 2024	10,745.00	0.00	0.00	10,745.00	122
Govt	C33	31 Dec 2024	R.W.M.S.B.Rajapakse	122-1-3-0-1409-149-P	27,200.00	0.00	31 Dec 2024	27,200.00	0.00	0.00	27,200.00	122
Govt	C39	31 Dec 2024	L.H.Likson	122-1-3-0-1409-149-P	19,000.00	0.00	31 Dec 2024	19,000.00	0.00	0.00	19,000.00	122
Govt	C40	31 Dec 2024	R.G.S.H.Senevirathna	122-1-3-0-1409-149-P	19,000.00	0.00	31 Dec 2024	19,000.00	0.00	0.00	19,000.00	122
Govt	C42	31 Dec 2024	K.A.D.N.I.Nanayakkara	122-1-3-0-1409-149-P	9,500.00	0.00	31 Dec 2024	9,500.00	0.00	0.00	9,500.00	122
Govt	C72	31 Dec 2024	SLT	122-1-3-0-1409-149-P	1,914.09	0.00	31 Dec 2024	1,914.09	0.00	0.00	1,914.09	122
Govt	C65	31 Dec 2024	Sri Lanka Telecom PLC	122-1-3-0-1402-P	850.70	0.00	31 Dec 2024	850.70	0.00	0.00	850.70	122
Govt	C67	31 Dec 2024	Sri Lanka Telecom PLC	122-1-3-0-1402-P	1,349.18	0.00	31 Dec 2024	1,349.18	0.00	0.00	1,349.18	122
Govt	C54	31 Dec 2024	Sri Lanka Telecom PLC	122-1-3-0-1402-P	525.48	0.00	31 Dec 2024	525.48	0.00	0.00	525.48	122
Govt	C55	31 Dec 2024	Sri Lanka Telecom PLC	122-1-3-0-1402-P	1,328.15	0.00	31 Dec 2024	1,328.15	0.00	0.00	1,328.15	122
Govt	C58	31 Dec 2024	Sri Lanka Telecom PLC	122-1-3-0-1402-P	525.48	0.00	31 Dec 2024	525.48	0.00	0.00	525.48	122
Govt	C18	31 Dec 2024	S.D.Nanayakkara	122-1-3-0-1002-P	4,217.00	0.00	31 Dec 2024	4,217.00	0.00	0.00	4,217.00	122
Govt	C23	31 Dec 2024	H.Y.Pushpakumara	122-1-3-0-1002-P	10,745.00	0.00	31 Dec 2024	10,745.00	0.00	0.00	10,745.00	122
Govt	C9	31 Dec 2024	J.L.S.K.Jayasundara	122-1-3-0-1101-P	4,200.00	0.00	31 Dec 2024	4,200.00	0.00	0.00	4,200.00	122
Govt	C12	31 Dec 2024	A.C.Sandarawan	122-1-3-0-1002-P	4,546.00	0.00	31 Dec 2024	4,546.00	0.00	0.00	4,546.00	122

Govt	C30	31 Dec 2024	K.V.Rathna	122-1-3-0-1101-P	5,000.00	0.00	31 Dec 2024	5,000.00	0.00	0.00	5,000.00	122
Govt	C77	31 Dec 2024	Theja Vidanapathirani	122-1-3-0-1409-149-P	2,016.00	0.00	31 Dec 2024	2,016.00	0.00	0.00	2,016.00	122
Govt	C15	31 Dec 2024	C.S.Jayaweera	122-1-3-0-1002-P	10,745.00	0.00	31 Dec 2024	10,745.00	0.00	0.00	10,745.00	122
Govt	C14	31 Dec 2024	M.N.Sanjeewa	122-1-3-0-1101-P	3,850.00	0.00	31 Jan 2025	3,850.00	0.00	0.00	3,850.00	122
Govt	C73	31 Dec 2024	C.D.Hulathduwa	122-1-3-0-1409-149-P	8,424.00	0.00	31 Dec 2024	8,424.00	0.00	0.00	8,424.00	122
Govt	C79	31 Dec 2024	Nishantha Waththiage	122-1-3-0-1002-P	14,083.00	0.00	31 Dec 2024	14,083.00	0.00	0.00	14,083.00	122
Govt	C80	31 Dec 2024	Thilini Wijesekara	122-1-3-0-1002-P	680.00	0.00	31 Dec 2024	680.00	0.00	0.00	680.00	122
Govt	C19	31 Dec 2024	S.D.Nanayakkara	122-1-3-0-1101-P	1,400.00	0.00	31 Dec 2024	1,400.00	0.00	0.00	1,400.00	122
Govt	C24	31 Dec 2024	H.Yanaka Pushpakumara	122-1-3-0-1101-P	4,200.00	0.00	31 Dec 2024	4,200.00	0.00	0.00	4,200.00	122
Govt	C61	31 Dec 2024	Sri Lanka Telecom PLC	122-1-3-0-1402-P	29,516.28	0.00	31 Dec 2024	29,516.28	0.00	0.00	29,516.28	122
Govt	C28	31 Dec 2024	S.P.M.G.Thushara	122-1-3-0-1101-P	1,400.00	0.00	31 Dec 2024	1,400.00	0.00	0.00	1,400.00	122
Govt	C5	31 Dec 2024	A.A.C.R.Sudarshana	122-1-3-0-1002-P	3,917.00	0.00	31 Dec 2024	3,917.00	0.00	0.00	3,917.00	122
Govt	C7	31 Dec 2024	R.M.N.C.Rathnayaka	122-1-3-0-1002-P	11,025.00	0.00	31 Dec 2024	11,025.00	0.00	0.00	11,025.00	122
Govt	C8	31 Dec 2024	J.L.S.K.Jayasundara	122-1-3-0-1002-P	16,496.00	0.00	31 Dec 2024	16,496.00	0.00	0.00	16,496.00	122
Govt	C10	31 Dec 2024	H.A.Satharasingha	122-1-3-0-1002-P	13,370.83	0.00	31 Dec 2024	13,370.83	0.00	0.00	13,370.83	122
Govt	C13	31 Dec 2024	M.N.Sanjeewa	122-1-3-0-1002-P	10,745.00	0.00	31 Dec 2024	10,745.00	0.00	0.00	10,745.00	122
Govt	C20	31 Dec 2024	M.A.N.R.K.Muthunayaka	122-1-3-0-1002-P	11,870.00	0.00	31 Dec 2024	11,870.00	0.00	0.00	11,870.00	122
Govt	C25	31 Dec 2024	B.S.P.Coorey	122-1-3-0-1002-P	8,405.00	0.00	31 Dec 2024	8,405.00	0.00	0.00	8,405.00	122
Govt	C83	31 Dec 2024	Navodya	122-1-3-0-1409-140-P	8,500.00	0.00	31 Dec 2024	8,500.00	0.00	0.00	8,500.00	122

Govt	C84	31 Dec 2024	Sewmin	122-1-3-0-1402-P	6,500.00	0.00	31 Dec 2024	6,500.00	0.00	0.00	6,500.00122
Govt	25010030	31 Dec 2024	Sri Lanka Telecom PLC	UNP-122-1-5-0-1402-P	16,330.35	0.00	31 Dec 2024	16,330.35	0.00	0.00	16,330.35122
Govt	25010031	31 Dec 2024	Sri Lanka Telecom PLC	UNP-122-1-5-0-1402-P	525.48	0.00	31 Dec 2024	525.48	0.00	0.00	525.48122
Govt	25010032	31 Dec 2024	Sri Lanka Telecom PLC	UNP-122-1-5-0-1402-P	3,550.72	0.00	31 Dec 2024	3,550.72	0.00	0.00	3,550.72122
Govt	25010033	31 Dec 2024	Sri Lanka Telecom PLC	UNP-122-1-5-0-1402-P	680.26	0.00	31 Dec 2024	680.26	0.00	0.00	680.26122
Govt	C1	31 Dec 2024	Pest Solution (Pvt) Ltd	122-1-3-0-1409-140-P	10,500.00	0.00	31 Dec 2024	10,500.00	0.00	0.00	10,500.00122
Govt	C2	31 Dec 2024	Dimal's	122-1-3-0-2102-P	64,400.00	64,400.00	01 Jan 2024	0.00	0.00	0.00	0.00122
Govt	C3	31 Dec 2024	S.W.De Seram	122-1-3-0-1002-P	13,209.00	0.00	31 Dec 2024	13,209.00	0.00	0.00	13,209.00122
Govt	C4	31 Dec 2024	S.W.De Seram	122-1-3-0-1101-P	5,600.00	0.00	31 Dec 2024	5,600.00	0.00	0.00	5,600.00122
Govt	C16	31 Dec 2024	W.K.Harshan	122-1-3-0-1002-P	9,886.00	0.00	31 Dec 2024	9,886.00	0.00	0.00	9,886.00122
Govt	p2412359	31 Dec 2024	A.C.swarnalatha	B01-122-1-3-0-1101-P	4,200.00	0.00	31 Dec 2024	4,200.00	0.00	0.00	4,200.00258
Govt	P25CMT09	31 Dec 2024	CASH	RUW-122-2-6-0-2202-P	1,133,400.00	0.00	31 Dec 2024	1,133,400.00	0.00	0.00	1,133,400.00279
Govt	P25CMT10	31 Dec 2024	CASH	RUW-122-2-6-0-2202-P	47,020.00	0.00	31 Dec 2024	47,020.00	0.00	0.00	47,020.00279
Govt	P25CMT11	31 Dec 2024	CASH	RUW-122-2-6-0-2202-P	6,500.00	0.00	31 Dec 2024	6,500.00	0.00	0.00	6,500.00279
Govt	P25CMT12	31 Dec 2024	CASH	RUW-122-2-6-0-2202-P	5,200.00	0.00	31 Dec 2024	5,200.00	0.00	0.00	5,200.00279
Govt	P25CMT13	31 Dec 2024	CASH	RUW-122-2-6-0-2202-P	33,900.00	0.00	31 Dec 2024	33,900.00	0.00	0.00	33,900.00279
Govt	24-12-LIA 01	31 Dec 2024	DAD CONSTRUCTION AND ENGINEERING PVT LTD	DSK-122-2-6-15-2001-P	4,887,525.64	0.00	31 Dec 2024	4,887,525.64	0.00	0.00	4,887,525.64279

Govt	24-12-LIA 02	31 Dec 2024	DEPUTY CHIEF SECRETARY (ENGINEERING SERVICES) SABARAGAMUWA PROVINCIAL COUNCIL	DSK-122-2-6-15-2001-P	220,081.43	0.00	31 Dec 2024	220,081.43	0.00	0.00	220,081.43	229
Govt	24-12-LIA 03	31 Dec 2024	ASELA CONSTRUCTION	DSK-122-2-6-15-2105-P	14,745,810.29	0.00	31 Dec 2024	14,745,810.29	0.00	0.00	14,745,810.29	279
Govt	24-12-LIA 04	31 Dec 2024	DEPUTY CHIEF SECRETARY (ENGINEERING SERVICES) SABARAGAMUWA PROVINCIAL COUNCIL	DSK-122-2-6-15-2105-P	430,161.96	0.00	31 Dec 2024	430,161.96	0.00	0.00	430,161.96	279
Govt	C/2024/BR125	31 Dec 2024	Sri Lanka Telecom PLC	122-2-3-4-2509-P	267,723.94	0.00	31 Dec 2024	267,723.94	0.00	0.00	267,723.94	287
Govt	C/2024/BR126	31 Dec 2024	Ceylon Electricity Board	122-2-3-4-2509-P	112,888.53	0.00	31 Dec 2024	112,888.53	0.00	0.00	112,888.53	287
Govt	C/2024/BR127	31 Dec 2024	Department of Land Title Settlement - Divisional Payments	122-2-3-4-2509-P	1,500,000.00	0.00	31 Dec 2024	1,500,000.00	0.00	0.00	1,500,000.00	287
Govt	C/2024/BR128	31 Dec 2024	Unilanka Security Services (Pvt) Ltd	122-2-3-4-2509-P	4,371,992.60	0.00	31 Dec 2024	4,371,992.60	0.00	0.00	4,371,992.60	287
Govt	C/2024/BR129	31 Dec 2024	A.M.C.I. Adhikari @ 27	122-2-3-4-2509-P	426,420.51	0.00	31 Dec 2024	426,420.51	0.00	0.00	426,420.51	287
Govt	C/2024/BR130	31 Dec 2024	Department of Land Title Settlement - Divisional Payments	122-2-3-4-2509-P	181,847.09	0.00	31 Dec 2024	181,847.09	0.00	0.00	181,847.09	287
Govt	C/2024/BR132	31 Dec 2024	E Wis Peripherals (Pvt) Ltd @ 7	122-2-3-4-2509-P	357,190.00	0.00	31 Dec 2024	357,190.00	0.00	0.00	357,190.00	287
Govt	C/2024/BR133	31 Dec 2024	Sri Lanka Telecom PLC	122-2-3-4-2509-P	35,992.93	0.00	31 Dec 2024	35,992.93	0.00	0.00	35,992.93	287
Govt	C/2024/BR134	31 Dec 2024	Department of Land Title Settlement - Divisional Payments	122-2-3-4-2509-P	93,609.43	0.00	31 Dec 2024	93,609.43	0.00	0.00	93,609.43	287
Govt	C/2024/BR135	31 Dec 2024	Ceylon Electricity Board	122-2-3-4-2509-P	85,847.49	0.00	31 Dec 2024	85,847.49	0.00	0.00	85,847.49	287
Govt	C/2024/BR137	31 Dec 2024	Public Management Assistant - Elpitiya	122-2-3-4-2509-P	10,500.00	0.00	31 Dec 2024	10,500.00	0.00	0.00	10,500.00	287
Govt	C2412127	31 Dec 2024	SENIOR SUPERINTENDENT OF SURVEYS - ANURADHAPURA	M24-122-2-3-4-2509-P	83,002.25	0.00	31 Dec 2024	83,002.25	0.00	0.00	83,002.25	288
Govt	C2412128	31 Dec 2024	R.K.M.R. KARUNANAYAKA	M24-122-2-3-4-2509-P	830,022.54	0.00	31 Dec 2024	830,022.54	0.00	0.00	830,022.54	288
Govt	P2412413	31 Dec 2024	D.T.A.I. DISANAYAKE	M02-122-2-3-4-2509-P	1,075,970.45	0.00	31 Dec 2024	1,075,970.45	0.00	0.00	1,075,970.45	288

Govt	P2412414	31 Dec 2024	SENIOR SUPERINTENDENT OF SURVEYS - GAMPAHA	M02-122-2-3-4-2509-P	207,597.04	0.00	31 Dec 2024	107,597.04	0.00	0.00	107,597.04288
Govt	C2412214	31 Dec 2024	A.R.PALWE	M02-122-2-3-4-2509-P	1,100,000.00	1,100,000.00	01 Jan 2024	0.00	0.00	0.00	0.00288
Govt	C2412215	31 Dec 2024	T.D.U.C. Wijesena	M02-122-2-3-4-2509-P	1,100,000.00	1,100,000.00	01 Jan 2024	0.00	0.00	0.00	0.00288
Govt	C2412216	31 Dec 2024	S.M.S.Senanayaka	M02-122-2-3-4-2509-P	1,100,000.00	1,100,000.00	01 Jan 2024	0.00	0.00	0.00	0.00288
Govt	P2412312	31 Dec 2024	Senior Superintendant of Surveys - Colombo	M02-122-2-3-4-2509-P	196,000.00	196,000.00	01 Jan 2024	0.00	0.00	0.00	0.00288
Govt	P2412313	31 Dec 2024	LICENCE SURVEYS	M02-122-2-3-4-2509-P	1,960,000.00	1,960,000.00	01 Jan 2024	0.00	0.00	0.00	0.00288
Govt	12 2509 90	27 Dec 2024	Senior Superintendent Of Surveys - Kurunegala	NWP-122-2-3-4-2509-P	45,000.00	45,000.00	01 Jan 2024	0.00	0.00	0.00	0.00288
Govt	12 2509 91	27 Dec 2024	Dasanayaka	NWP-122-2-3-4-2509-P	450,000.00	450,000.00	01 Jan 2024	0.00	0.00	0.00	0.00288
Govt	12 2509 92	27 Dec 2024	Senior Superintendent Of Surveys - Kurunegala	NWP-122-2-3-4-2509-P	130,644.32	130,644.32	01 Jan 2024	0.00	0.00	0.00	0.00288
Govt	12 2509 94	27 Dec 2024	Neminda	NWP-122-2-3-4-2509-P	1,306,443.22	1,306,443.22	01 Jan 2024	0.00	0.00	0.00	0.00288

This is a computer-generated document. No signature is required.
 Report Generated by the new CIGAS Web Application—Developed by S.Tharshan -Director, Dept of State Accounts

Print

കാണാതെപോയ വെളിച്ചി പർവ്വത കുറുപ്പി

അമ്പലം കോട്ട: വെളിച്ചി പർവ്വത പാലം അതിർത്തിയിലെ കോട്ട
 കോട്ടയിലെ പാലം നമ്പർ 122

കോട്ടയിലെ പാലം കോട്ടയിലെ പാലം കോട്ടയിലെ പാലം കോട്ടയിലെ പാലം

മുദ്ര	കോട്ടയിലെ പാലം	കോട്ടയിലെ പാലം	കോട്ടയിലെ പാലം	കോട്ടയിലെ പാലം
കോട്ടയിലെ പാലം	കോട്ടയിലെ പാലം	കോട്ടയിലെ പാലം	കോട്ടയിലെ പാലം	കോട്ടയിലെ പാലം

കോട്ടയിലെ പാലം കോട്ടയിലെ പാലം കോട്ടയിലെ പാലം കോട്ടയിലെ പാലം

കോട്ടയിലെ പാലം കോട്ടയിലെ പാലം കോട്ടയിലെ പാലം കോട്ടയിലെ പാലം

New CIGAS:-> Consolidated Trail Balance for the year ended : 2024

Code	Type	Debit	Credit
1000/2000- Vote	020-1-1-7-1409-11	204,331.00	
1000/2000- Vote	122-1-1-0-1001-11	3,642,123.85	2,068,876.40
1000/2000- Vote	122-1-1-0-1002-11	342,452.42	
1000/2000- Vote	122-1-1-0-1003-11	1,315,199.75	
1000/2000- Vote	122-1-1-0-1101-11	36,600.00	
1000/2000- Vote	122-1-1-0-1102-11	2,068,876.40	2,068,876.40
1000/2000- Vote	122-1-1-0-1201-11	89,307.75	
1000/2000- Vote	122-1-1-0-1202-11	4,081,143.27	408,345.00
1000/2000- Vote	122-1-1-0-1301-11	2,305,212.00	
1000/2000- Vote	122-1-1-0-1303-11	267,400.00	
1000/2000- Vote	122-1-1-0-1401-11	836,540.58	
1000/2000- Vote	122-1-1-0-1402-11	186,776.99	
1000/2000- Vote	122-1-1-0-1403-11	3,980,137.47	
1000/2000- Vote	122-1-1-0-1409-11	759,299.07	
1000/2000- Vote	122-1-1-0-1502-11	43,629.12	
1000/2000- Vote	122-1-5-0-1001-11	39,652,505.51	215,183.87
1000/2000- Vote	122-1-5-0-1002-11	1,633,787.77	
1000/2000- Vote	122-1-5-0-1003-11	25,845,741.57	48,642.40
1000/2000- Vote	122-1-5-0-1101-11	622,280.00	
1000/2000- Vote	122-1-5-0-1102-11	2,100,024.97	
1000/2000- Vote	122-1-5-0-1201-11	2,346,398.24	45,826.00
1000/2000- Vote	122-1-5-0-1202-11	8,511,325.13	133,462.00
1000/2000- Vote	122-1-5-0-1203-11	36,000.00	
1000/2000- Vote	122-1-5-0-1301-11	5,950,607.12	108,625.00
1000/2000- Vote	122-1-5-0-1302-11	330,108.90	
1000/2000- Vote	122-1-5-0-1303-11	141,065.00	
1000/2000- Vote	122-1-5-0-1401-11	3,009,999.99	
1000/2000- Vote	122-1-5-0-1402-11	1,257,740.64	
1000/2000- Vote	122-1-5-0-1403-11	6,035,687.93	573,044.14
1000/2000- Vote	122-1-5-0-1404-11	25,196,923.02	11,096.13
1000/2000- Vote	122-1-5-0-1405-11	2,191,597.50	
1000/2000- Vote	122-1-5-0-1407-11	1,107,818.78	
1000/2000- Vote	122-1-5-0-1409-11	2,562,659.89	631,264.61
1000/2000- Vote	122-1-5-0-1506-11	212,641.68	
1000/2000- Vote	122-1-5-0-2003-11	1,722,053.50	
1000/2000- Vote	122-1-5-0-2102-11	178,962.00	
1000/2000- Vote	122-1-5-0-2103-11	2,000.00	
1000/2000- Vote	122-1-5-0-2401-11	122,400.00	
1000/2000- Vote	122-2-6-0-2202-11	9,918,751.38	
1000/2000- Vote	122-2-6-15-2105-11	10,000.00	
1000/2000- Vote	253-1-2-4-1502-11	37,789.00	
4000/5000-Revenue	2002-0-1-0-1-0		136,531.93
4000/5000-Revenue	2002-0-2-0-99-0		627,624.79
4000/5000-Revenue	2003-0-99-0-0-0		169,543.32
4000/5000-Revenue	2004-0-1-0-0-0		2,678,765.36
6000-Deposit	0-0-018-0-100-0		29,525.00
6000-Deposit	0-0-018-0-100-0	31,825.00	
6000-Deposit	0-0-1-0-108-0	4,570.65	
6000-Deposit	0-0-13-0-105-0		8,057,533.52
6000-Deposit	0-0-13-0-105-0	8,360,420.28	
7002-Imprest	383/24	8,606,316.11	161,701,618.48
8493-Public Officers Adv	0-0-122-0-11-0	4,578,421.26	
8493-Public Officers Adv	0-0-122-0-11-0		2,763,068.14

Printed by : MOT Page No 1

8493-Public Officers Adv	0-0-122-0-12-0	401,602.00	
8493-Public Officers Adv	0-0-215-0-12-0		158,500.00
8493-Public Officers Adv	0-0-237-0-12-0		35,552.00
8493-Public Officers Adv	0-0-255-0-12-0		207,550.00
9152-Asset-Machinery & Equipment	0-0-122-0-0-0	180,962.00	
9153-Asset-Land	0-0-122-0-0-0	10,000.00	
9165-Capital Asset Reserve-PPE	0-0-122-0-0-0		190,962.00
*** Total ***		183,070,016.49	183,070,016.49

Generate Month December



Expenditure Summary for the Month of December 2024

To
Ministry of Land & Parliamentary Reforms (122)
 From
**Director General,
 Department of State Accounts,
 General Treasury, Colombo1.**

Printed by **RUHMELA**
 New Table No **:SA-10**
 Old Table No **:BTBL 33**
 Report Date **2/10/2025 3:12:45 PM**



Treasury Code	Provision	Net_Exp_upto_Last_Month	Exp_for_month	Surcharge	Net_Exp_For_Month	Tot_Exp	Savings/Excess
122-1-1-0-1001-0/11	12,300,000.00	8,456,000.76	0.00	2,068,876.40	-2,068,876.40	6,387,124.36	5,912,875
122-1-1-0-1002-0/11	4,000,000.00	2,032,543.92	0.00	0.00	0.00	2,032,543.92	1,967,456
122-1-1-0-1003-0/11	8,060,000.00	4,492,271.94	0.00	0.00	0.00	4,492,271.94	3,567,728
122-1-1-0-1101-0/11	2,800,000.00	1,418,596.00	12,240.00	0.00	12,240.00	1,430,836.00	1,369,164
122-1-1-0-1102-0/11	4,000,000.00	0.00	2,068,876.40	2,068,876.40	0.00	0.00	4,000,000
122-1-1-0-1201-0/11	2,700,000.00	1,188,423.59	50,800.00	0.00	50,800.00	1,239,223.59	1,460,776
122-1-1-0-1202-10/11	100,000.00	19,965.00	0.00	0.00	0.00	19,965.00	80,035
122-1-1-0-1202-2/11	16,530,000.00	11,248,861.43	0.00	408,345.00	-408,345.00	10,840,516.43	5,689,483
122-1-1-0-1203-2/11	50,000.00	0.00	0.00	0.00	0.00	0.00	50,000
122-1-1-0-1301-0/11	10,200,000.00	8,881,738.97	562,562.00	0.00	562,562.00	9,444,300.97	755,699
122-1-1-0-1302-0/11	600,000.00	315,309.25	24,780.00	0.00	24,780.00	340,089.25	259,910
122-1-1-0-1303-0/11	820,000.00	342,850.00	8,880.00	0.00	8,880.00	351,730.00	468,270
122-1-1-0-1401-0/11	2,990,000.00	868,798.64	0.00	0.00	0.00	868,798.64	2,121,201
122-1-1-0-1402-0/11	2,000,000.00	1,122,085.33	167,123.23	0.00	167,123.23	1,289,208.56	710,791
122-1-1-0-1403-0/11	5,150,000.00	5,042,802.83	0.00	0.00	0.00	5,042,802.83	107,197
122-1-1-0-1404-0/11	920,000.00	916,496.89	0.00	0.00	0.00	916,496.89	3,503
122-1-1-0-1409-138/11	800,000.00	221,486.62	121,240.00	0.00	121,240.00	342,726.62	457,273
122-1-1-0-1409-139/11	700,000.00	608,612.87	0.00	0.00	0.00	608,612.87	91,387
122-1-1-0-1409-140/11	850,000.00	409,185.58	720.50	0.00	720.50	409,906.08	440,093
122-1-1-0-1502-0/11	1,550,000.00	564,681.42	0.00	0.00	0.00	564,681.42	985,318
122-1-1-0-2001-0/11	1,000,000.00	1,000,000.00	0.00	0.00	0.00	1,000,000.00	0
122-1-1-0-2002-0/11	1,000,000.00	103,323.80	44,800.00	0.00	44,800.00	148,123.80	851,876
122-1-1-0-2003-0/11	4,000,000.00	1,815,350.00	134,000.00	0.00	134,000.00	1,949,350.00	2,050,650

122-1-1-0-2102-0/11	1,500,000.00	346,464.00	0.00	0.00	0.00	346,464.00	1,153,536.00
122-1-1-0-2103-0/11	500,000.00	0.00	0.00	0.00	0.00	0.00	500,000.00
Sub Total Proj: 1	85,120,000.00	51,415,848.84	3,196,022.13	4,546,097.80	-1,350,075.67	50,065,773.17	35,054,226.00
122-1-3-0-1001-0/11	258,000,000.00	228,665,692.03	21,984,052.84	267,427.85	21,716,624.99	250,382,317.02	7,617,682.00
122-1-3-0-1002-0/11	3,000,000.00	2,465,111.10	235,746.73	0.00	235,746.73	2,700,857.83	299,142.00
122-1-3-0-1003-0/11	168,580,000.00	152,941,054.24	14,856,907.93	239,311.13	14,617,596.80	167,558,651.04	1,021,348.00
122-1-3-0-1101-0/11	2,000,000.00	1,411,631.90	292,921.50	3,360.00	289,561.50	1,701,193.40	298,806.00
122-1-3-0-1102-0/11	1,369,000.00	1,278,154.34	88,383.00	0.00	88,383.00	1,366,537.34	2,462.00
122-1-3-0-1201-0/11	6,500,000.00	6,205,681.12	42,474.00	0.00	42,474.00	6,248,155.12	251,844.00
122-1-3-0-1202-10/11	200,000.00	192,779.00	0.00	0.00	0.00	192,779.00	7,221.00
122-1-3-0-1202-2/11	10,000,000.00	8,472,230.50	619,107.00	0.00	619,107.00	9,091,337.50	908,662.00
122-1-3-0-1202-9/11	15,000,000.00	10,086,606.86	1,406,549.00	0.00	1,406,549.00	11,493,155.86	3,506,844.00
122-1-3-0-1203-2/11	100,000.00	83,220.58	0.00	0.00	0.00	83,220.58	16,779.00
122-1-3-0-1301-0/11	23,650,000.00	22,900,971.02	713,935.00	2,000.00	711,935.00	23,612,906.02	37,093.00
122-1-3-0-1302-0/11	2,000,000.00	780,262.77	1,300,140.00	80,545.27	1,219,594.73	1,999,857.50	142.00
122-1-3-0-1303-0/11	500,000.00	254,343.21	52,220.00	0.00	52,220.00	306,563.21	193,436.00
122-1-3-0-1304-0/11	1,627,000.00	1,626,628.38	0.00	0.00	0.00	1,626,628.38	371.00
122-1-3-0-1401-0/11	6,500,000.00	4,591,666.67	350,000.00	0.00	350,000.00	4,941,666.67	1,558,333.00
122-1-3-0-1402-0/11	7,000,000.00	3,740,326.33	377,774.34	2,605.50	375,168.84	4,115,495.17	2,884,504.00
122-1-3-0-1409-138/11	1,500,000.00	954,201.14	421,362.62	0.00	421,362.62	1,375,563.76	124,436.00
122-1-3-0-1409-139/11	1,500,000.00	736,860.89	0.00	0.00	0.00	736,860.89	763,139.00
122-1-3-0-1409-140/11	1,500,000.00	1,126,783.30	118,343.00	0.00	118,343.00	1,245,126.30	254,873.00
122-1-3-0-1409-149/11	8,604,000.00	2,384,051.82	469,224.26	0.00	469,224.26	2,853,276.08	5,750,723.00
122-1-3-0-1506-0/11	3,500,000.00	2,352,790.26	203,282.55	0.00	203,282.55	2,556,072.81	943,927.00
122-1-3-0-2001-0/11	500,000.00	210,232.00	0.00	0.00	0.00	210,232.00	289,768.00
122-1-3-0-2002-0/11	2,000,000.00	1,220,668.99	371,868.72	0.00	371,868.72	1,592,537.71	407,462.00
122-1-3-0-2003-0/11	3,000,000.00	2,861,800.00	130,000.00	0.00	130,000.00	2,991,800.00	8,200.00
122-1-3-0-2102-0/11	4,000,000.00	3,279,907.34	543,898.00	0.00	543,898.00	3,823,805.34	176,194.00
122-1-3-0-2401-0/11	1,000,000.00	583,224.00	127,750.00	0.00	127,750.00	710,974.00	289,026.00
Sub Total Proj: 3	533,130,000.00	461,406,879.79	44,705,940.49	595,249.75	44,110,690.74	505,517,570.53	27,612,429.00
122-1-5-0-1001-0/11	48,000,000.00	36,517,776.11	2,941,873.30	22,327.77	2,919,545.53	39,437,321.64	8,562,678.00
122-1-5-0-1002-0/11	1,900,000.00	1,566,251.33	67,536.44	0.00	67,536.44	1,633,787.77	266,212.00

122-1-5-0-1003-0/11	25,810,000.00	21,629,788.32	4,167,310.85	0.00	4,167,310.85	25,797,099.17	12,900
122-1-5-0-1101-0/11	700,000.00	533,280.00	89,000.00	0.00	89,000.00	622,280.00	77,720
122-1-5-0-1102-0/11	2,105,000.00	1,492,044.97	607,980.00	0.00	607,980.00	2,100,024.97	4,975
122-1-5-0-1201-0/11	2,500,000.00	1,465,486.84	880,911.40	45,826.00	835,085.40	2,300,572.24	199,427
122-1-5-0-1202-10/11	500,000.00	487,483.62	6,226.00	0.00	6,226.00	493,709.62	6,290
122-1-5-0-1202-2/11	5,300,000.00	4,131,130.03	807,627.00	0.00	807,627.00	4,938,757.03	361,242
122-1-5-0-1202-9/11	3,000,000.00	2,642,723.48	302,673.00	0.00	302,673.00	2,945,396.48	54,603
122-1-5-0-1203-2/11	50,000.00	36,000.00	0.00	0.00	0.00	36,000.00	14,000
122-1-5-0-1301-0/11	6,000,000.00	4,146,486.79	1,695,495.33	0.00	1,695,495.33	5,841,982.12	158,017
122-1-5-0-1302-0/11	700,000.00	299,608.90	30,500.00	0.00	30,500.00	330,108.90	369,891
122-1-5-0-1303-0/11	800,000.00	123,315.00	17,750.00	0.00	17,750.00	141,065.00	658,935
122-1-5-0-1401-0/11	3,100,000.00	2,759,999.99	250,000.00	0.00	250,000.00	3,009,999.99	90,000
122-1-5-0-1402-0/11	1,430,000.00	1,141,189.00	116,551.64	0.00	116,551.64	1,257,740.64	172,259
122-1-5-0-1403-0/11	6,100,000.00	4,832,031.66	630,612.13	0.00	630,612.13	5,462,643.79	637,356
122-1-5-0-1404-0/11	25,190,000.00	25,185,826.89	0.00	0.00	0.00	25,185,826.89	4,173
122-1-5-0-1405-0/11	3,000,000.00	1,963,415.00	228,182.50	0.00	228,182.50	2,191,597.50	808,402
122-1-5-0-1407-0/11	1,500,000.00	1,022,481.42	85,337.36	0.00	85,337.36	1,107,818.78	392,181
122-1-5-0-1409-138/11	300,000.00	126,340.00	86,730.00	0.00	86,730.00	213,070.00	86,930
122-1-5-0-1409-139/11	800,000.00	628,967.29	0.00	0.00	0.00	628,967.29	171,032
122-1-5-0-1409-140/11	2,600,000.00	1,587,028.83	175,040.39	631,264.61	-456,224.22	1,130,804.61	1,469,195
122-1-5-0-1506-0/11	215,000.00	190,607.07	22,034.61	0.00	22,034.61	212,641.68	2,358
122-1-5-0-2001-0/11	2,000,000.00	0.00	0.00	0.00	0.00	0.00	2,000,000
122-1-5-0-2002-0/11	500,000.00	0.00	0.00	0.00	0.00	0.00	500,000
122-1-5-0-2003-0/11	2,500,000.00	309,800.00	1,412,253.50	0.00	1,412,253.50	1,722,053.50	777,946
122-1-5-0-2102-0/11	1,000,000.00	0.00	178,962.00	0.00	178,962.00	178,962.00	821,038
Programa Total: 1	768,350,000.00	627,731,191.17	62,737,550.07	5,840,765.93	56,896,784.14	684,627,975.31	83,722,024
122-1-5-0-2103-0/11	2,000,000.00	2,000.00	0.00	0.00	0.00	2,000.00	1,998,000
122-1-5-0-2401-0/11	500,000.00	87,400.00	35,000.00	0.00	35,000.00	122,400.00	377,600
Sub Total Proj: 5	150,100,000.00	114,908,462.54	14,835,587.45	699,418.38	14,136,169.07	129,044,631.61	21,055,368
122-2-3-4-2509-0/11	1,000,000,000.00	302,078,349.07	320,537,800.95	3,055,667.34	317,482,133.61	619,560,482.68	380,439,517
Sub Total Proj: 2 Proj: 3	10,000,000,000.00	2,119,946,255.47	1,193,774,803.43	13,315,167.34	1,180,459,636.09	3,300,405,891.56	6,699,594,108
122-2-3-5-2105-0/11	9,000,000,000.00	1,817,867,906.40	873,237,002.48	10,259,500.00	862,977,502.48	2,680,845,408.88	6,319,154,591

122-2-6-0-2202-0/11	610,000,000.00	15,128,236.15	108,764,027.82	0.00	108,764,027.82	123,892,263.97	486,107,736
122-2-6-10-2509-0/13	200,000,000.00	0.00	0.00	0.00	0.00	0.00	200,000,000
122-2-6-10-2509-0/17	20,000,000.00	0.00	0.00	0.00	0.00	0.00	20,000,000
122-2-6-11-2509-0/13	160,000,000.00	0.00	0.00	0.00	0.00	0.00	160,000,000
122-2-6-11-2509-0/17	1,000,000.00	0.00	0.00	0.00	0.00	0.00	1,000,000
122-2-6-12-2509-0/13	100,000,000.00	0.00	0.00	0.00	0.00	0.00	100,000,000
122-2-6-12-2509-0/17	16,000,000.00	0.00	0.00	0.00	0.00	0.00	16,000,000
122-2-6-15-2001-0/11	24,846,293.16	2,371,748.00	10,321,197.11	0.00	10,321,197.11	12,692,945.11	12,153,348
122-2-6-15-2103-0/11	1,092,577.60	0.00	0.00	0.00	0.00	0.00	1,092,577
122-2-6-15-2104-0/11	20,620,897.39	6,075,542.85	72,304.50	0.00	72,304.50	6,147,847.35	14,473,050
122-2-6-15-2105-0/11	703,440,231.85	49,401,758.91	61,317,660.88	543,974.54	60,773,686.34	110,175,445.25	593,264,786
Sub Total							
Pro: 2	1,857,000,000.00	72,977,285.91	180,475,190.31	543,974.54	179,931,215.77	252,908,501.68	1,604,091,498
Proj: 6							
Program Total: 2	11,857,000,000.00	2,192,923,541.38	1,374,249,993.74	13,859,141.88	1,360,390,851.86	3,553,314,393.248	303,685,606
Grand Total :	12,625,350,000.00	2,820,654,732.55	1,436,987,543.81	19,699,907.81	1,417,287,636.004	2,37,942,368.558	387,407,631

This is a computer-generated document. No signature is required.
 Report Generated by the new CIGAS Web Application--Developed by S.Tharshan - Director, Dept of State Accounts.

[Print](#)

Generate



Expenditure : Accounted by Others Report for the year 2022 2024

To
**Ministry of Land & Parliamentary Reforms
(122)**

From
**Director General, ,
Department of State Accounts, ,
General Treasury, Colombo1. .**

Printed By : **RUHMELA**
New Table No : **SA-11**
Old Table No : **BTBL 31**
Report Date : **2/10/2025 3:14:26 PM**



Head	Acct_Code	Accounted_By	DR/CR	Amount
122	122-0-2-0-1-0/0	992	CR	1,222,195.80
122	122-0-2-0-1-0/0	992	DR	1,222,195.80
122	122-0-2-0-2-0/0	992	CR	1,625,559.72
122	122-0-2-0-2-0/0	992	DR	1,625,559.72
122	122-1-1-0-1404-0/11	189	DR	916,496.89
122	122-1-1-0-1409-138/11	286	DR	300,000.00
122	122-1-3-0-1001-0/11	255	CR	16,485.94
122	122-1-3-0-1001-0/11	255	DR	9,157,958.86
122	122-1-3-0-1001-0/11	256	CR	65,451.80
122	122-1-3-0-1001-0/11	256	DR	9,838,948.01
122	122-1-3-0-1001-0/11	257	CR	20,000.00
122	122-1-3-0-1001-0/11	257	DR	9,060,153.07
122	122-1-3-0-1001-0/11	258	CR	157,450.00
122	122-1-3-0-1001-0/11	258	DR	13,903,081.62
122	122-1-3-0-1001-0/11	259	DR	6,148,888.42
122	122-1-3-0-1001-0/11	260	CR	1,140.00
122	122-1-3-0-1001-0/11	260	DR	2,186,965.20
122	122-1-3-0-1001-0/11	261	CR	75,269.35
122	122-1-3-0-1001-0/11	261	DR	14,664,872.21
122	122-1-3-0-1001-0/11	262	CR	125,168.29
122	122-1-3-0-1001-0/11	262	DR	16,492,825.21
122	122-1-3-0-1001-0/11	263	CR	51,757.81
122	122-1-3-0-1001-0/11	263	DR	13,724,868.82
122	122-1-3-0-1001-0/11	264	CR	50,753.07
122	122-1-3-0-1001-0/11	264	DR	11,605,579.65
122	122-1-3-0-1001-0/11	265	CR	28,472.07
122	122-1-3-0-1001-0/11	265	DR	546,010.00
122	122-1-3-0-1001-0/11	266	DR	1,899,851.13
122	122-1-3-0-1001-0/11	267	CR	21,331.94
122	122-1-3-0-1001-0/11	267	DR	712,266.71
122	122-1-3-0-1001-0/11	268	DR	1,758,545.07
122	122-1-3-0-1001-0/11	269	CR	75,200.76
122	122-1-3-0-1001-0/11	269	DR	7,407,572.33
122	122-1-3-0-1001-0/11	270	CR	39,691.62
122	122-1-3-0-1001-0/11	270	DR	6,437,628.81
122	122-1-3-0-1001-0/11	271	DR	881,665.33
122	122-1-3-0-1001-0/11	272	CR	298,523.09
122	122-1-3-0-1001-0/11	272	DR	17,133,731.03
122	122-1-3-0-1001-0/11	273	CR	38,535.90
122	122-1-3-0-1001-0/11	273	DR	3,981,635.01
122	122-1-3-0-1001-0/11	274	DR	2,014,832.58
122	122-1-3-0-1001-0/11	275	CR	70,413.91
122	122-1-3-0-1001-0/11	275	DR	1,104,567.34
122	122-1-3-0-1001-0/11	276	DR	4,881,207.61
122	122-1-3-0-1001-0/11	277	DR	3,745,877.70
122	122-1-3-0-1001-0/11	278	DR	10,330,298.37
122	122-1-3-0-1001-0/11	279	CR	10,053.16
122	122-1-3-0-1001-0/11	279	DR	10,008,024.16
122	122-1-3-0-1003-0/11	255	CR	44,050.93
122	122-1-3-0-1003-0/11	255	DR	6,039,545.59
122	122-1-3-0-1003-0/11	256	CR	123,081.61
122	122-1-3-0-1003-0/11	256	DR	5,811,848.50
122	122-1-3-0-1003-0/11	257	DR	5,944,936.89
122	122-1-3-0-1003-0/11	258	CR	132,729.13
122	122-1-3-0-1003-0/11	258	DR	9,445,145.35
122	122-1-3-0-1003-0/11	258	CR	43,084.90
122	122-1-3-0-1003-0/11	259	CR	4,087,200.00
122	122-1-3-0-1003-0/11	259	DR	1,305,600.00
122	122-1-3-0-1003-0/11	260	DR	118,340.34
122	122-1-3-0-1003-0/11	261	CR	9,289,508.30
122	122-1-3-0-1003-0/11	261	DR	155,111.51
122	122-1-3-0-1003-0/11	262	DR	10,356,736.43
122	122-1-3-0-1003-0/11	263	CR	70,049.34
122	122-1-3-0-1003-0/11	263	DR	8,713,900.00
122	122-1-3-0-1003-0/11	264	DR	7,313,662.83

122	122-1-3-0-1003-0/11	265	CR	18,113.79
122	122-1-3-0-1003-0/11	265	DR	405,200.00
122	122-1-3-0-1003-0/11	266	DR	1,174,700.00
122	122-1-3-0-1003-0/11	266	DR	13,751.61
122	122-1-3-0-1003-0/11	267	CR	542,996.70
122	122-1-3-0-1003-0/11	267	DR	1,165,500.00
122	122-1-3-0-1003-0/11	268	DR	49,647.64
122	122-1-3-0-1003-0/11	269	CR	5,055,353.32
122	122-1-3-0-1003-0/11	269	DR	23,154.84
122	122-1-3-0-1003-0/11	270	CR	4,735,620.00
122	122-1-3-0-1003-0/11	270	DR	580,800.00
122	122-1-3-0-1003-0/11	271	DR	208,572.29
122	122-1-3-0-1003-0/11	272	CR	10,266,693.25
122	122-1-3-0-1003-0/11	272	DR	1,560.00
122	122-1-3-0-1003-0/11	273	CR	2,629,800.00
122	122-1-3-0-1003-0/11	273	DR	1,453,740.00
122	122-1-3-0-1003-0/11	274	CR	54,712.64
122	122-1-3-0-1003-0/11	275	DR	818,800.00
122	122-1-3-0-1003-0/11	275	DR	3,202,800.00
122	122-1-3-0-1003-0/11	276	DR	2,516,800.00
122	122-1-3-0-1003-0/11	277	DR	7,129,700.00
122	122-1-3-0-1003-0/11	278	CR	15,750.39
122	122-1-3-0-1003-0/11	279	DR	6,577,292.39
122	122-1-3-0-1003-0/11	279	DR	2,194,900.00
122	122-1-3-0-1003-0/11	306	DR	98,610.00
122	122-1-3-0-1101-0/11	255	DR	90,357.00
122	122-1-3-0-1101-0/11	256	DR	3,460.00
122	122-1-3-0-1101-0/11	257	CR	109,060.00
122	122-1-3-0-1101-0/11	257	DR	1,080.00
122	122-1-3-0-1101-0/11	258	CR	58,499.80
122	122-1-3-0-1101-0/11	258	DR	15,110.00
122	122-1-3-0-1101-0/11	259	CR	2,320.00
122	122-1-3-0-1101-0/11	261	DR	135,778.00
122	122-1-3-0-1101-0/11	261	CR	30.00
122	122-1-3-0-1101-0/11	262	DR	91,962.00
122	122-1-3-0-1101-0/11	263	DR	51,440.00
122	122-1-3-0-1101-0/11	264	DR	28,124.00
122	122-1-3-0-1101-0/11	272	DR	132,977.56
122	122-1-3-0-1101-0/11	273	DR	23,730.00
122	122-1-3-0-1101-0/11	276	CR	590.00
122	122-1-3-0-1101-0/11	276	DR	19,159.00
122	122-1-3-0-1101-0/11	276	DR	11,500.00
122	122-1-3-0-1101-0/11	277	DR	38,245.94
122	122-1-3-0-1101-0/11	278	CR	2,870.00
122	122-1-3-0-1101-0/11	279	DR	84,115.60
122	122-1-3-0-1101-0/11	279	DR	47,550.00
122	122-1-3-0-1202-10/11	286	DR	981,505.42
122	122-1-3-0-1409-138/11	286	DR	95,950.12
122	122-1-3-0-1506-0/11	255	DR	259,644.80
122	122-1-3-0-1506-0/11	256	DR	26,724.70
122	122-1-3-0-1506-0/11	257	DR	157,350.80
122	122-1-3-0-1506-0/11	258	DR	152,420.65
122	122-1-3-0-1506-0/11	259	DR	36.42
122	122-1-3-0-1506-0/11	261	CR	161,456.11
122	122-1-3-0-1506-0/11	261	DR	286,324.70
122	122-1-3-0-1506-0/11	262	DR	41,467.77
122	122-1-3-0-1506-0/11	263	DR	23,442.24
122	122-1-3-0-1506-0/11	264	DR	168,296.05
122	122-1-3-0-1506-0/11	272	DR	60,341.37
122	122-1-3-0-1506-0/11	274	DR	62,279.24
122	122-1-3-0-1506-0/11	276	DR	174,767.21
122	122-1-3-0-1506-0/11	277	DR	11,694.37
122	122-1-3-0-1506-0/11	278	DR	92,881.41
122	122-1-3-0-1506-0/11	279	DR	116,592.47
122	122-1-5-0-1409-140/11	211	DR	41,446.62
122	122-2-3-4-2509-0/11	211	DR	28,472,323.84
122	122-2-3-4-2509-0/11	254	CR	53,230.00
122	122-2-3-4-2509-0/11	254	DR	104,938,786.27
122	122-2-3-4-2509-0/11	257	DR	454,734.95
122	122-2-3-4-2509-0/11	258	DR	6,000.00
122	122-2-3-4-2509-0/11	258	DR	15,000.00
122	122-2-3-4-2509-0/11	259	DR	1,268,729.88
122	122-2-3-4-2509-0/11	261	DR	279,873.45
122	122-2-3-4-2509-0/11	265	DR	36,816.00
122	122-2-3-4-2509-0/11	266	DR	1,597,592.11
122	122-2-3-4-2509-0/11	272	DR	3,722,242.35
122	122-2-3-4-2509-0/11	273	DR	17,949.00
122	122-2-3-4-2509-0/11	275	DR	518,177.71
122	122-2-3-4-2509-0/11	277	DR	3,000.00
122	122-2-3-4-2509-0/11	278	DR	1,465,830.40
122	122-2-3-4-2509-0/11	286	CR	3,061,157.34
122	122-2-3-4-2509-0/11	287	DR	136,845,100.34
122	122-2-3-4-2509-0/11	288	CR	18,030,582.77
122	122-2-3-4-2509-0/11	288	DR	361,022,487.83
122	122-2-3-5-2105-0/11	255	CR	204,190.23
122	122-2-3-5-2105-0/11	255	DR	792,598,044.58

5:3:14 PM

New CIGAS | Web APP

122	122-2-3-5-2105-0/11	256	DR	341,879,055.14
122	122-2-3-5-2105-0/11	257	DR	36,399,212.10
122	122-2-3-5-2105-0/11	258	CR	102,801.60
122	122-2-3-5-2105-0/11	258	DR	80,333,029.58
122	122-2-3-5-2105-0/11	259	DR	356,437,551.00
122	122-2-3-5-2105-0/11	260	DR	50,150,472.00
122	122-2-3-5-2105-0/11	261	DR	99,927,589.65
122	122-2-3-5-2105-0/11	261	CR	400.00
122	122-2-3-5-2105-0/11	262	DR	575,928,237.79
122	122-2-3-5-2105-0/11	263	DR	10,389,967.84
122	122-2-3-5-2105-0/11	264	DR	37,823,860.88
122	122-2-3-5-2105-0/11	265	DR	41,090.00
122	122-2-3-5-2105-0/11	266	DR	19,540.00
122	122-2-3-5-2105-0/11	267	DR	786,000.00
122	122-2-3-5-2105-0/11	268	DR	149,020.04
122	122-2-3-5-2105-0/11	269	DR	1,713,500.76
122	122-2-3-5-2105-0/11	270	DR	5,361,201.55
122	122-2-3-5-2105-0/11	271	DR	3,855,291.85
122	122-2-3-5-2105-0/11	272	DR	15,321,176.34
122	122-2-3-5-2105-0/11	273	DR	27,101,394.81
122	122-2-3-5-2105-0/11	274	DR	130,193,769.78
122	122-2-3-5-2105-0/11	275	DR	17,557,088.85
122	122-2-3-5-2105-0/11	276	DR	2,309,881.17
122	122-2-3-5-2105-0/11	277	DR	11,843,620.90
122	122-2-3-5-2105-0/11	278	CR	300.00
122	122-2-3-5-2105-0/11	278	DR	29,730,485.32
122	122-2-3-5-2105-0/11	279	CR	10,258,000.00
122	122-2-3-5-2105-0/11	279	DR	62,703,364.88
122	122-2-6-0-2202-0/11	225	DR	436,800.00
122	122-2-6-0-2202-0/11	257	DR	17,728,936.74
122	122-2-6-0-2202-0/11	258	DR	3,999,996.24
122	122-2-6-0-2202-0/11	260	DR	32,969,331.81
122	122-2-6-0-2202-0/11	261	DR	8,434,532.40
122	122-2-6-0-2202-0/11	262	DR	6,503,709.40
122	122-2-6-0-2202-0/11	267	DR	9,587,378.97
122	122-2-6-0-2202-0/11	271	DR	9,998,614.10
122	122-2-6-0-2202-0/11	272	DR	5,845,836.95
122	122-2-6-0-2202-0/11	275	DR	10,779,594.88
122	122-2-6-0-2202-0/11	276	DR	763,703.60
122	122-2-6-0-2202-0/11	325	DR	6,925,077.50
122	122-2-6-15-2001-0/11	279	DR	12,692,945.11
122	122-2-6-15-2104-0/11	123	DR	2,847,755.52
122	122-2-6-15-2104-0/11	279	DR	3,300,091.83
122	122-2-6-15-2105-0/11	123	DR	98,117,586.08
122	122-2-6-15-2105-0/11	279	CR	5,982,828.87
122	122-2-6-15-2105-0/11	279	DR	18,030,688.04

This is a computer-generated document. No signature is required.
Report Generated by the new CIGAS Web Application—Developed by S.Tharshan - Director, Dept of State Accounts.

Print

Generate



Revised Budgetary Allocation Report

To
Ministry of Land & Parliamentary Reforms
- Lands Division (122)

From
Director General,
Department of State Accounts,
General Treasury, Colombo1.

Printed By **KUMUDUI**
 New Table No **:SA-12**
 Old Table No **:BTBL 33**
 Report Date **2/10/2025 8:14:18 AM**



Date	Auth_No	Vote	Supplementary	FR 66	FR 69
03 Apr 2024	S0241	122-1-1-0-1003-0/11	260,000.00	0.00	0.00
03 Apr 2024	S0241	122-1-3-0-1003-0/11	5,940,000.00	0.00	0.00
03 Apr 2024	S0241	122-1-5-0-1003-0/11	830,000.00	0.00	0.00
06 Aug 2024	2024-1220100-BCUV-00000005	122-2-6-15-2103-0/11	0.00	1,092,577.60	0.00
06 Aug 2024	2024-1220100-BCUV-00000005	122-2-6-15-2105-0/11	0.00	-1,092,577.60	0.00
07 Nov 2024	2024-1220000-BCUV-00000080	122-1-3-0-1301-0/11	0.00	650,000.00	0.00
07 Nov 2024	2024-1220000-BCUV-00000080	122-1-3-0-1409-149/11	0.00	-650,000.00	0.00
09 Sep 2024	2024-1220100-BCUV-00000014	122-1-1-0-1202-2/11	0.00	-4,470,000.00	0.00
09 Sep 2024	2024-1220100-BCUV-00000014	122-1-5-0-1102-0/11	0.00	750,000.00	0.00
09 Sep 2024	2024-1220100-BCUV-00000014	122-1-5-0-1202-2/11	0.00	2,300,000.00	0.00
09 Sep 2024	2024-1220100-BCUV-00000014	122-1-5-0-1401-0/11	0.00	-900,000.00	0.00
09 Sep 2024	2024-1220100-BCUV-00000014	122-1-5-0-1403-0/11	0.00	-2,500,000.00	0.00
09 Sep 2024	2024-1220100-BCUV-00000014	122-1-5-0-1404-0/11	0.00	2,390,000.00	0.00
09 Sep 2024	2024-1220100-BCUV-00000014	122-1-1-0-1303-0/11	0.00	-780,000.00	0.00
09 Sep 2024	2024-1220100-BCUV-00000014	122-1-1-0-1401-0/11	0.00	-610,000.00	0.00
09 Sep 2024	2024-1220100-BCUV-00000014	122-1-1-0-1403-0/11	0.00	3,150,000.00	0.00
09 Sep 2024	2024-1220100-BCUV-00000014	122-1-1-0-1404-0/11	0.00	670,000.00	0.00
10 May 2024	S0412	122-1-1-0-1003-0/11	260,000.00	0.00	0.00
10 May 2024	S0412	122-1-3-0-1003-0/11	5,940,000.00	0.00	0.00
10 May 2024	S0412	122-1-5-0-1003-0/11	830,000.00	0.00	0.00
11 Dec 2024	2024-1220000-BCUV-00000086	122-1-3-0-1102-0/11	0.00	90,000.00	0.00
11 Dec 2024	2024-1220000-BCUV-00000086	122-1-3-0-1409-149/11	0.00	-90,000.00	0.00
11 Jun 2024	S0550	122-1-1-0-1003-0/11	260,000.00	0.00	0.00
11 Jun 2024	S0550	122-1-3-0-1003-0/11	5,940,000.00	0.00	0.00
11 Jun 2024	S0550	122-1-5-0-1003-0/11	830,000.00	0.00	0.00
12 Jul 2024	S0699	122-1-1-0-1003-0/11	260,000.00	0.00	0.00
12 Jul 2024	S0699	122-1-3-0-1003-0/11	5,940,000.00	0.00	0.00
12 Jul 2024	S0699	122-1-5-0-1003-0/11	830,000.00	0.00	0.00
12 Sep 2024	2024-1220000-BCUV-00000066	122-1-1-0-1301-0/11	0.00	1,600,000.00	0.00
12 Sep 2024	2024-1220000-BCUV-00000066	122-1-3-0-1102-0/11	0.00	279,000.00	0.00
12 Sep 2024	2024-1220000-BCUV-00000066	122-1-3-0-1304-0/11	0.00	777,000.00	0.00
12 Sep 2024	2024-1220000-BCUV-00000066	122-1-3-0-1409-149/11	0.00	-2,656,000.00	0.00
14 Oct 2024	S1231	122-1-5-0-1003-0/11	830,000.00	0.00	0.00
14 Oct 2024	S1232	122-1-3-0-1003-0/11	5,940,000.00	0.00	0.00
16 Aug 2024	S0925	122-1-1-0-1003-0/11	260,000.00	0.00	0.00
16 Aug 2024	S0925	122-1-3-0-1003-0/11	5,940,000.00	0.00	0.00
16 Aug 2024	S0925	122-1-5-0-1003-0/11	830,000.00	0.00	0.00
18 Sep 2024	S1081	122-1-1-0-1003-0/11	260,000.00	0.00	0.00
18 Sep 2024	S1081	122-1-3-0-1003-0/11	5,940,000.00	0.00	0.00

18 Sep 2024	S1081	122-1-5-0-1003-0/11	830,000.00	0.00	0.00
21 Oct 2024	2024-1220100-BCUV-00000021	122-1-1-0-1202-2/11	0.00	830,000.00	0.00
21 Oct 2024	2024-1220100-BCUV-00000021	122-1-5-0-1002-0/11	0.00	-400,000.00	0.00
21 Oct 2024	2024-1220100-BCUV-00000021	122-1-5-0-1101-0/11	0.00	-200,000.00	0.00
21 Oct 2024	2024-1220100-BCUV-00000021	122-1-5-0-1102-0/11	0.00	-230,000.00	0.00
27 Dec 2024	2024-1220100-BCUV-00000034	122-1-5-0-1102-0/11	0.00	125,000.00	0.00
27 Dec 2024	2024-1220100-BCUV-00000034	122-1-5-0-1402-0/11	0.00	-140,000.00	0.00
27 Dec 2024	2024-1220100-BCUV-00000034	122-1-5-0-1506-0/11	0.00	15,000.00	0.00
30 Nov 2024	2024-1220100-BCUV-00000025	122-1-5-0-1002-0/11	0.00	400,000.00	0.00
30 Nov 2024	2024-1220100-BCUV-00000025	122-1-5-0-1101-0/11	0.00	200,000.00	0.00
30 Nov 2024	2024-1220100-BCUV-00000025	122-1-5-0-1102-0/11	0.00	230,000.00	0.00
30 Nov 2024	2024-1220100-BCUV-00000025	122-1-5-0-1303-0/11	0.00	-200,000.00	0.00
30 Nov 2024	2024-1220100-BCUV-00000025	122-1-5-0-1402-0/11	0.00	-430,000.00	0.00
30 Nov 2024	2024-1220100-BCUV-00000025	122-1-5-0-1409-140/11	0.00	-200,000.00	0.00
30 Sep 2024	2024-1220100-BCUV-00000008	122-2-6-15-2104-0/11	0.00	20,620,897.39	0.00
30 Sep 2024	2024-1220100-BCUV-00000008	122-2-6-15-2105-0/11	0.00	-20,620,897.39	0.00
31 Dec 2024	2024-1220000-BCUV-00000085	122-1-3-0-1001-0/11	0.00	-10,000,000.00	0.00
31 Dec 2024	2024-1220000-BCUV-00000085	122-1-3-0-1003-0/11	0.00	10,000,000.00	0.00
31 Oct 2024	2024-1220100-BCUV-00000020	122-1-1-0-1202-2/11	0.00	-830,000.00	0.00
31 Oct 2024	2024-1220100-BCUV-00000020	122-1-5-0-1101-0/11	0.00	200,000.00	0.00
31 Oct 2024	2024-1220100-BCUV-00000020	122-1-5-0-1002-0/11	0.00	400,000.00	0.00
31 Oct 2024	2024-1220100-BCUV-00000019	122-2-6-15-2001-0/11	0.00	24,846,293.16	0.00
31 Oct 2024	2024-1220100-BCUV-00000019	122-2-6-15-2105-0/11	0.00	-24,846,293.16	0.00
31 Oct 2024	2024-1220100-BCUV-00000020	122-1-5-0-1102-0/11	0.00	230,000.00	0.00

This is a computer-generated document. No signature is required.
 Report Generated by the new CIGAS Web Application--Developed by S. Tharshan -Director, Dept of State Accounts

Print



Generate

Month December



Trail Balance for the Month of December 2024

To

printed by

New Table No :SA-21

From

Old Table No :BTBL 66

Director General,
Department of State Accounts,

Report Date

General Treasury, Colombo1.



RECNO	Code	Head	Prog	Proj	Sproj	obj	sobj	DRCR	DR	CR
1	1000	1	2	6	21	2509	0	DR	1,298,025.00	0.00
2	1000	122	1	1	0	1101	0	DR	12,240.00	0.00
3	1000	122	1	1	0	1102	0	DR	2,068,876.40	0.00
4	1000	122	1	1	0	1201	0	DR	50,800.00	0.00
5	1000	122	1	1	0	1301	0	DR	562,562.00	0.00
6	1000	122	1	1	0	1302	0	DR	24,780.00	0.00
7	1000	122	1	1	0	1303	0	DR	8,880.00	0.00
8	1000	122	1	1	0	1402	0	DR	167,123.23	0.00
9	1000	122	1	1	0	1409	138	DR	21,240.00	0.00
10	1000	122	1	1	0	1409	140	DR	720.50	0.00
11	1000	122	1	1	0	2002	0	DR	44,800.00	0.00
12	1000	122	1	1	0	2003	0	DR	134,000.00	0.00
13	1000	122	1	3	0	1001	0	DR	5,900,515.64	0.00
14	1000	122	1	3	0	1002	0	DR	235,746.73	0.00
15	1000	122	1	3	0	1003	0	DR	4,506,449.92	0.00
16	1000	122	1	3	0	1101	0	DR	53,700.00	0.00
17	1000	122	1	3	0	1102	0	DR	88,383.00	0.00
18	1000	122	1	3	0	1201	0	DR	42,474.00	0.00
19	1000	122	1	3	0	1202	2	DR	619,107.00	0.00
20	1000	122	1	3	0	1202	9	DR	1,406,549.00	0.00
21	1000	122	1	3	0	1301	0	DR	713,935.00	0.00
22	1000	122	1	3	0	1302	0	DR	1,300,140.00	0.00
23	1000	122	1	3	0	1303	0	DR	52,220.00	0.00
24	1000	122	1	3	0	1401	0	DR	350,000.00	0.00
25	1000	122	1	3	0	1402	0	DR	377,774.34	0.00
26	1000	122	1	3	0	1409	138	DR	96,121.62	0.00
27	1000	122	1	3	0	1409	140	DR	118,343.00	0.00
28	1000	122	1	3	0	1409	149	DR	469,224.26	0.00
29	1000	122	1	3	0	1506	0	DR	52,610.55	0.00
30	1000	122	1	3	0	2002	0	DR	371,868.72	0.00
31	1000	122	1	3	0	2003	0	DR	130,000.00	0.00
32	1000	122	1	3	0	2102	0	DR	543,898.00	0.00
33	1000	122	1	3	0	2401	0	DR	127,750.00	0.00
34	1000	122	1	5	0	1001	0	DR	2,941,873.30	0.00
35	1000	122	1	5	0	1002	0	DR	67,536.44	0.00
36	1000	122	1	5	0	1003	0	DR	4,167,310.85	0.00
37	1000	122	1	5	0	1101	0	DR	89,000.00	0.00
38	1000	122	1	5	0	1102	0	DR	607,980.00	0.00
39	1000	122	1	5	0	1201	0	DR	880,911.40	0.00
40	1000	122	1	5	0	1202	10	DR	6,226.00	0.00
41	1000	122	1	5	0	1202	2	DR	807,627.00	0.00
42	1000	122	1	5	0	1202	9	DR	302,673.00	0.00
43	1000	122	1	5	0	1301	0	DR	1,695,495.33	0.00
44	1000	122	1	5	0	1302	0	DR	30,500.00	0.00
45	1000	122	1	5	0	1303	0	DR	17,750.00	0.00
46	1000	122	1	5	0	1401	0	DR	250,000.00	0.00
47	1000	122	1	5	0	1402	0	DR	116,551.64	0.00
48	1000	122	1	5	0	1403	0	DR	630,612.13	0.00
49	1000	122	1	5	0	1405	0	DR	228,182.50	0.00
50	1000	122	1	5	0	1407	0	DR	85,337.36	0.00
51	1000	122	1	5	0	1409	138	DR	86,730.00	0.00
52	1000	122	1	5	0	1409	140	DR	175,040.39	0.00
53	1000	122	1	5	0	2003	0	DR	1,412,253.50	0.00
54	1000	122	1	5	0	2102	0	DR	178,962.00	0.00
55	1000	122	1	5	0	2401	0	DR	35,000.00	0.00
56	1000	122	2	3	4	2509	0	DR	1,665.00	0.00
57	1000	122	2	3	5	2105	0	DR	79,360.80	0.00
58	1000	122	2	6	0	2202	0	DR	5,284,834.30	0.00
59	2000	122	1	1	0	1001	0	CR	0.00	2,068,876.40
60	2000	122	1	1	0	1102	0	CR	0.00	2,068,876.40
61	2000	122	1	1	0	1202	2	CR	0.00	408,345.00
62	2000	122	1	3	0	1001	0	CR	0.00	56,038.39

63	2000	122	1	3	0	1003	0	CR	0.00	47,433.22
64	2000	122	1	3	0	1301	0	CR	0.00	2,000.00
65	2000	122	1	3	0	1302	0	CR	0.00	80,545.27
66	2000	122	1	3	0	1402	0	CR	0.00	2,605.50
67	2000	122	1	5	0	1001	0	CR	0.00	22,327.77
68	2000	122	1	5	0	1201	0	CR	0.00	45,826.00
69	2000	122	1	5	0	1409	140	CR	0.00	609,230.00
70	4000	2002	0	1	0	1	0	CR	0.00	14,037.50
71	4000	2002	0	2	0	99	0	CR	0.00	221,855.10
72	4000	2003	0	99	0	0	0	CR	0.00	151,815.80
73	4000	2004	0	1	0	0	0	CR	0.00	697,620.70
74	6000	0	0	13	0	105	0	CR	0.00	794,157.60
75	6000	0	0	13	0	105	0	DR	329,451.70	0.00
76	6000	0	0	13	0	116	0	CR	0.00	190,554.69
77	6000	0	0	13	0	116	0	DR	2,159,541.61	0.00
78	6000	0	0	18	0	100	0	CR	0.00	2,475.00
79	6000	0	0	18	0	100	0	DR	25.00	0.00
80	6000	0	0	18	0	106	0	CR	0.00	3,550.00
81	7002	0	0	383	0	24	0	CR	0.00	37,517,693.21
82	7002	0	0	383	0	24	0	DR	1,831,380.70	0.00
83	8493	0	0	122	0	11	0	CR	0.00	2,006,715.31
84	8493	0	0	122	0	11	0	DR	561,909.00	0.00
85	8493	0	0	122	0	12	0	DR	35,552.00	0.00
86	8493	0	0	237	0	12	0	CR	0.00	35,552.00
87	9152	0	0	122	0	0	0	DR	722,860.00	0.00
88	9153	0	0	122	0	0	0	CR	0.00	79,360.80
90	9165	0	0	122	0	0	0	CR	0.00	802,220.80
91	9153	0	0	122	0	0	0	DR	79,360.80	0.00
91	9165	0	0	122	0	0	0	DR	79,360.80	0.00
2000018493	0	0	0	111	0	12	0	CR	0.00	199,075.00
2000028493	0	0	0	122	0	12	0	DR	769,035.60	0.00
2000038493	0	0	0	126	0	12	0	CR	0.00	111,710.60
2000048493	0	0	0	220	0	12	0	CR	0.00	134,690.00
2000058493	0	0	0	227	0	12	0	CR	0.00	221,250.00
2000068493	0	0	0	258	0	12	0	CR	0.00	102,310.00
3000011000	122	1	5	0	0	1506	0	DR	22,034.61	0.00
3000022000	122	1	5	0	0	1409	140	CR	0.00	22,034.61
0	0	0	0	0	0	0	0	TT	48,720,782.67	48,720,782.67

This is a computer-generated document. No signature is required.
 Report: Generated by the new CIGAS Web Application--Developed by S.Tharshan -Director, Dept of State Accounts

Print



Annual Deposit Accounts Summary for the Month of December 2024

To: Ministry of Land & Parliamentary Reforms (122)
 From: Director General, Department of State Accounts,
 General Treasury, Colombo 1.

Printed By: RUHMELA
 New Table No: SA-30
 Old Table No: BTBL 72
 Report Date: 2/14/2025 11:08:38 AM



Head	Code	Opn_Bal	DR	CR	Clsn_Balance	
122	6000-0-0-001-0-108-0	141,070.62		4,570.65	0.00	136,499.97
122	6000-0-0-002-0-151-0	0.00		0.00	0.00	0.00
122	6000-0-0-002-0-163-0	0.00		0.00	0.00	0.00
122	6000-0-0-013-0-105-0	2,374,050.34		8,360,420.28	8,057,533.52	2,071,163.58
122	6000-0-0-013-0-116-0	25,848,775.26		29,390,617.90	5,094,560.60	1,552,722.96
122	6000-0-0-016-0-097-0	0.00		0.00	0.00	0.00
122	6000-0-0-016-0-106-0	0.00		0.00	0.00	0.00
122	6000-0-0-018-0-100-0	9,150.00		31,825.00	29,525.00	6,850.00
122	6000-0-0-018-0-106-0	0.00		41,200.00	52,700.00	11,500.00

This is a computer-generated document. No signature is required.
 Report Generated by the new CIGAS Web Application—Developed by S. Tharshan - Director, Dept of State Accounts

[Print](#)

Generate

Month December



Deposit Accounts Summary for the Month of December 2024

To
Ministry of Land & Parliamentary Reforms
- Lands Division (122)

From
Director General,
Department of State Accounts,
General Treasury, Colombo1.

Printed By **KUMUDUI**
 New Table No **:SA-30**
 Old Table No **:BTBL 72**
 Report Date **2/10/2025 8:19:48 AM**



Head	Code	Opn_Bal	Current_DR	Current_CR	Clsn_Balance
122	6000-0-0-001-0-108-0	136,499.97	0.00	0.00	136,499.97
122	6000-0-0-002-0-151-0	0.00	0.00	0.00	0.00
122	6000-0-0-002-0-163-0	0.00	0.00	0.00	0.00
122	6000-0-0-013-0-105-0	1,606,457.68	329,451.70	794,157.60	2,071,163.58
122	6000-0-0-013-0-116-0	3,521,709.88	2,159,541.61	190,554.69	1,552,722.96
122	6000-0-0-016-0-097-0	0.00	0.00	0.00	0.00
122	6000-0-0-016-0-106-0	0.00	0.00	0.00	0.00
122	6000-0-0-018-0-100-0	4,400.00	25.00	2,475.00	6,850.00
122	6000-0-0-018-0-106-0	7,950.00	0.00	3,550.00	11,500.00

This is a computer-generated document. No signature is required.
 Report Generated by the new CIGAS Web Application-Developed by S.Tharshan - Director, Dept of State Accounts.

Print

Generate

Month December



Public Officers' Advance B Acct Summary for the Month of December 2024

To
Ministry of Land & Parliamentary Reforms - Lands Division (122)

Printed By KUMUDUI

New Table No :SA-50

From
Director General,
Department of State Accounts,
General Treasury, Colombo1.

Old Table No :BTBL 68

Report Date 2/10/2025 8:16:32 AM



Head Code	Opn_Bal	Upto_Last_Month	Current_DR	Current_CR	Clsn_Balance
122 8493-0-0-122-0-11-0	69,265,220.29	3,499,024.62	561,909.00	2,323,100.81	71,003,053.10
122 8493-0-0-122-0-12-0	0.00	-1,091,176.52	804,587.60	361,532.00	-648,120.92

This is a computer-generated document. No signature is required.
Report Generated by the new CIGAS Web Application--Developed by S.Tharshan - Director, Dept of State Accounts

Print

Generate

Month December



Public Officers' Advance B Acct Summary for the Month of December 2024

To
Ministry of Land & Parliamentary Reforms - Lands Division (122)

From
Director General, Department of State Accounts, General Treasury, Colombo1.

Printed By **KUMUDU I**
 New Table No **:SA-50-1**
 Old Table No **:BTBL 68**
 Report Date **2/10/2025 8:19:05 AM**



Month	Acc_Code	OpnBalance	Debit	Credit	Cln_Balance
1	8493-0-0-122-0-11-0	69,265,220.29	1,305,975.00	1,558,706.96	0.00
2	8493-0-0-122-0-11-0	0.00	4,981,171.26	2,672,225.46	0.00
3	8493-0-0-122-0-11-0	0.00	2,432,954.00	1,837,861.20	0.00
4	8493-0-0-122-0-11-0	0.00	1,821,165.00	2,428,312.96	0.00
5	8493-0-0-122-0-11-0	0.00	1,720,345.00	2,215,162.72	0.00
6	8493-0-0-122-0-11-0	0.00	3,621,114.00	2,142,161.96	0.00
7	8493-0-0-122-0-11-0	0.00	3,480,043.00	2,231,037.76	0.00
8	8493-0-0-122-0-11-0	0.00	1,220,760.00	1,759,124.96	0.00
9	8493-0-0-122-0-11-0	0.00	20,000.00	2,070,727.46	0.00
10	8493-0-0-122-0-11-0	0.00	4,980,812.00	3,005,228.22	0.00
11	8493-0-0-122-0-11-0	0.00	872,428.00	2,128,369.50	0.00
12	8493-0-0-122-0-11-0	0.00	1,366,496.60	2,684,632.81	0.00

This is a computer-generated document. No signature is required.
 Report Generated by the new CIGAS Web Application-Developed by S.Tharshan - Director, Dept of State Accounts

Print

Generate

Month December



Annual Imprest Acct Summary for the Month of December 2024

To
Ministry of Land & Parliamentary Reforms
- Lands Division (122)

Printed By KUMUDUI

New Table No :SA-70

From
Director General, ,
Department of State Accounts, ,
General Treasury, Colombo1. .

Old Table No :BTBL 72

Report Date 2/10/2025 8:28:06 AM



Head	Code	Opn_Bal	DR	CR	Clsn_Balance
122	7002-0-0-383-0-22-0	0.00	0.00	0.00	0.00
122	7002-0-0-383-0-23-0	4,290,000.00	0.00	4,290,000.00	0.00
122	7002-0-0-383-0-24-0	0.00	428,901,657.47	426,759,404.84	2,142,252.63

This is a computer-generated document. No signature is required.

Report Generated by the new CIGAS Web Application--Developed by S.Tharshan - Director, Dept of State Accounts.

Print

Generate

Month: December



Imprest Acct Summary for the Month of December 2024

To
Ministry of Land & Parliamentary Reforms
- Lands Division (122)

From
Director General,
Department of State Accounts,
General Treasury, Colombo1.

Printed by **KUMUDUI**
 New Table No **:SA-70**
 Old Table No **:BTBL 72**
 Report Date **2/10/2025 8:26:55 AM**



Head	Code	Opn_Bal	Current_DR	Current_CR	Clsn_Balance
122	7002-0-0-383-0-22-0	0.00	0.00	0.00	0.00
122	7002-0-0-383-0-23-0	0.00	0.00	0.00	0.00
122	7002-0-0-383-0-24-0	2,881,565.14	36,778,380.70	37,517,693.21	2,142,252.63

This is a computer-generated document. No signature is required.
 Report Generated by the new CIGAS Web Application--Developed by S.Tharshan - Director, Dept of State Accounts.

Print



Generate Month **December** v



Non Financial Asset Acct Summary for the Month of December 2024

To
**Ministry of Land & Parliamentary Reforms
- Lands Division (122)**

Printed By **KUMUDUI**

New Table No **:SA-80**

From
**Director General, ,
Department of State Accounts, ,
General Treasury, Colombo1.**

Old Table No **:BTBL 72A**

Report Date **2/10/2025 8:28:46 AM**



Head Code	Opn_Bal	Upto_Last_Month	Current_DR	Current_CR	Clsn_Balance
122 9151-0-0-122-0-0-0	0.00	0.00	0.00	0.00	0.00
122 9152-0-0-122-0-0-0	543,362,600.72	-24,085,278.96	730,360.00	0.00	520,007,681.76
122 9153-0-0-122-0-0-0	0.00	10,000.00	79,360.80	79,360.80	10,000.00
122 9160-0-0-122-0-0-0	0.00	0.00	0.00	0.00	0.00

This is a computer-generated document. No signature is required.
Report Generated by the new CIGAS Web Application--Developed by S.Tharshan - Director, Dept of State Accounts

Print



Liability Reserves Summary for the Month of December 2024

Ministry of Land & Parliamentary Returns
(122)

Director General,

Department of State Accounts,

General Treasury, Colombo 1.

Printed by: RUMELA

New Table No: SA-90

Old Table No: BTBL 72A

Report Date: 2/14/2025 11:19:41 AM



Head	Code	Opn_Bal	Upto	Last	Current_DR	Current_CR	Clsn_Balance
122	9165-0-0-122-0-0-0	541,362,600.72	24,075,778.96		29,160.80	809,720.80	520,017,681.76
122	9189-122-0-2-0-1-0	0.00	0.00		0.00	1,222,195.80	1,222,195.80
122	9189-122-0-2-0-2-0	0.00	0.00		0.00	1,625,559.72	1,625,559.72
122	9169-0-0-122-0-0-0	0.00	0.00		0.00	0.00	0.00

This is a computer-generated document. No signature is required.

Report generated by the new CIGAS Web Application. Developed by S. Tharshan, Director, Dept. of State Accounts.

Print

அத்தியாயம் 4

செயல்திறன் குறிகாட்டிகள்

அட்டவணை 4: நிறுவன செயல்திறன் குறிகாட்டிகள் (செயல் திட்டத்தின் அடிப்படையில்)

கூறப்பட்ட குறிகாட்டிகள்	எதிர்பார்க்கப்படும் வெளியீட்டின் சதவீதமாக (%) உண்மையான வெளியீடு		
	100%-90%	75%-89%	50%-74%
சுற்றுலா வசதிகளின் மேம்பாடு		√	
விருந்தோம்பல் துறையில் பயிற்சி பெற்ற இளைஞர்களின் எண்ணிக்கை			√
உருவாக்கப்பட்ட சமூக பராமரிப்பு இல்லங்களின் எண்ணிக்கை			√
விருத்தியடைந்த சுற்றுலா பாரம்பரியத்தின் அளவு			√

மூலம்: சுற்றுலா அமைச்சு

அட்டவணை 5: முக்கிய செயல்திறன் குறிகாட்டிகள் (சுற்றுலாத் துறை)

(இலக்கு)	(முக்கிய செயல்திறன் குறிகாட்டிகள்)	ஆண்டு									
		2018 *	2019 *	2020 *	2021 *	2022	2023	2024	2025	2026	
1	இலங்கையை பிராந்தியத்தில் சிறந்த சுற்றுலா தலமாக மாற்றுதல்.	2.33	1.91	0.5	0.19	0.71	1.43	2.0	3.0	3.8	
2	தேசிய பொருளாதாரத்திற்கு பங்களிப்பு செய்தல்	4.4	3.6	0.6	0.5	1.1	2.07	3.2	5.0	8.0	
3	சுற்றுலா வளங்களை உகந்த முறையில் பயன்படுத்தி வருவதற்காக ஒரு பயனுள்ள மற்றும் பலன் சார்ந்த	2,955	3,781	அமெரிக்க டொலர் - 879.94	133.73	2022 இல் பெறப்பட்ட திட்டங்களின் எண்	2023 இல் பெறப்பட்ட திட்டங்களின் எண்				

	சுற்றுலாத் துறையை உருவாக்கு தல்.						ணி க் கை - 42 அ றை களி ன் எண் ணி க் கை - 1054 முத லீடு அ மெ ரிக்க டொ லர் - 68.43 7	ணி க் கை - 68 அ றை களி ன் எண் ணி க் கை - 1950 முத லீடு - USD 232.7 0			
4	தொழில்துறை தொழில்முறையை மேம்படுத்துதல்	600,000 நேரடி மற்றும் மறைமுக வேலை வாய்ப்புகளை உருவாக்குகின்றது.	381,178	402,607	347,757	357,927	386,236	429641	0.5	0.75	0.85
5	உயர் மட்ட சுற்றுலாத் துறையை மேம்படுத்துவதற்கான சூழலை உருவாக்கு தல்.	ஒரு சுற்றுலாப் பயணி நாட்டில் தங்கக்கூடிய நாட்களின் எண்ணிக்கையை 7 லிருந்து 12 நாட்களாக உயர்த்துதல்.	10.8	10.4	8.5	15.1	9.34	8.44	9.3	10.5	11.2

மூலம்: இலங்கை சுற்றுலா அபிவிருத்தி அதிகாரசபை

அத்தியாயம் 5

நிலையானபேறான அபிவிருத்தி
இலக்குகளை (SDG) அடைவதில்
செயல்திறன்

5. நிலையான வளர்ச்சி இலக்குகளை (SDGs) அடைவதில் செயல்திறன்

அட்டவணை 6: நிலையான வளர்ச்சி இலக்குகளை (SDGs) அடைவதில் செயல்திறன்

இலக்கு/பணி /குறிகாட்டி	அடிப்படை ஆண்டு / அலகு	இலக்கு					
		2021	2022	2023	2024	2025	2030
இலக்கு எண். 8. நீடித்த, உள்ளடக்கிய மற்றும் நிலையான பொருளாதார வளர்ச்சி, முழுமையான மற்றும் உற்பத்தித் திறன் கொண்ட வேலைவாய்ப்பு மற்றும் அனைவருக்கும் ஒழுக்கமான வேலைவாய்ப்பை ஊக்குவித்தல்.							
இலக்கு எண் 8.9							
2030 ஆம் ஆண்டளவில், வேலைவாய்ப்புகளை உருவாக்கும் மற்றும் உள்ளூர் கலாசாரம் மற்றும் தயாரிப்புகளை ஊக்குவிக்கும் ஒரு நிலையான சுற்றுலாத் துறையை மேம்படுத்துவதற்கான கொள்கைகளை உருவாக்கி செயல்படுத்தவும்.							
8.9.1 ஒட்டு மொத்த உள்நாட்டு உற்பத்தி மற்றும் வளர்ச்சி விகிதத்தின் விகிதமாக சுற்றுலாத் துறையின் நேரடி மொத்த உள்நாட்டு உற்பத்தி.	2018 அமெரிக்க டொலர் மி. 4,381	5,040	5,260	5,480	5,700	5,920	8,920
8.9.1 ஒட்டு மொத்த உள்நாட்டு உற்பத்தி மற்றும் வளர்ச்சி விகிதத்தின் விகிதமாக சுற்றுலாத் துறையின் நேரடி மொத்த உள்நாட்டு உற்பத்தி.	2018 / எண்ணிக்கை 169,003	194,353	202,803	211,253	219,703	228,153	270,403
8.9.2 (ஆ) சுற்றுலாத் துறையில் உள்ள மொத்த மறைமுக பணிகளில் நிலையான சுற்றுலாவில் உள்ள பணிகளின் எண்ணிக்கை.	2018 / எண்ணிக்கை. 219,484	252,407	285,329	318,252	351,175	384,097	436,968
இலக்கு எண். 12. நிலையான நுகர்வு மற்றும் உற்பத்தி முறைகளை உறுதி செய்தல்.							
இலக்கு எண் 12.b							
வேலைவாய்ப்புகளை உருவாக்கி உள்ளூர் கலாசாரம் மற்றும் தயாரிப்புகளை ஊக்குவிக்கும் ஒரு நிலையான சுற்றுலாத் துறைக்கான நிலையான வளர்ச்சி தாக்கங்களைக் கண்காணிக்க கருவிகளை உருவாக்கி செயல்படுத்தவும்.							
12.B.1 ஒப்புக்கொள்ளப்பட்ட கண்காணிப்பு மற்றும் மதிப்பீட்டு கருவிகளுடன் செயற்படுத்தப்பட்ட நிலையான சுற்றுலா உத்திகள் அல்லது கொள்கைகள் மற்றும் செயல் திட்டங்களின் எண்ணிக்கை.	இரண்டு	சீகிரிய நிலையான இலக்கு மூலோபாயத் திட்டம் இறுதி செய்யப்பட்டு, வெளியிடப்பட்டு கண்காணிக்கப்பட்டு வருகின்றது.					
இலக்கு எண். 14. நிலையான வளர்ச்சிக்காக பெருங்கடல்கள், கடல்கள் மற்றும் கடல் வளங்களைப் பாதுகாத்து நிலையான முறையில் பயன்படுத்துதல்.							

இலக்கு எண் 14.7

2030 ஆம் ஆண்டளவில், மீன்வளம், மீன்வளர்ப்பு மற்றும் சுற்றுலா ஆகியவற்றின் நிலையான முகாமைத்துவம் உட்பட கடல் வளங்களை நிலையான முறையில் பயன்படுத்துவதன் மூலம் சிறிய தீவு வளரும் நாடுகள் மற்றும் குறைந்த வளர்ச்சியடைந்த நாடுகளின் பொருளாதார நன்மைகளை மேம்படுத்துதல்.

<p>14.7.1 சிறிய தீவு வளரும் பிரதேசங்கள், குறைந்த வளர்ச்சியடைந்த நாடுகள் மற்றும் அனைத்து நாடுகளிலும் மொத்த உள்நாட்டு உற்பத்தியின் விகிதமாக நிலையான மீன்வளம்.</p>	<p>அடிப்படையை சரிசெய்ய வேண்டும்.</p>	<p>கடல்சார் சுற்றுலா பாதை வரைபடம் தயாரிக்கும் பணி நிறைவடைந்துள்ளது. பொருத்தமான இலக்குகளை நிர்ணயிக்க இந்த அமைச்சு தொடர்புடைய நிறுவனங்களுடன் இணைந்து செயல்படுகின்றது..</p>
---	--------------------------------------	--

அத்தியாயம் 6

மனித வள விவரக்குறிப்பு

6. 1. பணியாளர் முகாமைத்துவம் (2024.12.31 ஆம் திகதியில் உள்ளவாறு)

அட்டவணை 7: பணியாளர் முகாமைத்துவம் (2024.12.31 ஆம் திகதியில் உள்ளவாறு)

	அங்கீகரிக்கப்பட்ட ஊழியர்களின் எண்ணிக்கை	தற்போதுள்ள ஊழியர்களின் எண்ணிக்கை	வெற்றிடம்/மிகை
மூத்தவர்	19	13	6
மூன்றாம் நிலை	5	3	2
இரண்டாம் நிலை	69	49	20
முதன்மை	22	14	8
சேகரிப்பு	115	79	36

அமைச்சின் அங்கீகரிக்கப்பட்ட பணியாளர்களின் எண்ணிக்கை 115 ஆகவும், 31.12.2024.12.31 ஆம் திகதியில் உள்ளவாறு பணியாளர்களின் எண்ணிக்கை 79 ஆகவும் உள்ளது.

6.2. மனித வளப் பற்றாக்குறை நிறுவனத்தின் செயல்திறனை எவ்வாறு பாதித்துள்ளது என்பதை சுருக்கமாக விளக்குங்கள்.

அமைச்சின் கடமைகளை திறம்பட நிறைவேற்ற, தற்போதுள்ள வெற்றிடங்கள் (மனித வளப் பற்றாக்குறை) நிரப்பப்பட வேண்டும்.

6. 3. மனிதவள மேம்பாட்டுத் திட்டங்களில் முன்னேற்றம்

அட்டவணை 8: உள்ளூர் பயிற்சி திட்டங்கள்

நிரல் பெயர்	பயிற்சி பெற்ற ஊழியர்களின் எண்ணிக்கை	அலுவலரின் பெயர் மற்றும் திட்டத்தின் காலம்	மொத்த முதலீடு (ரூ.000)		திட்டத்தின் தன்மை (உள்ளூர்/ வெளிநாட்டு)	வெளியீடு/ பெற்ற அறிவு*
			வெளியீடு/	வெளிநாட்டு		
1. அலுவலக அமைப்புகள் மற்றும் நிறுவன நடைமுறைகள் குறித்த பயிற்சித் திட்டம்	50	அமைச்சின் அனைத்து அதிகாரிகளும் 2024.06.19	ரூ. . 3,900		உள்ளூர்	அலுவலக அமைப்புகள் மற்றும் நிறுவன நடைமுறைகள் பற்றிய அறிவு
2. பொதுத்துறையில் மனித வளங்களை மேம்படுத்துவதற்கான மனித வள மேம்பாட்டுத் திட்டத்தைத் தயாரிப்பதற்கான பயிற்சிப் பட்டறை.	02	திருமதி. பி.ஏ.டி. திலோஷாணி இது ஜே.ஏ.டி.டி. ஜயக்கொடி. - 2024.09.03			உள்ளூர்	பொதுத்துறையில் மனித வளங்களை மேம்படுத்துவதற்கான மனித வள மேம்பாட்டுத் திட்டத்தைத் தயாரிப்பது பற்றிய அறிவு.
3. அரசு கொள்முதல் நடைமுறை	02	திருமதி எஸ்.கே.ஏ.பி.ஆர். சமரசிங்க	13,500x2 = ரூ. 27,000		உள்ளூர்	பொது கொள்முதல் நடைமுறைகள்

		திருமதி.ஆர்.டபிள் யூ.எம்.என்.ஏ. ரத்நாயக்க 2024.10.16				ள் பற்றிய அறிவு
4. அறிவியல், சிக்கனமான மற்றும் பாதுகாப்பான வாகனம் ஓட்டுதல் குறித்த பயிற்சித் திட்டம்	03	திரு. கே.ஏ.எஸ்.பி. குணசிறி திரு. டபிள்யூ.ஏ.எஸ். தர்மசிறி திரு. ஈ.ஏ.டி. நாலக்க 2024.10.10	6,000x3= ரூபா. 18,000		உள்ளூர்	சிக்கனமான மற்றும் பாதுகாப்பான வாகனம் ஓட்டுதல் பற்றிய அறிவு
5. பேச்சு கைவினைப் பயிற்சித் திட்டம்	01	திரு. எஸ்.எல். நசீர் 2024.12.19	ரூ.35,000		உள்ளூர்	பேச்சுத்திறன் பற்றிய பயிற்சி அறிவு

அட்டவணை 2: பயிற்சித் திட்டங்களின் விபரங்கள்
மூலம்: நிருவாகப் பிரிவு

அட்டவணை 9: வெளிநாட்டு பயிற்சி திட்டங்கள்

நிரல் பெயர்	பயிற்சி பெற்ற ஊழியர்களின் எண்ணிக்கை	அலுவலரின் பெயர் மற்றும் திட்டத்தின் காலம்	மொத்த முதலீடு (ரூ.000)		திட்டத்தின் தன்மை (உள்ளூர்/ வெளிநாட்டு)	வெளியீடு/பெற்ற அறிவு*
			வெளியீடு/ பெற்ற அறிவு*	வெளிநாட்டு		
01. சர்வதேச உறவுகள் மற்றும்	01	செல்வி. ஆர்.எம்.எம்.பி.குமா ரி 2024.04.16			வெளிநாட்டு (சீனா)	சர்வதேச தொடர்பு மற்றும் உலகளாவிய

<p>இராஜதந்திர உறவுகள் குறித்த இளைஞர் மாநாடு (இளம் இராஜதந்திரிகள்)</p>		<p>தொடக்கம் 2024.04.29 வரை</p>				<p>ஆய்வுகளில் விவாதங்களை பகுப்பாய்வு செய்வதன் மூலம், தத்துவார்த்த விளக்கம் மற்றும் வழக்கு பகுப்பாய்வு மூலம் ஒரு நாட்டின் சர்வதேச நற்பெயருக்கு அதன் வெளியுறவுக் கொள்கைக்கும் இடையிலான உறவை ஆராய்வதில் புரிதலையும் திறன்களையும் மேம்படுத்துதல்.</p>
<p>02. BRI நாடுகளுக்கான இயற்கை பாரம்பரிய பாதுகாப்பு மற்றும் முகாமைத்துவம்</p>	<p>01.</p>	<p>திரு. எம்.ஏ.எம். அன்ஃபஸ் 2024.05.22 தொடக்கம் 2024.06.04 வரை</p>			<p>வெளிநாட்டு (சீனா)</p>	<p>இயற்கை பாரம்பரியத்தின் பாதுகாப்பு மற்றும் முகாமைத்துவம் பற்றிய புரிதலைப் பெறுதல்.</p>
<p>சுற்றுச்சூழல் சுற்றுலா மேம்பாடு குறித்த மாநாடு</p>	<p>02</p>	<p>திருமதி. பி.டி.எல்.எம். தர்மசேன 2024.07.09 தொடக்கம் 2024.07.24 வரை</p> <p>திருமதி. உமா நிரஞ்சனன் 2024.07.09 தொடக்கம் 2024.07.24 வரை</p>			<p>வெளிநாட்டு (சீனா)</p>	<p>சுற்றுச்சூழல் சுற்றுலா மேம்பாடு பற்றிய புரிதலைப் பெறுதல்.</p>

வளரும் நாடுகளில் சுற்றுலா வளங்களை சுரண்டுதல் மற்றும் சுற்றுச்சூழல் பாதுகாப்பு குறித்த கருத்தரங்கு	01	திரு. டி.ஆர். கன்னந்துடாவ 2024.09.11 தொடக்கம் 2024.09.29 வரை			வெளிநாட்டு (சீனா)	சுற்றுலா வள மேம்பாடு மற்றும் சுற்றுச்சூழல் பாதுகாப்பு பற்றிய புரிதலைப் பெறுதல்.
சுற்றுலா வள மேம்பாடு மற்றும் சுற்றுச்சூழல் பாதுகாப்பு பற்றிய புரிதலைப் பெறுதல்.	01	திருமதி. ஜ.சி. விஜேதுங்க 2024.09.25 தொடக்கம் 2024.10.31 வரை			வெளிநாட்டு (ஜப்பான்)	இலங்கை கலாச்சார தளங்களைப் பாதுகாத்து சுற்றுலாவை மேம்படுத்தும் விதத்தைப் பயன்படுத்திக் கொள்ள முடியும் என்பதைப் பற்றிய புரிதலைப் பெறுதல்.

அட்டவணை 3: பயிற்சித் திட்டங்களின் விபரங்கள்
மூலம்: நிர்வாகப் பிரிவு

அத்தியாயம் 7

இணக்க அறிக்கை

இலக்கம்	விண்ணப்பிக்க வேண்டிய தேவைப்பாடு	இணக்க நிலை (இணக்கமானது / பொருந்தாது)	பொருந்தவில்லை என்றால், ஒரு சுருக்கமான விளக்கம்.	எதிர்காலத்தில் இணங்காமையினைத் தடுக்க முன்மொழியப்பட்ட திருத்த நடவடிக்கைகள்
1	பின்வரும் நிதிநிலை அறிக்கைகள்/கணக்குகள் சரியான நேரத்தில் சமர்ப்பிக்கப்பட்டுள்ளன			
1.1	வருடாந்த நிதிநிலை அறிக்கைகள்	இணக்கமானது.		
1.2	அரசு அதிகாரிகளின் முன்பணக் கணக்கு	இணக்கமானது.		
1.3	வணிக மற்றும் உற்பத்தி முன்பணக் கணக்குகள் (வணிக முன்பணக் கணக்குகள்)	-		
1.4	களஞ்சிய முன்பணக் கணக்குகள்	-		
1.5	விசேட முன்பணக் கணக்குகள்	இணக்கமானது.		
1.6	ஏனையவை	-		
2	புத்தகங்கள் மற்றும் பதிவேடுகளைப் பேணுதல் (M.R. 445)			
2.1	பொது நிருவாக சுற்றறிக்கை 267/2018 இன் படி நிலையான சொத்து பதிவேட்டைப் புதுப்பித்தல் மற்றும் பேணுதல்.	இணக்கமானது.		
2.2	தனிப்பட்ட சம்பளப் பதிவுகள்/தனிப்பட்ட சம்பள அட்டைகளைப் புதுப்பித்தல் மற்றும் பேணுதல்	இணக்கமானது.		
2.3	கணக்காய்வு வினவல் ஆவணத்தைப் புதுப்பித்து பராமரிக்கவும்.	இணக்கமானது.		
2.4	உள்ளகக் கணக்காய்வு அறிக்கை கோப்பைப் புதுப்பித்தல் மற்றும் பேணுதல்	இணக்கமானது.		
2.5	அனைத்து மாதாந்த கணக்கு சுருக்கங்களையும் (CIGAS) தயாரித்து, உரிய திகதியில்	இணக்கமானது.		

	திறைசேரிக்குச் சமர்ப்பித்தல்.			
2.6	காசோலை மற்றும் காசுக்கட்டளை பதிவேட்டைப் புதுப்பித்தல் மற்றும் பேணுதல்	இணக்கமானது.		
2.7	பொருட் பதிவேட்டைப் புதுப்பித்தல் மற்றும் பேணுதல்	இணக்கமானது.		
2.8	பொருட் பதிவுகளைப் புதுப்பித்தல் மற்றும் பேணுதல்	இணக்கமானது.		
2.9	சேதங்கள் பற்றிய பதிவேட்டைப் புதுப்பித்தல் மற்றும் பேணுதல்	இணக்கமானது.		
2.10	கடன் பதிவேட்டைப் புதுப்பித்தல் மற்றும் பேணுதல்	இணக்கமானது.		
2.11	பற்று ஆவணப் பதிவேட்டை (GA-N20) புதுப்பித்தல் மற்றும் பேணுதல்.	இணக்கமானது.		
03	நிதிக் கட்டுப்பாட்டுக்கான செயற்பாடுகளை ஒதுக்குதல் (பிரிவு 135)			
3.1	நிதி நிறுவனத்திற்குள் அதிகாரங்களைப் பகிர்ந்தளித்தல்	இணக்கமானது.		
3.2	நிதி அதிகாரங்களை வழங்குவது குறித்து நிறுவனத்திற்குத் தெரிவித்தல்.	இணக்கமானது.		
3.3	ஒவ்வொரு பரிவர்த்தனையும் இரண்டு அல்லது அதற்கு மேற்பட்ட அதிகாரிகளால் அங்கீகரிக்கப்பட வேண்டும்.	இணக்கமானது.		
3.4	11.05.2014 திகதியிட்ட அரசாங்கக் கணக்குகள் சுற்றறிக்கை இல. 171/2004 இன் படி, அரசாங்க ஊதிய மென்பொருள் தொகுப்பின் பயன்பாடு கணக்காளர்களின் கட்டுப்பாட்டிற்கு உட்பட்டது.	இணக்கமானது.		

4	வருடாந்த திட்டங்களைத் தயாரித்தல்			
4.1	வருடாந்த செயல் திட்டத்தை தயாரித்தல்	இணக்கமானது.		
4.2	வருடாந்த கொள்முதல் திட்டத்தை தயாரித்தல்	இணக்கமானது.		
4.3	வருடாந்த உள்ளக கணக்காய்வுத் திட்டத்தைத் தயாரித்தல்	இணக்கமானது.		
4.4	வருடாந்த மதிப்பீடுகளைத் தயாரித்து, அவற்றை தேசிய வரவுசெலவுத்திட்ட பணியகத்திற்கு (NDB) சரியான நேரத்தில் சமர்ப்பித்தல்.	இணக்கமானது.		
4.5	வருடாந்த பணப்புழக்க அறிக்கை திறைசேரிச் செயற்பாட்டுத் திணைக்களத்துக்கு உரிய திகதியில் சமர்ப்பிக்கப்பட்டுள்ளது.	இணக்கமானது.		
5	கணக்காய்வு விசாரணைகள்			
5.1	அனைத்து கணக்காய்வு விசாரணைகளுக்கும் கணக்காய்வுத் தலைவர் நிர்ணயித்த திகதிக்குள் பதிலளிக்கப்பட்டுள்ளது.	இணக்கமானது.		
6	உள்ளகக் கணக்காய்வு			
6.1	2019 ஆம் ஆண்டின் தொடக்கத்தில் கணக்காய்வாளர் நாயகத்துடன் கலந்தாலோசித்த பின்னர் உள்ளக கணக்காய்வுத் திட்டத்தைத் தயாரித்தல், 134(2) DMA /1	இணக்கமானது.		
6.2	அனைத்து உள்ளகக் கணக்காய்வு அறிக்கைகளுக்கும் ஒரு மாதத்திற்குள் பதில்களை வழங்குதல்.	இணக்கமானது.		
6.3	2018 ஆம் ஆண்டின் 19 ஆம் இலக்க தேசிய கணக்காய்வுச் சட்டத்தின் உபபிரிவு 40(4) இன் படி, அனைத்து உள்ளகக் கணக்காய்வு அறிக்கைகளின் நகல்களும்	இணக்கமானது.		

	முகாமைத்துவக் கணக்காய்வுத் துறைக்கு சமர்ப்பிக்கப்பட்டுள்ளன.			
6.4	நிதிப் பிரமானங்கள் 134(3) இன் படி அனைத்து உள்ளகக் கணக்காய்வு அறிக்கைகளின் நகல்களையும் கணக்காய்வுயாளர் நாயகத்துக்கு சமர்ப்பித்தல்.	இணக்கமானது.		
7	கணக்காய்வு மற்றும் முகாமைத்துவக் குழுக்கள்			
7.1	DMA சுற்றறிக்கை 1-2019 இன் படி, தொடர்புடைய ஆண்டில் குறைந்தது 04 கணக்காய்வு மற்றும் முகாமைத்துவக் குழுக்கள் பேணப்பட்டுள்ளன.	இணக்கமானது.		
8	சொத்து முகாமைத்தும்			
8.1	சொத்து முகாமைத்தும் சுற்றறிக்கை இலக்கம் 01/2017 இன் அத்தியாயம் 07 இன் படி, சொத்து கொள்முதல் மற்றும் அகற்றல் பற்றிய தகவல்கள் தலைமை கணக்காளர் அலுவலகத்திற்கு சமர்ப்பிக்கப்பட்டுள்ளன.	இணக்கமானது.		
8.2	மேற்கூறிய சுற்றறிக்கையின் 13 ஆம் அத்தியாயத்தின்படி, அந்த சுற்றறிக்கையின் விதிகளை செயற்படுத்துவதை ஒருங்கிணைக்க ஒரு பொருத்தமான தொடர்பு அதிகாரி நியமிக்கப்பட்டுள்ளார், மேலும் அந்த அதிகாரி பற்றிய தகவல்கள் தலைமைக் கணக்குத் கணக்காய்வு அதிகாரி அலுவலகத்திற்கு தெரிவிக்கப்பட்டுள்ளன.	இணக்கமானது.		
8.3	பொது நிதி சுற்றறிக்கை இலக்கம் 05/2016 இன் படி, பொருட்கள் கணக்கெடுப்புகளை நடத்தி, உரிய திகதியில் கணக்காய்வுயாளர்	இணக்கமானது.		

	நாயகத்துக்கு தொடர்புடைய அறிக்கைகளை சமர்ப்பித்தல்.			
8.4	வருடாந்த பொருள் காப்பீட்டுக் கணக்கெடுப்பில் வெளிப்படுத்தப்பட்ட மிகைகள், குறைபாடுகள் மற்றும் ஏனைய பரிந்துரைகள் சுற்றறிக்கையில் குறிப்பிடப்பட்டுள்ள காலத்திற்குள் செயற்படுத்தப்பட்டுள்ளன.	இணக்கமானது.		
8.5	தேவையற்ற பொருட்களை அப்புறப்படுத்துதல். 772 இன் படி செயற்படுத்துதல்	இணக்கமானது.		
9	வாகன முகாமைத்தும்			
9.1	வாகன ஒதுக்கத்தில் இருக்கும் வாகனங்களுக்கான தினசரி ஓட்டப் பதிவுகள் மற்றும் மாதாந்த சுருக்க அறிக்கைகளைத் தயாரித்து, அவற்றை உரிய திகதியில் கணக்காய்வுயாளர் நாயகத்துக்கு சமர்ப்பித்தல்.	இணக்கமானது.		
9.2	6 மாதங்களுக்கும் மேலாக சேதமடைந்து தவறாகப் பயன்படுத்தப்பட்ட வாகனங்கள்	இணக்கமானது.		
9.3	வாகன பதிவு புத்தகங்களைப் பேணுதல் மற்றும் புதுப்பித்தல்	இணக்கமானது.		
9.4	ஒவ்வொரு வாகன விபத்துகளிலும் நிதிப் பிரமாணங்களின் பிரிவுகள் 103, 104, 109 மற்றும் 110 இன் படி செயற்படுதல்.	இணக்கமானது.		
9.5	29.12.2016 திகதியிட்ட பொது நிர்வாக சுற்றறிக்கை இலக்கம். 2016/30 இன் பந்தி 3.1 இன் விதிகளின்படி வாகனங்களில்	இணக்கமானது.		

	எரிபொருள் எவ்வாறு பயன்படுத்தப்படுகின்றது என்பதை மறு ஆய்வு செய்தல்.			
9.6	குத்தகை காலத்திற்குப் பின்னர், குத்தகைக்கு விடப்பட்ட வாகன பதிவு புத்தகங்களின் முழு உரிமையும் கையகப்படுத்தப்படும்.	N/A		
10	வங்கி கணக்கு முகாமைத்தும்			
10.1	வங்கி இணக்கக் கூற்றுக்கள் தயாரிக்கப்பட்டு, உரிய திகதியில் சான்றளிக்கப்பட்டு, கணக்காய்வுக்காக சமர்ப்பிக்கப்பட்டுள்ளன.	இணக்கமானது.		
10.2	மதிப்பாய்வு செய்யப்பட்ட ஆண்டு அல்லது முன்னைய ஆண்டுகளில் இருந்து முன்னெடுக்கப்பட்ட செயலற்ற வங்கிக் கணக்குகள் தொடர்பில் நடவடிக்கை எடுக்கப.	-		
10.3	வங்கி இணக்கக் கூற்றுக்களில் வெளிப்படுத்தப்பட்டு சரிசெய்யப்பட வேண்டிய நிலுவைகள் நிதிப் பிரமாணங்களின்படி கையாளப்பட்டு, ஒரு மாத காலத்திற்குள் நிலுவைகள் தீர்க்கப்பட்டுள்ளன.	இணக்கமானது.		
11	நிதிகளின் பயன்பாடு			
11.1	செய்யப்பட்ட ஏற்பாடுகளின் வரம்புகளுக்குள் செலவுகள் செய்யப்பட வேண்டும்.	இணக்கமானது.		
11.2	M.R.94 (1) இன் கீழ் செய்யப்பட்ட ஒதுக்கீட்டைப் பயன்படுத்திய பின்னர், ஆண்டின் இறுதியில் மீதமுள்ள ஒதுக்கீட்டு வரம்பை மீறாத	இணக்கமானது.		

	பொறுப்புகளைச் சுமத்துதல்.			
12	அரசு அதிகாரிகளின் முன்பணக் கணக்குகள்			
12.1	கட்டுப்பாடுகளுடன் இணங்குதல்	இணக்கமானது.		
12.2	நிலுவையில் உள்ள கடன் நிலுவைகளின் கால பகுப்பாய்வு நடத்தப்பட்டுள்ளது.	இணக்கமானது.		
12.3	ஒரு வருடத்திற்கும் மேலாக நிலுவையில் உள்ள கடன் நிலுவைகள் தீர்க்கப்பட்டுள்ளன.	இணக்கமானது.		
13	பொது வைப்பு கணக்குகள்			
13.1	காலாவதியான வைப்புத்தொகைகள் தொடர்பாக பிரிவு 571 இன் படி நடவடிக்கை எடுக்கப்பட்டுள்ளது.	இணக்கமானது.		
13.2	பொது வைப்புத்தொகைகளுக்கான கட்டுப்பாட்டு கணக்குகளைப் புதுப்பித்தல் மற்றும் பேணுதல்.	இணக்கமானது.		
14	விசேட கணக்குகள்			
14.1	மதிப்பாய்வு செய்யப்பட்ட ஆண்டின் இறுதியில் காசேட்டு இருப்பு திறைசேரிச் செயற்பாட்டுத் திணைக்களத்துக்கு அனுப்பப்பட்டுள்ளது.	இணக்கமானது.		
14.2	நிதிப் பிரமாணங்களின் பிரிவு 371 இன் படி பிறப்பிக்கப்பட்ட இடைக்கால தடை உத்தரவு, பணி முடிந்த ஒரு மாதத்திற்குள் தீர்க்கப்பட்டுள்ளது.	இணக்கமானது.		
14.3	நிதிப் பிரமாணங்களின் பிரிவு 371 இன் படி அங்கீகரிக்கப்பட்ட வரம்பை மீறக்கூடாது என்பதற்காக இடைக்கால உத்தரவு பிறப்பிக்கப்பட்டுள்ளது.	இணக்கமானது.		
14.4	திறைசேரி ஏடுகளில் கட்டுநிதிக் கணக்கின் இருப்பை மாதாந்த சரிபார்ப்பு செய்தல்.	இணக்கமானது.		
15	வருவாய் கணக்குகள்			

15.1	தொடர்புடைய விதிமுறைகளின்படி சேகரிக்கப்பட்ட வருவாயிலிருந்து பணத்தைத் திரும்பப் பெறப்பட்டுள்ளது.	-		
15.2	திரட்டப்பட்ட வருமானம் வைப்பு கணக்கிற்கு வரவு வைக்கப்படுவதற்குப் பதிலாக நேரடியாக வருமானத்திற்கு வரவு வைக்கப்பட்டது.	இணக்கமானது.		
15.3	நிதிப் பிரமாணங்களின் பிரிவு 176 இன் படி வருவாய் நிலுவைத் தொகை அறிக்கை கணக்காய்வுத் தலைவரிடம் சமர்ப்பிக்கப்பட்டுள்ளது.	-		
16	மனித வள முகாமைத்தும்			
16.1	அங்கீகரிக்கப்பட்ட பணியாளர் வரம்புகளுக்குள் பணியாளர்களைப் பேணுதல்	இணக்கமானது.		
16.2	அனைத்து ஊழியர்களுக்கும் எழுத்துப்பூர்வ பணிப் பட்டியல்கள் வழங்கப்பட்டுள்ளன.	இணக்கமானது.		
16.3	அனைத்து ஊழியர்களுக்கும் எழுத்துப்பூர்வ பணிப் பட்டியல்கள் வழங்கப்பட்டுள்ளன.	இணக்கமானது.		
17	பொதுமக்களுக்கு தகவல்களை வழங்குதல்			
17.1	தகவல் அறியும் உரிமைச் சட்டம் மற்றும் விதிமுறைகளின்படி, ஒரு தகவல் அதிகாரியை நியமித்து, தகவல்களை அணுகுவதற்கான பதிவேட்டைப் புதுப்பித்து பேணவும்.	இணக்கமானது.		
17.2	நிறுவனம் பற்றிய பாராட்டு/குற்றச்சாட்டுகளை அதன் வலைத்தளம் அல்லது மாற்று வழிகள் மூலம் பொதுமக்கள் பதிவிட வசதி செய்தல்.	இணக்கமானது.		

17.3	தகவல் அறியும் உரிமைச் சட்டத்தின் பிரிவு 08 மற்றும் 10 இன் படி, அறிக்கைகள் ஆண்டுக்கு இருமுறை அல்லது ஆண்டுதோறும் சமர்ப்பிக்கப்படுகின்றன.	இணக்கமானது.		
18	குடிமக்கள் சாசனத்தை செயற்படுத்துதல்			
18.1	பொது நிருவாக மற்றும் முகாமைத்தும் அமைச்சகத்தின் 05/2008 மற்றும் 05/2018(1) ஆகிய சுற்றறிக்கைகளின்படி ஒரு குடிமக்கள்/சேவை பயனாளி சாசனம் உருவாக்கப்பட்டு செயற்படுத்தப்பட்டுள்ள து.	இணக்கமானது.		
18.2	மேற்கூறிய சுற்றறிக்கையின் பந்தி 2.3 இன் படி, ஒரு குடிமக்கள்/சேவை பயனாளி சாசனத்தைத் தயாரித்தல் மற்றும் செயற்படுத்துவதைக் கண்காணித்து மதிப்பீடு செய்வதற்கான ஒரு வழிமுறையை நிறுவனம் தயாரித்துள்ளது.	இணக்கமானது.		
19	மனிதவளத் திட்டத்தைத் தயாரித்தல்			
19.1	24.01.2018 திகதியிட்ட பொது நிர்வாக சுற்றறிக்கை இலக்கம் 02/2018 இன் இணைப்பு 02 இன் வடிவமைப்பின் அடிப்படையில் ஒரு மனிதவளத் திட்டம் தயாரிக்கப்பட்டுள்ளது.	இணக்கமானது.		
19.2	மேற்கூறிய மனிதவளத் திட்டத்தில் ஒவ்வொரு ஊழியர்களுக்கும் வருடத்திற்கு குறைந்தபட்சம் 12 மணிநேர பயிற்சி உறுதி செய்யப்படுகின்றது.	இணக்கமானது.		
19.3	மேற்கண்ட சுற்றறிக்கையின் இணைப்பு 01 இல் காட்டப்பட்டுள்ள வடிவமைப்பின்	இணக்கமானது.		

	அடிப்படையில் அனைத்து ஊழியர்களுக்கும் வருடாந்த செயல்திறன் ஒப்பந்தங்கள் கையெழுத்திடப்பட்டுள்ளன.			
19.4	மேற்கண்ட சுற்றறிக்கையின் பந்தி 6.5 இன் படி, மனிதவள மேம்பாட்டுத் திட்டங்களை உருவாக்குதல் மற்றும் திறன் மேம்பாட்டுத் திட்டங்களை செயற்படுத்துதல் ஆகியவற்றுக்குப் பொறுப்பான ஒரு மூத்த அதிகாரி நியமிக்கப்பட்டுள்ளார்.	இணக்கமானது.		
20	கணக்காய்வு பந்திகளுக்கு பதிலளித்தல்			
20.1	முன்னைய ஆண்டிற்கான கணக்காய்வுத் தலைவரால் வெளியிடப்பட்ட கணக்காய்வு அறிக்கைகளில் சுட்டிக்காட்டப்பட்ட குறைபாடுகள் சரி செய்யப்பட்டுள்ளன.	இணக்கமானது.		